

RAIDER PRO



RAIDER[®]
R20 System **Pro**

- Шлайф лентов акумулаторен
- Cordless belt sander
- Slefuitor cu bandă fără fir
- Безжична брусилка со појас
- Brusilica akumulatorna
- Аккумуляторная ленточная шлифовальная машина
- Akumulatorski tračni brusilnik
- Ταϊνιοτριβείο μπαταρίας
- Akumulatorska tračna brusilica
- Ekscentrična brusilica
- Ponceuse excentrique
- Levigatrice orbitale
- Lixadeira de órbita
- Lijadora de órbita













Contents

| | | |
|-----|----|---|
| 4 | BG | схема |
| 5 | BG | оригинална инструкция за употреба |
| 19 | EN | original instructions' manual |
| 31 | RO | instrucțiuni |
| 43 | MK | упатство за употреба |
| 55 | SR | uputstva za upotrebu |
| 67 | SL | Navodila za uporabo |
| 79 | EL | μετάφραση του πρωτοτύπου των οδηγιών χρήσης |
| 91 | RU | инструкция по применению |
| 103 | HR | Navodila za uporabo |

RDP-SBS20

USER'S MANUAL



| | Art. No. | Item Description |
|---|----------|---|
|  | 030130 | R20 Cordless Drill Li-ion 2 speed 13mm 44Nm Solo RDP-SCD20 |
|  | 030131 | R20 Cordless Hammer Drill-Driver Li-ion 2 speed 13mm 50Nm Solo RDP-SCDI20 |
|  | 030132 | R20 Cordless Hex Impact Driver Li-ion 1/4" 180Nm Solo RDP-SHID20 |
|  | 030133 | R20 Cordless Impact Wrench Li-ion 1/2" 250Nm Solo RDP-SCIW20 |
|  | 030134 | R20 Cordless Impact Wrench Li-ion 1/2" 400Nm 5 speed Solo RDP-SCIW20-5 |
|  | 030135 | R20 Cordless Rotary Hammer Li-ion SDS-plus Solo RDP-SRH20 |
|  | 030136 | R20 Cordless Angle Grinder Li-ion Ø75mm 10000min-1 Solo RDP-SAG20 |
|  | 030137 | R20 Cordless Jig Saw Li-ion quick 80mm Solo RDP-SJS20 |
|  | 030138 | R20 Cordless Reciprocating Saw Li-ion quick Solo RDP-SRS20 |
|  | 030139 | R20 Cordless Circular Saw Li-ion Ø165x20mm 24T 4200min-1 laser Solo RDP-SCS20 |
|  | 163143 | Circular Saw Blade Tungsten Carbide Tipped Ø165x20mm24T |
|  | 030140 | R20 Cordless belt sander Li-ion Ø75mm variable speed Solo RDP-SBS20 |

| | | |
|---|--------|---|
|  | 030141 | R20 Cordless Multi-Tool Li-ion 3° variable speed quick Solo RDP-SOMT20 |
|  | 030211 | Cordless Drill Li-ion 2 speed 13mm 44Nm 20V 1.5Ah 1h RDP-SCD20 Set |
|  | 030208 | Cordless Hammer Drill-Driver Li-ion 2 speed 13mm 50Nm 20V 2x2Ah 1h in Case RDP-SCDI20 Set |
|  | 030209 | Cordless Angle Grinder Li-ion Ø75mm 10000min-1 20V 2Ah 1h in Case RDP-SAG20 Set |
|  | 030210 | Cordless Jig Saw Li-ion quick 80mm 20V 2Ah 1h in Case RDP-SJS20 Set |
|  | 032120 | R20 System Starter Kit Li-ion 2Ah 1h for series RDP-R20 System |
|  | 131110 | R20 Battery Pack Li-ion 20V 1.5Ah for series RDP-R20 System |
|  | 131152 | R20 Battery Pack Li-ion 20V 2Ah for series RDP-R20 System |
|  | 131153 | R20 Battery Pack Li-ion 20V 4Ah for series RDP-R20 System |
|  | 039703 | R20 Charger for series RDP-R20 System |
|  | 039704 | R20 Rapid Charger for series RDP-R20 System |

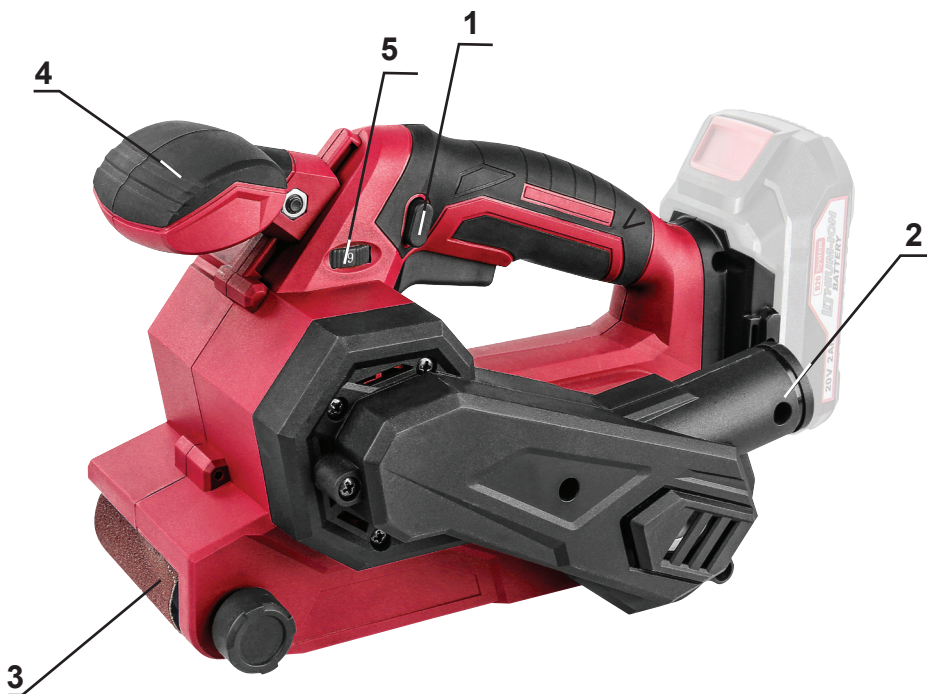

Изобразени елементи:

1. Пусков прекъсвач.
2. Система за прахоулавяне
3. Шлифовъчен диск
4. Ръкохватка.
5. 6- степенно регулиране на оборотите.

ВНИМАНИЕ/ATTENTION!:

BG

Информация за акумулаторната батерия и зарядното устройство

Акумулаторната машина се доставя без батерия и зарядно. Използвайте само батерия и зарядно от серията R20 System.

EN

Battery and charger information

The cordless machine is delivered without battery and charger. Use only the battery and charger of the R20 System series.



Носете защитни антифони!
Always wear hearing protection!



Носете защитни очила!
Wear safety glasses!



Прочетете ръководството преди употреба!
Refer to instruction manual booklet!



Носете защитна маска!
Wear dust mask!

Оригинална инструкция за употреба

Уважаеми потребители,

Поздравления за покупката на машина от най-бързоразвиващата се марка за електрически, пневматични и бензинови машини - RAIDER. При правилно инсталиране и експлоатация, RAIDER са сигурни и надеждни машини и работата с тях ще Ви достави истинско удоволствие. За Вашето удобство е изградена и отлична сервизна мрежа с 45 сервиза в цялата страна. Преди да използвате тази машина, моля, внимателно се запознайте с настоящата „Инструкция за употреба“.

В интерес на Вашата безопасност и с цел осигуряване на правилната ѝ употреба, прочетете настоящите инструкции внимателно, включително препоръките и предупрежденията в тях. За избягване на ненужни грешки и инциденти, важно е тези инструкции да останат на разположение за бъдещи справки на всички, които ще ползват машината. Ако я продадете на нов собственик то "Инструкцията за употреба" трябва да се предаде заедно с нея, за да може новия ползвател да се запознае със съответните мерки за безопасност и инструкциите за работа.

“Евромастер Импорт Експорт” ООД е упълномощен представител на производителя и собственик на търговската марка RAIDER. Адресът на управление на фирмата е гр. София 1231, бул. “Ломско шосе” 246, тел. +359 700 44 155, 934 10 10, www.raider.bg; www.euromasterbg.com; e-mail: info@euromasterbg.com.

От 2006 година във фирмата е въведена системата за управление на качеството ISO 9001:2008 с обхват на сертификацията: Търговия, внос, износ и сервиз на професионални и хоби електрически, пневматични и механични инструменти и обща железария. Сертификатът е издаден от Moody International Certification Ltd, England.

ТЕХНИЧЕСКИ ДАННИ

| параметър | мерна единица | стойност |
|-----------------------------------|-------------------|---|
| Модел | - | RDP-SBS20 |
| Напрежение | V DC | 20 |
| Обороти на празен ход /6 степени/ | min ⁻¹ | I - 2000; II - 3500; III - 5000; IV - 6500; V - 8000; VI - 10000 |
| Размер на шлайфащата повърхност | mm | 155x75 mm |
| Система за захващане | - | Velcro |

1. Общи указания за безопасна работа.

Прочетете внимателно всички указания. Неспазването на приведените по-долу указания може да доведе до токов удар, пожар и/или тежки травми. Съхранявайте тези указания на сигурно място.

1.1. Безопасност на работното място.

1.1.1. Поддържайте работното си място чисто и добре осветено. Безпорядъкът и недостатъчното осветление могат да спомогнат за възникването на трудова злополука.

1.1.2. Не работете с Лентовия шлайф в среда с повишена опасност от възникване на експлозия, в близост до лесно запалими течности, газове или прахообразни материали.

По време на работа от Лентовия шлайф може да се отделят искри, които могат да възпламенят прахообразни материали или пари.

1.1.3. Дръжте деца и странични лица на безопасно разстояние, докато работите с Лентовия шлайф.

Ако вниманието Ви бъде отклонено, може да загубите контрол над Лентовия шлайф.

1.2. Безопасност при работа с електрически ток.

Предпазвайте Лентовия шлайф си от дъжд и влага.

Проникването на вода в Лентовия шлайф повишава опасността от токов удар.

1.3. Безопасен начин на работа.

1.3.1. Бъдете концентрирани, следете внимателно действията си и постъпвайте предпазливо и разумно. Не използвайте Лентовия шлайф, когато сте уморени или под влиянието на наркотични вещества, алкохол или упойващи лекарства.

Един миг разсеяност при работа с Лентовия шлайф може да има за последствие изключително тежки наранявания.

1.3.2. Работете с предпазващо работно облекло и винаги с предпазни очила.

Носенето на подходящи за ползваната ексцентършлайф и извършваната дейност лични предпазни средства, като дихателна маска, здрави плътно затворени обувки със стабилен грайфер, защитна каска и шумозаглушители (антифони), намалява риска от възникване на трудова злополука.

1.3.3. Избягвайте опасността от включване на Лентовия шлайф по невнимание. Ако, когато носите Лентовия шлайф, държите пръста си върху пусковия прекъсвач, съществува опасност от възникване на трудова злополука.

1.3.4. Преди да включите Лентовия шлайф, се уверявайте, че сте отстранили от него всички помощни инструменти и гаечни ключове.

Помощен инструмент, забравен на въртящо се звено, може да причини травми.

1.3.5. Избягвайте неестествените положения на тялото. Работете в стабилно положение на тялото и във всеки момент поддържайте равновесие. Така ще можете да контролирате Лентовия шлайф по-добре и по-безопасно, ако възникне неочаквана ситуация.

1.3.6. Работете с подходящо облекло. Не работете с широки дрехи или украшения. Дръжте косата си, дрехите и ръкавици на безопасно разстояние от въртящи се звена на Лентовия шлайф. Широките дрехи, украшенията, дългите коси могат да бъдат захванати и увлечени от диска.

1.3.7. Ако е възможно използването на външна аспирационна система, се уверете, че тя е включена и функционира изправно. Използването на аспирационна система намалява рисковете, дължащи се на отделящата се при работа прах.

1.4. Грижливо отношение към Лентовия шлайф.

1.4.1. Не претоварвайте Лентовия шлайф. Използвайте Лентовия шлайф само съобразно неговото предназначение. Ще работите по-добре и по-безопасно, когато използвате подходящия ексцентършлайф в зададения от производителя диапазон на натоварване.

1.4.2. Не използвайте ексцентършлайф, чийто пусков прекъсвач е повреден.

Ексцентършлайф, която не може да бъде изключван и включван по предвидения от производителя начин, е опасен и трябва да бъде ремонтиран.

1.4.3. Съхранявайте Лентовия шлайф на места, където не може да бъде достигнат от деца. Не допускайте той да бъде използван от лица, които не са запознати с начина на работа с него и не са прочели тези инструкции. Когато е в ръцете на неопитни потребители, Лентовия шлайф може да бъде изключително опасен.

1.4.4. Поддържайте Лентовия шлайф си грижливо. Проверявайте дали подвижните звена функционират безукорно, дали не заклинват, дали има счупени или повредени детайли, които нарушават или изменят функциите на Лентовия шлайф. Преди да използвате Лентовия шлайф, се погрижете повредените детайли да бъдат ремонтирани. Много от трудовите злополуки се дължат на недобре поддържани електроинструменти и уреди.

1.4.5. Никога не оставяйте Лентовия шлайф, преди работният инструмент да спре напълно въртенето си. Въртящият се инструмент може да допре до предмет, в резултат на което да загубите контрол над Лентовия шлайф.

1.4.6. Редовно почиствайте вентилационните отвори на Вашия ексцентършлайф.

1.4.7. Не използвайте Лентовия шлайф в близост до леснозапалими материали. Летящи искри могат да предизвикат възпламеняването на такива материали.

1.4.8. Никога не поставяйте ръцете си в близост до въртящи се работни инструменти.

1.5. Преди да пристъпим към употреба на Лентовия шлайф.

1.5.1. По време на шлифование на дървени и метални повърхности боядисани с бои с добавка на олово, могат да се появят вреден и/или опасен прах. Контактът или вдишването на такива прахове може да заплашва здравето на обслужващия или на странични лица. Трябва да се употребяват съответни средства за лична защита такива като: филтриращи полумаски и предпазни очила. Трябва да се включи инсталацията за отстраняване на праха.

1.5.2. По време на употребата следва да държи Лентовия шлайф сигурно с двете ръце.

1.5.3. Преди включването на Лентовия шлайф трябва да се убедим дали тя не се допира с шлифовъчния лист до материала предназначен за обработване.

1.5.4. Преди включването на Лентовия шлайф следва да се убедим дали шлифовъчния лист е добре прикрепен.

1.5.5. Не бива да се докосват частите на Лентовия шлайф, които са в движение.

1.5.6. Не бива да се оставя Лентовия шлайф след изключването преди да спрат да се движат нейните подвижни части.

1.5.7. Употребявайте предпазна маска, при положение че по време на шлифването се отделя прах. Прахът, който се отделя по време на шлифването на повърхности боядисани с оловна боя, някои видове дърво и метал, е вреден.

1.5.8. Бременни жени и деца не бива да влизат в помещението, в които с помощта на шлайфмашина се отстранява боя съдържаща оловни съединения.

1.5.9. В помещението, в което с помощта на шлайфмашина се отстранява боя съдържаща оловни съединения не може да се яде, пие или пуши.

1.6. По време на употребата на Лентовия шлайф.

1.6.1. По време на работа с Лентовия шлайф винаги употребяваме предпазни шумозащитни наушници и предпазна полумаска.

1.6.2. Лентовия шлайф не е пригодена за мокро шлайфане.

1.6.3. При работа с Лентовия шлайф намираща се над главата на оператора употребявайте предпазни очила.

1.6.4. По време на използването на Лентовия шлайф не бива да се оказва върху нея прекомерен натиск, който би могъл да доведе до спирането ѝ.

2. Конструкция и приложение.

Лентовия шлайф е предназначен за шлифование и полиране на дървени и метални повърхности, пластмаси и подобни на тях материали при използването на шлифовъчен лист с подходящата едрина на абразивните зърна. Областите на употреба са извършването на ремонтно-строителни и всякакви други работи свързани със самостоятелната любителска дейност.

Не трябва да се използва Лентовия шлайф с цел шлифование на материали съдържащи магнезий, азбест или покрити с гипс повърхности.

Данни за шума и вибрациите:

Ниво на звуковото налягане $L_pA = 81.4 \text{ dB(A)}$

Ниво на звуковата мощност $L_{WA} = 92.4 \text{ dB(A)}$

Неопределеност $K = 3 \text{ dB}$.

Работете с шумозаглушители!

Измерена стойност на вибрационните ускорения $a_h = 8,632 \text{ m/s}^2$.

Неопределеност $K = 1,5 \text{ m/s}^2$

3. Подготовка за работа.

Информация за акумулаторната батерия и зарядното устройство.

Акумулаторната машина се доставя без батерия и зарядно. Използвайте само батерия и зарядно от серията R20 System.

3.1. Избор на шлифовъчен лист.

Шлифовъчният лист с по-едри зърна е предназначен за първоначална обработка на повечето материали, а шлифовъчният лист с по-дребни зърна се използва при довършителните работи. Когато повърхността е неравна, следва да се започне работата с едрозърнести листове и да се продължи до момента на изглаждането на повърхността.

След това трябва да се използва среднозърнест лист с цел отстраняването на следите останали от обработката с едрозърнест лист.

Най-накрая използваме финозърнест лист с цел провеждането на завършващата операция.

3.2. Слагане на шлифовъчния лист.

Понеже ексцентършлайфът е снабден с диск с така наречената VELCRO самозалепваща система от "кукички", следва да се използва единствено подходящ шлифовъчен лист (с отвори за отвеждане на прахта) с диаметър 75 mm.

3.3. Притискаме шлифовъчния лист до работния диск.

Поставяме шлифовъчния лист така, че неговите отвори да се покриват с отворите в работния диск на Лентовия шлайф.

Притискаме листа към работния диск.

Проверяваме дали отворите в шлифовъчния лист и работния диск изцяло се покриват, което прави възможно отвеждането на праха.

3.4. Отвеждане на праха.

Ексцентършлайфът притежава в оборудването си торбичка за прах с цел поддържането на чистотата на обработваната повърхност.

След напълването демонтираме и изпразваме торбичката за прах.

Измиваме торбичката с вода и сапун и старателно я изсушаваме. Не се разрешава използването на почистващи средства и детергенти.

Монтираме торбичката за прах и отново я закрепваме към крайника за отвеждане на праха.

Проверяваме дали торбичката е добре монтирана върху крайника като леко я придърпваме.

Препоръчва се изпразването на торбичката още след напълването и до половина.

4. Работа и настройки.

4.1. Включване и изключване.

Натиска се пусковия бутон (1) и се фиксира в положение включено.

Изключване: Натиска се и се освобождава пусковия бутон (1).

4.2. Регулатор на скоростта на въртене на шпиндела.

Ексцентършлайфът може да работи с различни скорости на въртене. Това става с помощта на регулатора на скоростта на въртене. Регулирането на оборотите е 6 степенно.

Правилния избор на съответната скорост на въртене се извършва по време на работа на Лентовия шлайф без натоварване. При работа под натоварване оборотите могат да се понижат.

4.3. Работа с акумулаторния лентов шлайф

Цялата шлифовъчна повърхност на работния диск трябва да лежи върху обработваната повърхност.

Включваме Лентовия шлайф и оказвайки умерен натиск я преместваме по обработвания материал чрез въртеливи движения на широчина и дължина.

За първоначални работи използваме шлифовъчни листове с по-едри зърна, а за завършващи работи с фини зърна. Вида на шлифовъчните листове най-добре е да се избира чрез проби.

Завършвайки полирането намаляваме натиска, вдигаме Лентовия шлайф над обработваната повърхност и едва тогава я изключваме.

5. Обслужване и поддръжка.

Лентовия шлайф винаги трябва да бъде поддържана чиста.

Не забравяйте, че вентилационните отвори в корпуса на Лентовия шлайф винаги трябва да са чисти.

Никога не бива да употребяваме каквито и да било разяждащи субстанции с цел почистването на елементи изработени от синтетични материали.

В случай на прекомерно искрене на колектора следва да се провери състоянието на въглеродните четки на двигателя.

5. Всякакъв вид неизправности би трябвало да бъдат отстранявани от оторизирания сервиз на RAIDER.

6. Опазване на околната среда.

С оглед опазване на околната среда електроинструментът, допълнителните приспособления и опаковката трябва да бъдат подложени на подходяща преработка за повторното използване на съдържащите се в тях суровини.

Не изхвърляйте електроинструменти при битовите отпадъци! Съгласно Директивата на Европейския съюз 2012/19/ЕС относно излезли от употреба електрически и електронни устройства и утвърждаването и като национален закон електроинструментите, които не могат да се използват повече, трябва да се събират отделно и да бъдат подлагани на подходяща преработка за оползотворяване на съдържащите се в тях вторични суровини.



Original Instruction for Use

Dear Users,

Congratulations on buying a machine from the fastest growing brand for electric, gasoline and pneumatic machines - RAIDER. With proper installation and operation, RAIDER are reliable and reliable machines, and the work with them will bring you real pleasure. For your convenience, there is an excellent service network with 45 service stations all over the country.

Before using this machine, please read this "Instruction for Use" carefully.

For the sake of your safety and to ensure proper use, read these instructions carefully, including the recommendations and warnings therein. To avoid unnecessary errors and incidents, it is important that these instructions remain available for future reference to anyone who will use the machine. If you sell it to a new owner, the "Instruction for Use" must be handed over to the new owner so that the new user can read the relevant safety precautions and operating instructions.

"Euromaster Import Export" Ltd is an authorized representative of the manufacturer and owner of the trademark RAIDER. The address of the company's management is in Sofia 1231, 246 Lomsko Shose Blvd., tel.: 0700 44 155, 934 10 10, www.raider.bg; www.euromasterbg.com; e-mail: info@euromasterbg.com.

Since 2006 the company has introduced the ISO 9001: 2008 quality management system with scope of certification: Trade, import, export and servicing of professional and hobby electric, pneumatic and mechanical tools and general hardware. The certificate is issued by Moody International Certification Ltd, England.

Technical Data

| parameter | Units of measurement | value |
|--------------------------|-----------------------------|--|
| Model | - | RDP-SBS20 |
| Voltage | V DC | 20 |
| No-load speed /6 stages/ | min ⁻¹ | I - 2000; II - 3500; III - 5000; IV - 6500; V - 8000; VI - 10000 |
| Grinding surface size | mm | 155x75 mm |
| System gripping | - | Velcro |

Description of drawings

1. On/Off switch.
2. Dust collection system
3. Grinding disc
4. Handle.
5. 6-stage speed regulation.

1. General guidelines for safe operation.

Read all instructions carefully. Failure to follow the instructions can cause electric shock, fire and / or severe injuries. Keep these instructions in a safe place.

1.1. Safety in the workplace.

1.1.1. Keep your workplace clean and well lit. Disarray and poor lighting may contribute to the occurrence of an accident.

1.1.2. Do not operate in an environment where the random orbital sander with an increased risk of an explosion in the vicinity of flammable liquids, gases or powders.

During operation of the random orbital sander can be separated sparks that can ignite powders or fumes.

1.1.3. Keep children and bystanders at a safe distance while working with the random orbital sander.

If your attention is diverted, you may lose control over the random orbital sander.

1.2. Safety when working with electricity.

Protect your striking drill from rain and moisture.

Penetration of water into the random orbital sander increases the risk of electric shock.

1.3. Safe way of working.

1.3.1. Be concentrated, watch their actions carefully and act cautiously and prudently. Do not use the random orbital sander, when you are tired or under the influence of drugs, alcohol or narcotic drugs.

A moment of distraction at work random orbital sander may have the effect of extremely serious injuries.

1.3.2. Work with protective work clothing and always with safety glasses.

Wearing suitable for random orbital sander and the activities of personal protective equipment, such as respiratory masks, healthy, tightly closed shoes grapple with a stable, protective helmet and silencers (hearing protectors), reduces the risk of accident.

1.3.3. Avoid the danger of incorporating the random orbital sander inadvertently. Before you turn the plug into the power supply network, make sure the trigger switch is in position "off". If, when you carry the random orbital sander, keep your finger on the trigger switch, or if you submit a voltage of the random orbital sander, where it is included, there is the risk of accident.

1.3.4. Before you turn on the random orbital sander, make sure that you have removed all of her utilities and wrenches.

Utilities, forgotten rotating unit can cause injuries.

1.3.5. Avoid unnatural positions of the body. Work in a stable position of the body at any time and keep the balance. So you can control the random orbital sander better and safer if unexpected situations arise.

1.3.6. Work with appropriate clothing. Do not operate with loose clothing or ornaments. Keep your hair, clothes and gloves at a safe distance from rotating units of the random orbital sander. Robes, attire, long hair can be caught and carried away by disc.

1.3.7. If possible use an external aspiration system, make sure it is switched on and functioning properly. Use of the aspiration system reduces the risks due to the discharge dust at work.

1.4. Care treatment of random orbital sander.

1.4.1. Do not overload the random orbital sander. Use only the random orbital sander in accordance with its intended purpose. You will operate better and safer when using the appropriate random orbital sander of manufacturer in the specified range of load.

1.4.2. Do not use random orbital sander, whose starting switch is damaged.

Random orbital sander, which can not be excluded and included as provided by the manufacturer, is dangerous and must be repaired.

1.4.3. Keep random orbital sander in places where they could not be reached by children. Do not let it be used by persons who are not familiar with how to work with it and have not read those instructions. When in the hands of inexperienced users, the random orbital sander can be extremely dangerous.

1.4.4. Keep your random orbital sander carefully. Check whether the mobile units operate impeccably, whether it spells, if there is broken or damaged item which distort or alter the functions

of the random orbital sander. Before using the random orbital sander, make sure that the damaged parts to be repaired. Many accidents are caused by poorly maintained power tools and appliances.

1.4.5. Never leave the random orbital sander, before working tools to completely stop its rotation.

Rotary tool can touch the object, resulting in losing control over the random orbital sander.

1.4.6. Regularly clean your vent random orbital sander.

1.4.7. Do not use the random orbital sander near flammable materials. Flying sparks can cause the ignition of such materials.

1.4.8. Never put your hands near the rotary working tools.

1.5. Prior to sander operation.

1.5.1. When sanding wood and metal surfaces coated with paints with lead additives, harmful or toxic dust may arise. Contact or inhalation of the dust may endanger operator's or other persons' health. Use appropriate personal protection measures such as filter masks and safety glasses. Use dust extraction system.

1.5.2. During operation hold the sander firmly with both hands.

1.5.3. Ensure the abrasive paper does not touch processed material prior to switching the sander on.

1.5.4. Ensure the abrasive paper is well installed before switching the sander on.

1.5.5. Do not touch moving parts of the sander.

1.5.6. After switching off, do not put away the sander until all moving parts stop.

1.5.7. Use protective mask if the dust appears during sanding. Dust, which appears when sanding surfaces coated with lead-based paint, some types of wood and metal, is harmful.

1.5.8. Pregnant women and children should not enter the room where lead-based paint is removed with the use of sander.

1.5.9. Do not eat, drink or smoke in the room where lead-based paint is removed with the sander.

1.6. When operating the sander.

1.6.1. Wear earmuff protectors and protection half-mask always when using the sander.

1.6.2. Sander is not designed for wet operation.

1.6.3. Use safety goggles or glasses when operating the sander above head.

1.6.4. When operating the sander do not apply excessive pressure that might stop the tool.

2. Construction and use.

Orbital sanders are hand-operated power tools, designed for sanding and polishing surfaces of wood, metal, plastic and similar materials, with the use of sanding paper with appropriate gradation. Range of use covers repair and building works, and any work from the range of individual, amateur activities (tinkering).

Do not use the sander for sanding surfaces that contain magnesium or asbestos, or covered with gypsum.

Noise level and vibration parameters:

Sound pressure $L_{pA} = 81.4 \text{ dB(A)}$

Sound power $L_{wA} = 92.4 \text{ dB(A)}$

Uncertainty $K = 3 \text{ dB}$.

Weighted value of vibration acceleration $a_h = 8,632 \text{ m/s}^2$.

Uncertainty $K = 1,5 \text{ m/s}^2$.

3. Preparation for operation.

Battery and charger information.

The cordless machine isn't supplied with a battery and charger. Use only battery and charger from the R20 System series.

3.1. Choosing sanding paper.

Coarse-grained sanding paper is used for coarse processing of most materials, while fine-grained paper is used for finishing works.

When the surface is not flat, start the work with coarse-grained sanding paper and continues until the surface is flat.

Next use middle-grained paper to remove traces of coarse processing.

To finish the work use fine-grained sanding paper.

3.2. Installing sanding paper.

Orbital sander is equipped with pad with so called VELCRO (hook-and-loop) and only perforated sanding paper of appropriate diameter size 75 mm should be used.

3.3. Put the sanding paper close to the sander backing pad.

Place the paper so its holes match holes on the sander backing pad.

Press the sanding paper against the backing pad.

Ensure that the holes on the sanding paper and backing pad fully match; it ensures possibility of dust extraction.

3.4. Dust extraction.

Equipment of orbital sander includes dust container that helps to maintain the processed surface clean.

When the container is full, remove and empty it by opening its lower lid.

Use water with soap to wash the filter. Dry thoroughly. Do not use cleaning agents or detergents.

Assemble the dust container and reinstall it on the dust outlet.

Ensure the dust container is well fixed on the dust outlet by pulling it gently.

It is recommended to empty the container when it is half-full.

4. Operation and settings.

4.1. Switching On / Switching Off.

Press the switch button (1) and fix in ON position.

Switching off: Press and release the switch button (1).

4.2. Wheel for spindle rotational speed control.

Orbital sander allows for operation with different spindle speeds. It can be controlled with the wheel for speed control. Speed adjustment is 6 stages.

Choose proper rotational speed when the orbital sander operates with no load, and with switch lock button pressed. Defined speed may decrease under load.

4.3. Orbital sander operation.

Whole area of backing pad must rest on the processed surface.

Turn the sander on and apply moderate pressure; move it on the processed material in circular movements, in transverse or lengthwise direction.

For coarse processing use sanding paper with coarse grain, for finishing processing use fine-grained paper. It is best to match the type of sanding paper by trials and errors.

When finishing polishing, reduce pressure, lift the sander above the processed surface and only after that switch the tool off.

5. Operation and maintenance.

Always keep the sander clean.

Remember to always keep the ventilation holes of the sander casing pervious.

Never use any caustic agents for cleaning plastic parts.

In case of excessive commutator sparking check technical condition of carbon brushes of the motor.

5. Any faults should be repaired by service workshop authorized by RAIDER.

6. Environmental protection.

In order to protect the environment, the power tool, accessories and packaging must be suitably processed for the reuse of the raw materials contained therein.

Do not dispose of power tools in household waste! According to the European Union Directive 2012/19 / EC on end-of-life electrical and electronic devices and the validation and as a national law, power tools that can no longer be used must be separately collected and subjected to appropriate processing for the recovery of the contents into secondary raw materials



RO

Instrucțiune originală de utilizare

Dragi utilizatori,

Felicitări pentru cumpărarea unei mașini de cea mai rapidă creștere a mărcii pentru mașini electrice, benzină și pneumatice - RAIDER. Cu instalare și operare corespunzătoare, RAIDER sunt mașini fiabile și fiabile, iar lucrul cu ele vă va aduce o adevărată plăcere. Pentru confortul dvs., există o rețea excelentă de service cu 45 de stații de benzină din întreaga țară.

Înainte de a utiliza această mașină, citiți cu atenție această "Instrucțiune de utilizare".

Din motive de siguranță și pentru a vă asigura o utilizare adecvată, citiți cu atenție aceste instrucțiuni, inclusiv recomandările și avertismentele din acestea. Pentru a evita erorile și incidentele inutile, este important ca aceste instrucțiuni să rămână disponibile pentru referință viitoare la oricine care va folosi mașina. Dacă îl vindeți unui nou proprietar, "Instrucțiunea de utilizare" trebuie predată noului proprietar, astfel încât noul utilizator să poată citi instrucțiunile de siguranță și instrucțiunile de utilizare relevante.

"Euromaster Import Export" Ltd este un reprezentant autorizat al producătorului și proprietarului mărcii comerciale RAIDER. Adresa conducerii companiei este de la Sofia 1231, 246 Lomsko Shose Blvd., tel.: 0700 44 155, 934 10 10, www.raider.bg; www.euromasterbg.com; e-mail: info@euromasterbg.com.

Din 2006, compania a introdus ISO 9001: 2008 Sistemul de management al calității, cu domeniul de certificare: comerț, import, export și deservirea electrice profesionale și hobby, scule pneumatice și mecanice și de feronerie. Certificatul este emis de Moody International Certification Ltd, Anglia.

Date tehnice

| parametru | Unități de măsură | valoare |
|----------------------------------|-------------------|--|
| Model | - | RDP-SBS20 |
| Voltaj | V DC | 20 |
| Viteză fără sarcină / 6 trepte / | min-1 | I - 2000; II - 3500; III - 5000; IV - 6500; V - 8000; VI - 10000 |
| Mărimea | mm | 155x75 mm |
| Sistemul de prindere | - | Velcro |

Elemente descrise:

1. Comutator de pornire.
2. Sistem de colectare a prafului
3. Disc de șlefuit
4. Mâner.
5. Reglarea vitezei în 6 trepte.

1. Instrucțiuni generale pentru funcționarea în siguranță.

Citiți cu atenție toate instrucțiunile. Nerespectarea naturii în urma instrucțiunilor poate provoca șocuri electrice, incendii și / sau vătămări grave. Păstrați aceste instrucțiuni într-un loc sigur.

1.1. Siguranța la locul de muncă.

1.1.1. Păstrați locul de muncă curat și bine luminat. Disconfortul și iluminarea slabă pot contribui la apariția unui accident.

1.1.2. Nu operează într-un mediu în care șlefuitorul orbital cu întâmplare cu risc crescut de explozie în imediata apropiere a lichidelor, gazelor sau pulberilor inflamabile.

În timpul funcționării mașinii de șlefuit orbital aleator pot fi separate scântei care pot aprinde pulberile sau fumul.

1.1.3. Păstrați copiii și trecătorii la o distanță sigură în timp ce lucrați cu mașina de șlefuit orbitală. Dacă atenția dvs. este deviată, este posibil să pierdeți controlul asupra mașinii de șlefuit orbital.

1.2. Siguranță atunci când lucrați cu electricitate.

Protejați-vă burghiul împotriva ploii și umidității.

Pătrunderea apei în mașina de șlefuit orbital aleator crește riscul de electrocutare.

1.3. Modul sigur de lucru.

1.3.1. Concentrați-vă, urmăriți acțiunile cu atenție și acționați cu prudență și prudență. Nu utilizați mașina de șlefuit orbitală, când sunteți oboseți sau sub influența drogurilor, a alcoolului sau a narcoticelor.

Un moment de distragere la locul de muncă a șlefuitorului orbital poate avea efectul leziunilor extrem de grave.

1.3.2. Lucrați cu îmbrăcăminte de lucru de protecție și întotdeauna cu ochelari de protecție.

Purtarea adecvată pentru mașinile de șlefuit orbital aleator și activitățile echipamentului individual de protecție, cum ar fi măștile respiratorii, încălțăminte sănătoasă, bine închisă, cu o cască stabilă, de protecție și amortizoare de zgomot (protecția auditivă), reduc riscul de accident.

1.3.3. Evitați pericolul de a încorpora din neatenție mașina de șlefuit orbital aleator. Înainte de a conecta ștecherul la rețeaua de alimentare, asigurați-vă că comutatorul de declanșare este în poziția "oprit". Dacă, dacă purtați mașina de șlefuit orbitală aleatorie, țineți degetul pe comutatorul de declanșare sau dacă trimiteți o uniune a mașinii de șlefuit orbital, unde este inclusă, există riscul de accident.

1.3.4. Înainte de a porni mașina de șlefuit orbitală, asigurați-vă că ați scos toate utilitățile și cheile. Utilitare, unitatea rotativă uitată poate provoca răniri.

1.3.5. Evitați pozițiile nefiresc ale corpului. Lucrați într-o poziție stabilă a corpului în orice moment și păstrați echilibrul. Deci, puteți controla șlefuitorul orbital mai bun și mai sigur dacă apar situații neașteptate.

1.3.6. Lucrați cu haine adecvate. Nu lucrați cu îmbrăcăminte sau ornamente libere. Păstrați-vă părul, hainele și mănușile la o distanță sigură de unitățile rotative ale șlefuitorului orbital. Rochii, îmbrăcăminte, părul lung pot fi prinși și îndepărtați de disc.

1.3.7. Dacă este posibil, utilizați un sistem de aspirație externă, asigurați-vă că acesta este pornit și funcționează corect. Utilizarea sistemului de aspirație reduce riscurile datorate prafului de evacuare la locul de muncă.

1.4. Tratatamentul de îngrijire a mașinii de șlefuit orbital.

1.4.1. Nu supraîncărcați mașina de șlefuit orbitală aleatorie. Utilizați numai mașina de șlefuit orbitală, în conformitate cu scopul propus. Veți lucra mai bine și mai sigur când utilizați mașina de șlefuit orbitală ale producătorului în intervalul specificat de sarcină.

1.4.2. Nu utilizați mașina de șlefuit orbital, ale cărei comutatoare de pornire sunt deteriorate.

Șlefuitorul orbital, care nu poate fi exclus și inclus în modul furnizat de producător, este periculos și trebuie reparat.

1.4.3. Păstrați șlefuitoarele orbitale în locuri unde nu au putut fi aduse de copii. Nu lăsați-l să fie folosit de persoane care nu sunt familiarizate cu modul de lucru și nu au citit aceste instrucțiuni. Când se află în mâinile unor utilizatori neexperimentați, se poate folosi șlefuitorul orbital extrem de periculos.

1.4.4. Țineți mașina de șlefuit orbital cu atenție. Verificați dacă unitățile mobile funcționează impecabil, indiferent dacă vrăji, dacă există elemente deteriorate sau deteriorate care distorsionează sau modifică funcțiile șlefuitorului orbital. Înainte de a utiliza mașina de șlefuit orbitală, asigurați-vă că piesele deteriorate trebuie reparate. Multe accidente sunt cauzate de unelte și aparate electrice necorespunzătoare.

1.4.5. Nu lăsați niciodată mașina de șlefuit orbitală, înainte de a folosi uneltele pentru a opri complet rotația. Instrumentul rotativ poate atinge obiectul, ducând la pierderea controlului asupra mașinii de șlefuit orbital.

1.4.6. Regulară curățați mașina de șlefuit orbital cu aer comprimat.

1.4.7. Nu utilizați mașina de șlefuit orbitală în apropierea materialelor inflamabile. Spărturile de zbor pot provoca aprinderea unor astfel de materiale.

1.4.8. Nu puneți niciodată mâinile în apropierea uneltelor de lucru rotative.

1.5. Înainte de operația șlefuitorului.

1.5.1. Atunci când se șlefuieste suprafețele de lemn și de metal acoperite cu vopsele cu aditivi de plumb, poate apărea praf dăunător sau toxic. Contactul sau inhalarea prafului poate pune în pericol sănătatea operatorului sau a altor persoane. Utilizați măsuri adecvate de protecție personală, cum ar fi măștile de filtrare și ochelarii de protecție. Utilizați sistemul de extragere a prafului.

1.5.2. În timpul funcționării țineți ferăstrău ferm cu ambele mâini.

1.5.3. Asigurați-vă că hârtia abrazivă nu atinge materialul prelucrat înainte de a porni mașina de șlefuit.

1.5.4. Asigurați-vă că hârtia abrazivă este bine instalată înainte de a porni mașina de șlefuit.

1.5.5. Nu atingeți părți mobile ale mașinii de șlefuit.

1.5.6. După oprire, nu îndepărtați șlefuitorul până când nu se opresc toate piesele în mișcare.

1.5.7. Utilizați o mască de protecție dacă praful apare în timpul șlefuirii. Praful, care apare atunci când șlefuirea suprafețelor acoperite cu vopsea pe bază de plumb, unele tipuri de lemn și metal, este dăunătoare.

1.5.8. Femeile însărcinate și copiii nu trebuie să intre în încăperea unde vopseaua pe bază de plumb este îndepărtată cu ajutorul mașinii de șlefuit.

1.5.9. Nu mâncați, nu beți și nu fumați în încăperea unde vopseaua pe bază de plumb este îndepărtată cu mașina de șlefuit.

1.6. Când utilizați mașina de șlefuit.

1.6.1. Purtați protectori de protecție și o jumătate de mască de protecție întotdeauna când utilizați mașina de șlefuit.

1.6.2. Șaibă nu este proiectată pentru funcționare umedă.

1.6.3. Folosiți ochelari de protecție sau ochelari atunci când acționați șlefuitorul deasupra capului.

1.6.4. La operarea șlefuitorului nu se aplică presiune excesivă care ar putea opri scula.

2. Construcția și utilizarea.

Mașinile de șlefuit orbitale sunt unelte electrice acționate manual, destinate șlefuirii și lustruirii suprafețelor din lemn, metal, plastic și materiale similare, cu ajutorul hârtiei de șlefuit cu gradație corespunzătoare.

Domeniul de utilizare acoperă lucrările de reparații și lucrări de construcție, precum și orice activitate din domeniul activităților individuale și amatori (tinkering).

Nu utilizați mașina de șlefuit pentru șlefuirea suprafețelor care conțin magneziu sau azbest sau acoperite cu gips.

Nivelul de zgomot și vibrații:

Presiunea acustică $L_pA = 81,4 \text{ dB (A)}$

Puterea sonoră $L_wA = 92,4 \text{ dB (A)}$

Incertitudinea $K = 3 \text{ dB}$.

Valoarea ponderată a accelerației vibrațiilor $a_h = 8.632 \text{ m / s}^2$.

Incertitudinea $K = 1,5 \text{ m / s}^2$.

3. Pregătirea pentru funcționare.

Informații privind bateria și încărcătorul.

Aparatul fără fir nu este livrat împreună cu o baterie și un încărcător. Utilizați numai acumulatorul și încărcătorul din seria R20.

3.1. Alegerea hârtiei de șlefuit.

Hârtia de șlefuire cu granulație grosieră este utilizată pentru prelucrarea grosieră a majorității materialelor, în timp ce granulația fină

hârtia este utilizată pentru lucrările de finisare.

Când suprafața nu este plană, începeți lucrarea cu hârtie de șlefuit cu granulație grosieră și continuați până când suprafața este netedă.

Apoi utilizați hârtie cu granulație medie pentru a elimina urme de procesare grosieră.

Pentru a termina lucrările, utilizați hârtie de șlefuit cu granulație fină.

3.2. Instalarea hârtiei de șlefuit.

Șlefuitorul orbital este echipat cu un tampon cu așa numitul VELCRO (hook-and-loop) și trebuie utilizată numai hârtie perforată de șlefuit cu diametrul adecvat de 75 mm.

3.3. Puneți hârtia de șlefuit în apropierea plăcuței de sprijin pentru ștergător.

Așezați hârtia astfel încât găurile sale să se potrivească cu găurile de pe suportul de șlefuit.

Apăsăți hârtia de șlefuit pe suportul de sprijin.

Utilizați apă cu săpun pentru a spăla filtrul. Se usuca bine. Nu utilizați agenți de curățare sau posibilitatea extragerii prafului.

3.4. Extracția prafului.

Echipamentul de șlefuit orbital include un recipient pentru praf care ajută la menținerea curate a suprafeței prelucrate.

Când recipientul este plin, îndepărtați-l și golind-l deschizând capacul inferior.

Utilizați apă cu săpun pentru a spăla filtrul. Se usuca bine. Nu utilizați agenți de curățare sau detergenți.

Asamblați recipientul de praf și reintroduceți-l pe priza de praf.

Asigurați-vă că recipientul de praf este bine fixat pe orificiul de evacuare a prafului tragându-l ușor.

Se recomandă golirea recipientului când acesta este jumătate plin.

4. Funcționarea și setările.

4.1. Pornirea / oprirea.

Apăsăți butonul de comutare (1) și fixați-l în poziția PORNIT.

Oprirea: Apăsăți și eliberați butonul de comutare (1).

4.2. Roată pentru controlul vitezei de rotație a axului.

Șlefuitorul orbital permite funcționarea cu viteze diferite ale axului. Acesta poate fi controlat cu roata pentru controlul vitezei. Reglarea vitezei este de 6 etape.

Alegeți viteza de rotație adecvată când mașina de șlefuit orbital funcționează fără sarcină și cu butonul de blocare a comutatorului apăsat. Viteza definită poate scădea sub sarcină.

4.3. Operațiunea de șlefuit orbital.

Întreaga zonă a plăcuței de sprijin trebuie să se sprijine pe suprafața prelucrată.

Rotiți mașina de șlefuit și aplicați o presiune moderată; deplasați-o pe materialul prelucrat în mișcări circulare, în direcție transversală sau longitudinală.

Pentru prelucrarea grosieră folosiți hârtie de șlefuit cu granulație grosieră, pentru prelucrarea finală folosiți hârtie cu granulație fină. Cel mai bine este să se potrivească tipul de hârtie de șlefuit prin încercări și erori.

La finisarea lustruire, reduceți presiunea, ridicați mașina de șlefuit deasupra suprafeței prelucrate și numai după aceea opriți unealta.

5. Operarea și întreținerea.

Păstrați întotdeauna șlefuitorul curat.

Nu uitați să păstrați întotdeauna găurile de ventilație ale carcasei șlefuitorului permeabile.

Nu folosiți niciodată agenți caustici pentru curățarea pieselor din plastic.

În caz de scântei excesive a comutatorului, verificați starea tehnică a periiilor de cărbune ale motorului.

5. Orice defecțiuni trebuie reparate de atelierul de service autorizat de RAIDER.

6. Protecția mediului.

Pentru a proteja mediul, scula electrică, accesoriile și ambalajele trebuie să fie adecvate

prelucrate pentru reutilizarea materiilor prime conținute în acestea.

Nu aruncați sculele electrice în deșeurile menajere! În conformitate cu Directiva Uniunii Europene 2012/19 / CE privind dispozitivele electrice și electronice scoase din uz și validarea și ca legislație națională, uneltele electrice care nu mai pot fi utilizate trebuie colectate separat și supuse unei prelucrări corespunzătoare pentru recuperarea din conținut în materii prime secundare



МК

Оригинално упатство за употреба
Почитувани корисници,

Честитки за купување на машина од најбрзорастечкиот бренд за електрични, бензински и пневматски машини - RAIDER. Со правилна инсталација и работење, RAIDER се сигурни и сигурни машини, а работата со нив ќе ви донесе вистинско задоволство. За ваше погодност, постои одлична сервисна мрежа со 45 сервисни станици низ целата земја.

Пред да ја користите оваа машина внимателно прочитајте го ова "Упатство за употреба".

Заради вашата безбедност и за да се обезбеди правилна употреба, внимателно прочитајте ги овие упатства, вклучувајќи ги препораките и предупредувањата во неа. За да се избегнат непотребни грешки и инциденти, важно е овие упатства да останат достапни за понатамошно упатување на секој кој ќе ја користи машината. Ако го продадете на нов сопственик, "Упатството за употреба" мора да му се предаде на новиот сопственик, така што новиот корисник може да ги прочита соодветните безбедносни мерки и упатства за работа.

"Euromaster Import Export" Ltd е овластен претставник на производителот и сопственикот на трговската марка RAIDER. Адресата на раководството на компанијата е во Софија 1231, бул. Ломско шосе 246, тел: 0700 44 155, 934 10 10, www.raider.bg; www.euromasterbg.com; e-mail: info@euromasterbg.com.

Од 2006 година компанијата го воведува системот за управување со квалитет ISO 9001: 2008 со опсег на сертификација: трговија, увоз, извоз и сервисирање на професионални и хоби електрични, пневматски и механички

аплатки и општ хардвер. Сертификатот е издаден од Moody International Certification Ltd, Англија.

Технички податоци

| параметар | Единици за мерење | вредност |
|---------------------------------|-------------------|--|
| Модел | - | RDP-SBS20 |
| Напон | V DC | 20 |
| Брзина без вчитување / 6 фази / | min-1 | I - 2000; II - 3500; III - 5000; IV - 6500; V - 8000; VI - 10000 |
| Големина | mm | 155x75 mm |
| Систем зафаќа | - | Velcro |

Опис на цртежи

1. Стартувајте го прекинувачот.
2. Систем за собирање прашина
3. Диск за мелење
4. Рачка.
5. Регулација на брзина во 6 степени.

1 Општи упатства за безбедно работење.

Внимателно прочитајте ги сите упатства. Неуспехот на природата по упатствата може да предизвика електричен шок, оган и / или сериозни повреди. Чувајте ги овие упатства на безбедно место.

1.1. Безбедност на работното место.

1.1.1. Чувајте го работното место чисто и добро осветлено. Нередот и слабото осветлување може да придонесат за појава на несреќа.

1.1.2. Немојте да работите во средина каде што случаен орбитален шлаг со зголемен ризик од експлозија во близина на запаливи течности, гасови или прав.

За време на работата на случаен орбитален шраф може да се одделат искри кои можат да запалат прашоци или гасови.

1.1.3. Чувајте ги децата и минувачите на безбедно растојание додека работите со случаен орбитален шраф.

Ако вашето внимание е пренасочено, може да ја изгубите контролата над случаен орбитален шраф.

1.2. Безбедност при работа со електрична енергија.

Заштитете ја вашата ударна вежба од дожд и влага.

Пенетрацијата на водата во случаен орбитален шраф го зголемува ризикот од електричен шок.

1.3. Безбеден начин на работа.

1.3.1. Бидете концентрирани, внимателно следете ги своите постапки и внимателно и претпазливо постапувајте. Не користете случајно орбитално, кога сте уморни или под влијание на дрога, алкохол или опојни дроги.

Момент на расеаност при работа случајно орбитална буриња може да има ефект на екстремно сериозни повреди.

1.3.2. Работете со заштитна работна облека и секогаш со заштитни очила.

Облечен за случајни орбитални шпорети и активностите за лична заштитна опрема, како што се респираторни маски, здрави, цврсто затворени чевли, со стабилен, заштитен шлем и придушувачи (слушни штитници), го намалува ризикот од несреќа.

1.3.3. Избегнувајте ја опасноста од случајно инкорпорирање на случаен орбитален шраф. Пред да го вклучите приклучокот во напојната мрежа, проверете дали прекинувачот за активирање е во позиција "исклучено". Ако, кога го носите случаен орбитален шпорер, држете го прстот на прекинувачот за активирање, или ако поднесете напон на случаен орбитален шпорет, каде што е вклучен, постои ризик од несреќа.

1.3.4. Пред да го вклучите случаен орбитален шраф, проверете дали сте ги отстраниле сите нејзини алатки и клучеви.

Комуналните услуги, забравената ротирачка единица може да предизвика повреда.

1.3.5. Избегнувајте неприродни позиции на телото. Работете во стабилна положба на телото во секое време и оставете рамнотежа. Значи, можете да го контролирате случајниот орбитален шпонка подобро и побезбедно ако се појават неочекувани ситуации.

1.3.6. Работајте со соодветна облека. Не користете лабава облека или орнаменти. Чувајте ја косата, облеката и ракавиците на безбедно растојание од ротирачките единици на случаен орбитален шраф. Облека, облека, долга коса може да биде фатена и понесена од дискот.

1.3.7. Доколку е можно, користете надворешен систем за аспирација, проверете дали е вклучен и функционира правилно. Употребата на системот за аспирација ги намалува ризиците поради празнење прашина при работа.

1.4. Третман на третман на случаен орбитален шраф.

1.4.1. Не преоптоварувајте ја случаен орбитален штраф. Користете само случаен орбитален шраф во согласност со намената. Ќе работите подобро и побезбедно кога ќе го користите соодветниот случајно орбитален шлаг на производителот во наведениот опсег на оптоварување.

1.4.2. Не користете случаен орбитален шраф, чиј старт прекинувач е оштетен.

Случаен орбитален шлаг, кој не може да се исклучи и вклучи како што е дадено од производителот, е опасен и мора да се поправи.

1.4.3. Чувајте случајни орбитални шрафови на места каде што децата не можеа да ги стигнат.

Не дозволувајте да го користат лицата кои не се запознаени со тоа како да работат со него и не ги прочитале тие упатства. Кога во рацете на неискусните корисници, може да биде случајна орбитална буриња

исклучително опасно.

1.4.4. Чувајте ја внимателно вашата случајна орбитална шпонка. Проверете дали мобилните единици функционираат беспрекорно, без разлика дали тоа се магии, ако има скршено или оштетено елемент кое ги искривува или ги менува функциите на случаен орбитален штраф. Пред да го користите случаен орбитален штраф, проверете дали треба да се поправат оштетените делови. Многу несреќи се предизвикани од слабо одржувани електрични алати и апарати.

1.4.5. Никогаш не го оставајте случаен орбитален шлагник пред работните алати за целосно да го запрете неговото ротирање. Ротационата алатка може да го допре предметот, што резултира со губење на контролата над случаен орбитален штраф.

1.4.6. Редовно чистете го вашиот пропустлив орбитален штраф.

1.4.7. Не користете случаен орбитален шлагер во близина на запаливи материјали. Летачките искри можат да предизвикаат палење на такви материјали.

1.4.8. Никогаш не ставајте ги рацете во близина на ротирачките работни алатки.

1.5. Пред операција со шпоретот.

1.5.1. Кога брусењето на дрво и метални површини обложени со бои со оловни адитиви, може да настане штетна или токсична прашина. Контактот или вдишувањето на прашината може да го загрози здравјето на операторите или на другите лица. Користете соодветни мерки за лична заштита како што се филтер-маски и заштитни очила. Користете систем за екстракција на прашина.

1.5.2. За време на операцијата, држете го дрвото цврсто со двете раце.

1.5.3. Уверете се дека абразивната хартија не го допира преработениот материјал пред да ја вклучите штрафот.

1.5.4. Уверете се дека абразивната хартија е добро инсталирана пред да ја вклучите шпоретот.

1.5.5. Не допирајте подвижни делови на штрафот.

1.5.6. По исклучувањето, не го оставајте шпоретот додека не престанат сите подвижни делови.

1.5.7. Користете заштитна маска ако се појави прашина за време на пескарењето. Прашина, која се појавува кога брусењето површини обложени со боја на олово, некои видови дрво и метал, е штетно.

1.5.8. Бремените жени и деца не треба да влезат во просторијата каде што се отстранува бојата на олово со употреба на шлагник.

1.5.9. Не јадете, не пијте или не пушете во просторијата каде што бојата на база на олово е отстранета со брусница.

1.6. Кога ракувате со шпоретот.

1.6.1. Носете заштитни штитници и полумаска за заштита секогаш кога користите шлагник.

1.6.2. Сандер не е дизајниран за влажно работење.

1.6.3. Користете заштитни очила или очила кога ракувате со шпоретот над главата.

1.6.4. Кога ракувате со шпоретот, не употребувајте прекумерен притисок што може да ја запре алатката.

2. Изградба и употреба.

Орбитални брусни машини се рачни електрични алати, наменети за песање и полирање површини од дрво, метал, пластика и слични материјали, со употреба на хартија за брусене со соодветна градација. Опсег на употреба опфаќа поправка и градежни работи, како и секоја работа од опсегот на индивидуални, аматерски активности (tinkering).

Не користете шлапка за пескарење површини кои содржат магнезиум или азбест, или покриени со гипс.

Ниво на бучава и параметри на вибрации:

Звучен притисок $L_pA = 81.4 \text{ dB (A)}$

Звучна моќност $L_wA = 92.4 \text{ dB (A)}$

Несигурност $K = 3 \text{ dB}$.

Пондерирана вредност на забрзување на вибрации $a_h = 8,632 \text{ m / s}^2$.

Несигурност $K = 1,5 \text{ m / s}^2$.

3. Подготовка за работа.

Информации за батеријата и полначот.

Бежичната машина не е снабдена со батерија и полнач. Користете само батерија и полнач од серијата R20 System.

3.1. Избор на хартија за брусеење.

Груб груба хартија за брусеење се користи за груба обработка на повеќето материјали, додека фино гранулирани хартијата се користи за завршување на работи.

Кога површината не е рамна, стартувајте ја работата со груба хартија за брусеење и продолжете додека површината не е рамна.

Следно употреба средно-зрнеста хартија за отстранување на траги од груба обработка.

За да ја завршите работата, користете ситно-грануларна хартија за брусеење.

3.2. Инсталирање хартија за брусеење.

Орбиталниот пескарен сад е опремен со рампа со т.н. VELCRO (кука-јамка) и треба да се користи само перфорирана хартија за брусеење со соодветен дијаметар од 75 mm.

3.3. Поставете го хартијата за брусеење близу до рампа за подршка.

Поставете ја хартијата, па нејзините дупки се совпаѓаат со дупките на подлошката за подршка.

Притиснете ја хартијата за брусеење врз подлогата.

Уверете се дека дупките на хартијата за брусеење и потпорниот слој целосно се совпаѓаат; тоа обезбедува можност за екстракција на прашина.

3.4. Прашина екстракција.

Опремата на орбиталниот шраф вклучува контејнер за прав кој помага да се одржи обработената површина чиста.

Кога садот е полн, извадете го и испразнете го со отворање на долното капаче.

Користете вода со сапун за да го измиете филтерот. Суво темелно. Не користете средства за чистење или детергенти.

Соберете го садот за прашина и повторно ставете го на излезот од прав.

Уверете се дека садот за прав е добро фиксиран на излезот од прашина со нежно повлекување.

Се препорачува да го испразните контејнерот кога е наполно полн.

4. Работа и поставувања.

4.1. Вклучување / исклучување.

Притиснете го копчето за прекинувач (1) и поправете го во положбата ON.

Исклучување: Притиснете и ослободете го копчето за прекинувач (1).

4.2. Тркало за контрола на брзината на ротација на шпиндел.

Орбиталната песа овозможува да се работи со различни брзини на вретеното. Може да се контролира со тркалото за контрола на брзината. Прилагодување на брзината е 6 фази.

Изберете соодветна ротациона брзина кога орбиталниот шраф работи без оптоварување и со притиснато копче за заклучување на прекинувачот. Дефинираната брзина може да се намали под оптоварување.

4.3. Операција на орбиталата.

Целата површина на потпорен слој мора да лежи на обработената површина.

Вклучете го штрафот и примени умерен притисок; преместете го на обработениот материјал во кружни движења, попречно или по должина.

За груба обработка користете хартија за брусеење со грубо зрно, за завршна обработка користете ситно-грануларна хартија. Најдобро е да се совпадне со типот на хартија за брусеење со испитувања и грешки.

Кога ја завршувате полирањето, намалете го притисокот, подигнете ја пелетата над обработената површина и само после тоа исклучете ја алатот.

5. Работење и одржување.

Секогаш чувајте го чистачот.

Запомнете да ги задржите вентилационите дупки на обвивката на шпоретот.

Никогаш не користете никакви јадрени средства за чистење на пластични делови.

Во случај на прекумерно исклучување на комутаторот, проверете ја техничката состојба на четки за јаглерод на моторот.

5. Сите грешки треба да се поправат од сервисната работилница овластена од RAIDER.

6. Заштита на животната средина.

Со цел да се заштити животната средина, електричниот алат, додатоците и пакувањето мора да бидат соодветни обработени за повторна употреба на суровините содржани во неа. Не ги фрлајте електричните алати во отпадот од домаќинствата! Според Директивата на Европската Унија 2012/19 / ЕЗ за електрични и електронски уреди со завршен век на употреба



и валидација и како национален закон, алатните машини кои повеќе не можат да се користат мора да се собираат одделно и да се подложат на соодветна обработка за обновување на содржината во секундарни суровини

SR

Originalno uputstvo za upotrebu

Poštovani korisnici,

Čestitamo na kupovini mašine iz najbrže rastućeg brenda za električne, benzinske i pneumatske mašine - RAIDER. Sa ispravnom instalacijom i radom, RAIDER su pouzdane i pouzdane mašine, a rad sa njima donosi vam pravo zadovoljstvo. Za vašu udobnost postoji izvršna servisna mreža sa 45 servisnih stanica širom zemlje.

Pre upotrebe ove mašine pažljivo pročitajte ovo "Uputstvo za upotrebu".

Radi vašeg sigurnosti i osigurati pravilnu upotrebu, pažljivo pročitajte ova uputstva, uključujući preporuke i upozorenja u njima. Da bi se izbegle nepotrebne greške i incidenti, važno je da ove instrukcije ostaju dostupne za buduće pozivanje na bilo koga ko će koristiti mašinu. Ako ga prodate novom vlasniku, "Uputstvo za upotrebu" mora biti predat novom vlasniku tako da novi korisnik može pročitati odgovarajuće mere predostrožnosti i uputstva za upotrebu.

"Euromaster Import Ekport" doo je ovlašćeni zastupnik proizvođača i vlasnika zaštitnog znaka RAIDER. Adresa rukovodstva kompanije nalazi se u Sofiji 1231, bul. Lomsko šose br. 246, tel. : 0700 44 155, 934 10 10, vvv.raider.bg; vvv.euromasterbg.com; e-mail: info @ euromasterbg.com.

Od 2006. godine kompanija je uvela sistem upravljanja kvalitetom ISO 9001: 2008 s obimom certifikacije: trgovina, uvoz, izvoz i servis profesionalnih i hobi električnih, pneumatskih i mehaničkih alata i općeg hardvera. Sertifikat izdaje Moodi International Certification Ltd, Engleska.

Tehnički podaci

| parametar | Jedinice merenja | vrednost |
|--------------------------------------|------------------|--|
| Model | - | RDP-SBS20 |
| Voltaža | V DC | 20 |
| Brzina bez opterećenja / 6 stepena / | min-1 | I - 2000; II - 3500; III - 5000; IV - 6500; V - 8000; VI - 10000 |
| Veličina | mm | 155x75 mm |
| Sistem gripa | - | Velcro |

Opis crteža

1. Prekidač za pokretanje.
2. Sistem za sakupljanje prašine
3. Disk za mlevenje
4. Drška.
5. 6-stepena regulacija brzine.

1 Opšte smernice za siguran rad.

Pažljivo pročitajte sva uputstva. Neuspjeh prirode nakon sljedećih uputstava može izazvati električni udar, požar i / ili teške povrede. Ove instrukcije držite na sigurnom mestu.

1.1. Sigurnost na radnom mestu.

1.1.1. Držite svoje radno mesto čisto i dobro osvetljeno. Nestabilnost i loše osvetljenje mogu doprineti nastanku nesreće.

1.1.2. Nemojte raditi u okruženju u kojem nasumična orbitalna brusilica povećava rizik od eksplozije u blizini zapaljivih tečnosti, gasova ili praha.

Tokom rada slučajnog orbitalnog brusilaca mogu se odvojiti varnice koje mogu zapaliti prah ili dim.

1.1.3. Držite djecu i posmatrača na sigurnoj udaljenosti dok radite sa nasumičnim orbitalnim brusilicama.

Ako vam je pažnja preusmerena, možete izgubiti kontrolu nad nasumičnom orbitalnom brusilicom.

1.2. Sigurnost kod rada sa električnom energijom.

Zaštitite vašu udarnu bušilicu od kiše i vlage.

Penetracija vode u nasumičnu orbitalnu brusilicu povećava rizik od električnog udara.

1.3. Siguran način rada.

1.3.1. Budite koncentrirani, pažljivo posmatrajte svoje radnje i postupajte oprezno i oprezno.

Nemojte koristiti slučajni orbitalni bruslač, kada ste umorni ili pod uticajem droge, alkohola ili opojnih droga.

Trenutak distrakcije na radnom nasumičnom orbitalnom bruslu može imati efekte izuzetno ozbiljnih povreda.

1.3.2. Raditi sa zaštitnom radnom odećom i uvek sa zaštitnim naočarima.

Nosi pogodno za slučajne orbitalne brusilice i aktivnosti lične zaštitne opreme, kao što su respiratorne maske, zdrave, čvrsto zatvorene cipele sa stabilnim zaštitnim kacicama i prigušivača (zaštitne sluznice), smanjuje rizik od nesreće.

1.3.3. Izbegavajte opasnost da slučajno ubacite nasumičnu orbitalnu brusilicu. Pre nego što uključite utikač u mrežu za napajanje, proverite da li je prekidač za aktiviranje u položaju "isključen". Ako, kada nosite nasumičnu orbitalnu brusilicu, držite prst na okidaču, ili ako podnesete napon slučajne orbitalne brusilice, gde je uključen, postoji rizik od nesreće.

1.3.4. Pre nego što uključite slučajni orbitalni brusiljak, uverite se da ste uklonili sve njene korisne i ključeve.

Komunalne usluge, zaboravljena rotirajuća jedinica mogu uzrokovati povrede.

1.3.5. Izbegavajte neprirodne pozicije tela. Radite u stabilnom položaju tela u bilo kom trenutku i držite ravnotežu. Dakle, možete bolje kontrolisati nasumičnu orbitalnu brusilicu i sigurnije ako se pojavljuju neočekivane situacije.

1.3.6. Radite sa odgovarajućom odećom. Nemojte raditi sa labavom odećom ili ukrasima. Držite kosu, odeću i rukavice na bezbednoj udaljenosti od rotirajućih jedinica slučajnog orbitalnog bruslača. Robovi, odjeća, duga kosa mogu se uhvatiti i odneti diskom.

1.3.7. Ako je moguće koristiti spoljni sistem aspiracije, uverite se da je uključen i ispravan. Upotreba sistema aspiracije smanjuje rizike zbog prašine na radu.

1.4. Tretman tretmana slučajnog orbitalnog brusilice.

1.4.1. Ne preopterećujte nasumičnu orbitalnu brusilicu. Koristite samo nasumična orbitalna brusilica u skladu sa njegovom namjenom. Radit ćete bolje i sigurnije kada koristite odgovarajući slučajni orbitalni bruslač proizvođača u navedenom opsegu opterećenja.

1.4.2. Nemojte koristiti nasumični orbitalni bruslač, čiji je startni prekidač oštećen.

Slučajni orbitalni brusiljak, koji se ne može isključiti i uključiti u skladu s propisima proizvođača, je opasan i mora se popraviti.

1.4.3. Držite nasumične orbitalne brusilice na mestima gde ih djeca ne mogu dohvatiti. Ne dozvolite da ga koriste osobe koje nisu upoznate sa tim kako raditi s njim i nisu pročitali ta uputstva. Kada je u rukama neiskusnih korisnika, slučajni orbitalni bruslač može biti izuzetno opasno.

1.4.4. Držite svoju slučajnu orbitalnu brusilicu pažljivo. Proverite da li mobilne jedinice rade besprekorno, bez obzira da li je čarolija, ako postoji slomljena ili oštećena stavka koja vrši poremećaj ili promenu funkcija slučajne orbitalne brusilice. Pre upotrebe nasumičnog orbitalnog brusilice, vodite računa da oštećeni delovi budu popravljani. Mnoge nesreće prouzrokuju loše održavani električni alati i uređaji.

1.4.5. Nikada ne ostavljajte slučajni orbitalni bruslač, pre upotrebe alata da biste potpuno zaustavili njegovu rotaciju. Rotirajući alat može dodirnuti objekat, što rezultira gubitkom kontrole nad nasumičnom orbitalnom brusilicom.

1.4.6. Redovno očistite slučajnu orbitalnu brusilicu.

1.4.7. Nemojte koristiti slučajni orbitalni sander u blizini zapaljivih materijala. Leteće varnice mogu izazvati paljenje takvih materijala.

1.4.8. Nikada ne stavljajte ruke blizu rotirajućih radnih alata.

1.5. Pre operacije sređaja.

1.5.1. Kada brušite drvo i metalne površine premazane bojama sa dodatkom olova, može nastati štetna ili toksična prašina. Kontakt ili udisanje prašine mogu ugroziti zdravlje operatera ili drugih osoba. Koristite odgovarajuće mere lične zaštite kao što su filter maske i zaštitne naočare. Koristite sistem za vađenje prašine.

1.5.2. Tokom rada držite brusilicu čvrsto s obe ruke.

1.5.3. Obezbedite da abrazivni papir ne dodirne obrađeni materijal pre uključivanja brusilice.

1.5.4. Uverite se da je brusni papir dobro instaliran pre nego što uključite brusilicu.

1.5.5. Ne dodirujte pokretne delove brusilice.

1.5.6. Nakon isključivanja, ne skidajte brusilicu sve dok se svi pokretni delovi ne zaustave.

1.5.7. Koristite zaštitnu masku ako se prašina pojavljuje tokom brušenja. Prašina koja se pojavljuje kada se brušene površine premaze boje na bazi olova, neke vrste drveta i metala, štetno.

1.5.8. Trudnice i deca ne smeju da uđu u prostoriju u kojoj se uklanjaju olovne boje koristeći brusilicu.

1.5.9. Nemojte jesti, piti ili pušiti u prostoriji gde se olovom na bazi olova uklanja brusilica.

1.6. Kada koristite brusilicu.

1.6.1. Nosite zaštitne rukavice i polumasku za zaštitu uvek kada koristite brusilicu.

1.6.2. Brusilica nije dizajnirana za mokro rad.

1.6.3. Koristite zaštitne naočare ili naočare prilikom rada brusilice iznad glave.

1.6.4. Kod rada brusilice ne primenjujte preveliki pritisak koji bi mogao zaustaviti alat.

2. Izgradnja i korišćenje.

Orbitalni brusilici su ručni električni alati, namenjeni za brušenje i poliranje površina drveta, metala, plastike i sličnih materijala, uz upotrebu brusnog papira sa odgovarajućim stepenom. Opseg korišćenja obuhvata popravke i građevinske radove, i bilo koji rad iz dometa individualnih, amaterskih aktivnosti (tinkering).

Nemojte koristiti brusilicu za peskarenje površina koje sadrže magnezijum ili azbest, ili pokrivene gipsom.

Parametri nivoa buke i vibracije:

Zvučni pritisak $L_pA = 81,4 \text{ dB (A)}$

Snaga zvuka $L_vA = 92,4 \text{ dB (A)}$

Neizvesnost $K = 3 \text{ dB}$.

Ponderisana vrednost ubrzanja vibracija $a_h = 8,632 \text{ m / s}^2$.

Neizvesnost $K = 1,5 \text{ m / s}^2$.

3. Priprema za rad.

Informacije o bateriji i punjaču.

Bežična mašina nije isporučena sa baterijom i punjačem. Koristite samo bateriju i punjač iz serije sistema R20.

3.1. Izbor brušenog papira.

Grubi brusni papir se koristi za grubu obradu većine materijala, dok je fino zrnasto

Papir se koristi za završne radove.

Kada površina nije ravna, započnite rad sa grubim granulacijskim papirom i nastavite dok površina nije ravna.

Zatim koristite srednji zrni papir kako biste uklonili tragove grube obrade.

Za završetak rada koristite fino-zrnasto brusni papir.

3.2. Instaliranje brusnog papira.

Orbitalna brusilica opremljena je podmetačem sa tzv. VELCRO-om (kuka-i-petlja) i treba koristiti samo perforirani brusni papir odgovarajućeg prečnika 75 mm.

3.3. Postavite brusni papir blizu brusnog traka za brusilicu.

Postavite papir tako da se rupice podudaraju sa rupama za podlošku brusilice.

Pritisnite brusni papir na podlošku.

Osigurajte da se rupice na brusnom papiru i podlošku u potpunosti podudaraju; obezbeđuje mogućnost prašine.

3.4. Ekstrakcija prašine.

Oprema orbitalnog brusaača uključuje posudu za prašinu koja pomaže u očuvanju obrađene površine.

Kada je kontejner popunjen, uklonite i ispraznite ga otvaranjem donjeg poklopca.

Koristiti vodu sapunom za pranje filtera. Suv temeljito. Nemojte koristiti sredstva za čišćenje ili deterdžente.

Sastavite posudu za prašinu i ponovo ga postavite na prašinu.

Osigurajte da je posuda za prašinu dobro pričvršćena na izlazu za prašinu tako što je nežno izvlačite.

Preporučuje se da se posuda isprazni kada je polu-pun.

4. Rad i podešavanje.

4.1. Uključivanje / isključivanje.

Pritisnite dugme za prekidač (1) i popravite ga u položaj ON.

Isključivanje: Pritisnite i otpustite dugme prekidača (1).

4.2. Kotač za kontrolu brzine rotacije vretena.

Orbitalna brusilica omogućava rad sa različitim brzinama vretena. Može se kontrolisati pomoću točkića za kontrolu brzine. Podešavanje brzine je 6 stepeni.

Odaberite odgovarajuću brzinu obrtanja kada orbitalna brusilica radi bez opterećenja i pritiskom dugmeta zaključavanja prekidača. Definisana brzina može se smanjiti pod opterećenjem.

4.3. Operacija orbitala.

Cela površina podloge za podlogu mora da se nalazi na obrađenoj površini.

Okrenite brusilicu i primenite umereni pritisak; premjestiti ga na obrađenom materijalu u kružnim kretanjima, u poprečnom ili dužem pravcu.

Za grubu obradu koristite papir za brušenje grubim zrnom, za završnu obradu upotrebite fino zrno papir. Najbolje je da se podudaraju sa tipom brušenog papira pomoću ispitivanja i grešaka.

Kada završavate poliranje, smanjite pritisak, podignite brusaač iznad procesirane površine i samo nakon toga isključite alat.

5. Rad i održavanje.

Uvek čistite brusilicu.

Zapamtite da uvek držite rupe za provetranje kućišta brusilice.

Za čišćenje plastičnih delova nikada nemojte koristiti bilo kakva sredstva.

U slučaju prekomernog komutatorskog provjeravanja provjerite tehničko stanje karbonskih četkica motora.

5. Treba koristiti samo originalne delove.

Bilo kakve greške treba popraviti servisnim radionicama koje je odobrio RAIDER.

6. Zaštita životne sredine.

Da bi zaštitili životnu sredinu, električni alat, pribor i pakovanje moraju biti odgovarajuće obrađeni za ponovno korišćenje sirovina sadržanih u njima.

Nemojte odlagati električni alat u kućnom otpadu! U skladu sa Direktivom Evropske unije 2012/19 / EC o električnim i elektronskim uređajima do kraja života i validacijom i nacionalnim zakonom, električni alati koji više ne mogu da se koriste moraju se odvojeno sakupljati i podvrgnuti odgovarajućoj obradi za oporavak sadržaja u sekundarne sirovine



SL

Izvirna navodila za uporabo

Dragi uporabniki,

Čestitamo za nakup stroja iz najhitreje rastoče blagovne znamke za električne, bencinske in pnevmatske stroje - RAIDER. Z ustrezno namestitvijo in delovanjem RAIDER so zanesljivi in zanesljivi stroji, delo z njimi pa vam bo prineslo veselje. Za vaše udobje je odlično servisno omrežje s 45 bencinskih servisov po vsej državi.

Pred uporabo tega stroja natančno preberite to navodilo za uporabo.

Zaradi varnosti in pravilne uporabe natančno preberite ta navodila, vključno s priporočili in opozorili. Da bi se izognili nepotrebnim napakam in incidentom, je pomembno, da ostanejo ta navodila na voljo za prihodnje sklicevanje na vsakogar, ki bo uporabil stroj. Če ga prodajate novemu lastniku, je treba "Navodilo za uporabo" predati novemu lastniku, tako da lahko novi uporabnik prebere ustrezne varnostne ukrepe in navodila za uporabo.

"Euromaster Import Export" doo je pooblaščen zastopnik proizvajalca in lastnika blagovne znamke RAIDER. Naslov uprave je v Sofiji 1231, 246 Lomsko šose Blvd., tel.: 0700 44 155, 934 10 10, www.raider.bg; www.euromasterbg.com; e-pošta: info @ euromasterbg.com.

Od leta 2006 je podjetje uvedlo sistem vodenja kakovosti ISO 9001: 2008 s področja certificiranja: trgovina, uvoz, izvoz in servisiranje profesionalnih in hobi električnih, pnevmatskih in mehanskih orodij ter splošne strojne opreme. Certifikat izda Moody International Certification Ltd, Anglija.

Tehnični podatki.

| parameter | Merske enote | vrednost |
|--|--------------|--|
| Model | - | RDP-SBS20 |
| Napetost | V DC | 20 |
| Hitrost brez obremenitve / 6 stopenj / | min-1 | I - 2000; II - 3500; III - 5000; IV - 6500; V - 8000; VI - 10000 |
| Velikost | mm | 155x75 mm |
| Sistem prijemanje | - | Velcro |

Opis risb

1. Stikalo za zagon.
2. Sistem za zbiranje prahu
3. Brusilni disk
4. Ročaj.
5. 6-stopenjska regulacija hitrosti.

1. Splošne smernice za varno delovanje.

Previdno preberite vsa navodila. Neupoštevanje narave po navodilih lahko povzroči električni udar, požar in / ali hude poškodbe. Ta navodila hranite na varnem mestu.

1.1. Varnost na delovnem mestu.

1.1.1. Naj bo vaše delovno mesto čisto in dobro osvetljeno. Nesreča in slaba razsvetljava lahko prispevata k nastanku nesreče.

1.1.2. Ne uporabljajte v okolju, kjer je naključno orbitalno žago s povečanim tveganjem za eksplozijo v bližini vnetljivih tekočin, plinov ali prahu.

Med delovanjem naključne orbitalne žage lahko ločimo iskre, ki lahko vžgejo prah ali dim.

1.1.3. Med delom z naključnim orbitalnim brusilnikom hranite otroke in druge navzoče osebe na varni razdalji.

Če je vaša pozornost preusmerjena, lahko izgubite nadzor nad naključnim orbitalnim brusilnikom.

1.2. Varnost pri delu z električno.

Zaščitni svedri zaščitite pred dežjem in vlago.

Penetracija vode v naključno orbitalno šobo poveča nevarnost električnega udara.

1.3. Varen način dela.

1.3.1. Bodite koncentrirani, pozorno spremljajte svoja dejanja in previdno in previdno ukrepajte. Ne uporabljajte naključne orbitalne brusilke, ko ste utrujeni ali pod vplivom drog, alkohola ali drog. Trenutek odvratanja pri delu naključno orbitalne brusilke lahko povzroči zelo resne poškodbe.

1.3.2. Delo z zaščitno delovno obleko in vedno z zaščitnimi očali.

Nosite primerno za naključno orbitalne brusilke in dejavnosti osebne zaščitne opreme, kot so dihalne maske, zdrave, tesno zaprto obutev s stabilno, zaščitno čelado in dušilci zvoka (zaščita sluha), zmanjša nevarnost nesreče.

1.3.3. Izogibajte se nevarnosti, da nenamerno vključite naključno orbitalno brusilko. Preden vklopite vtič v napajalno omrežje, se prepričajte, da je sprožilno stikalo v položaju "izklopljeno". Če nosite naključno orbitalno brusilko, držite prst na sprožilec ali če oddate napetost naključne orbitalne glave, kjer je vključena, obstaja nevarnost nezgode.

1.3.4. Preden vklopite naključno orbitalno brusilko, se prepričajte, da ste odstranili vse njene pripomočke in ključe.

Komunalne storitve, pozabljene enote vrtenja lahko povzročijo poškodbe.

1.3.5. Izogibajte se nenaravnim položajem telesa. Delajte v stabilnem položaju telesa kadarkoli in ohranite ravnovesje. Torej lahko bolj naključno orbitalne glave nadzirate in varneje, če se pojavijo nepričakovane situacije.

1.3.6. Delo z ustreznimi oblačili. Ne delajte z ohlapnimi oblekami ali okraski. Lase, oblačila in rokavice obdržite na varni razdalji od vrtljivih enot naključne orbitalne brusilke. Oblačila, obleke, dolge lase lahko ujamejo in jih odnesejo z diska.

1.3.7. Če je mogoče, uporabite zunanji sistem aspiracije, se prepričajte, da je vklopljen in pravilno deluje. Uporaba aspiracijskega sistema zmanjšuje tveganje zaradi prašnega prahu pri delu.

1.4. Skrb za zdravljenje naključnih orbitalnih brusilk.

1.4.1. Ne nakladajte naključnih orbitalnih brusilk. Uporabljajte samo naključno orbitalno glodalo v skladu s predvidenim namenom. Boste delovali bolje in varneje pri uporabi ustrezne naključne orbitalne brusilke proizvajalca v določenem obsegu obremenitve.

1.4.2. Ne uporabljajte naključnih orbitalnih šob, katerih začetno stikalo je poškodovano.

Naključna orbitalna glava, ki je ni mogoče izključiti in vključiti v skladu z navodili proizvajalca, je nevarna in jo je treba popraviti.

1.4.3. Ohranite naključno orbitalno šobo na mestih, kjer jih otroci ne morejo doseči. Ne dovolite, da ga uporabljajo osebe, ki niso seznanjene s tem, kako delati z njo in niso prebrale teh navodil. Kadar je v rokah neizkušenih uporabnikov, je lahko naključno orbitalni brusilnik zelo nevarno.

1.4.4. Pazljivo obdržite svojo naključno orbitalno brusilko. Preverite, ali mobilne enote delujejo brezhibno, ne glede na to, ali se uroci, če je poškodovan ali poškodovan predmet, ki izkrivlja ali spreminja funkcije naključne orbitalne glave. Preden uporabite naključno orbitalno žago, poskrbite, da bodo popravljeni poškodovani deli. Mnoge nezgode povzročajo slabo vzdrževana električna orodja in naprave.

1.4.5. Nikoli ne pustite naključne orbitalne glave, pred delujočimi orodji, da popolnoma ustavite njegovo vrtenje. Rotacijsko orodje se lahko dotakne predmeta, kar ima za posledico izgubo nadzora nad naključnim orbitalnim brusilnikom.

1.4.6. Redno očistite naključno orbitalno brusilko.

1.4.7. Ne uporabljajte naključne orbitalne žage v bližini vnetljivih snovi. Leteče iskre lahko povzročijo vžig takšnih materialov.

1.4.8. Nikoli ne dajte roke v bližino vrtljivih delovnih orodij.

1.5. Pred operacijo glave.

1.5.1. Pri brušenju lesa in kovinskih površin, prevlečenih z barvami z dodatki svinca, se lahko pojavi škodljiv ali strupen prah. Stik ali vdihavanje prahu lahko ogrozi zdravje uporabnika ali druge osebe. Uporabite primerne osebne zaščitne ukrepe, kot so filtrske maske in zaščitna očala. Uporabite sistem za odstranjevanje prahu.

1.5.2. Med delovanjem trdno držite brusilnik z obema rokama.

1.5.3. Pred brisanjem brusilnika se prepričajte, da se brusni papir ne dotika predelanih materialov.

1.5.4. Pred brisanjem brusilnika mora biti brusni papir dobro nameščen.

1.5.5. Ne dotikaj se gibljivih delov brusilke.

1.5.6. Po izklopu ne odstranite brusilca, dokler se vsi gibljivi deli ne ustavijo.

1.5.7. Uporabite zaščitno masko, če se med peskanjem pojavi prah. Prah, ki se pojavi pri brušenju površin, prevlečenih z barvo na osnovi svinca, nekaterih vrst lesa in kovine, je škodljivo.

1.5.8. Noseče ženske in otroci ne smejo vstopiti v prostor, kjer odstranite svinčevo barvo z brusilko.

1.5.9. Ne jejte, ne pijte ali kadite v prostoru, kjer je brusna snov odstranjena z brusilko.

1.6. Pri delovanju brusilke.

1.6.1. Nosite zaščitne rokavice in zaščitno masko vedno pri uporabi brusilke.

1.6.2. Brusilnik ni namenjen za mokro delovanje.

1.6.3. Pri delu z brusilko nad glavo uporabite zaščitna očala ali očala.

1.6.4. Pri delovanju brusilnika ne uporabljajte prekomernega tlaka, ki bi lahko ustavil orodje.

2. Gradnja in uporaba.

Orbitalni brusilniki so ročno upravljani električni orodji, namenjeni za brušenje in poliranje površin lesa, kovine, plastike in podobnih materialov, z uporabo brusnega papirja z ustrežno gradacijo. Obseg uporabe zajema popravila in gradbena dela ter vsako delo iz posameznih, amaterskih dejavnosti (tinkering).

Ne uporabljajte brusilke za peskanje površin, ki vsebujejo magnezij ali azbest, ali prevlečeni z mavcem.

Parametri hrupa in vibracije:

Zvočni tlak $L_pA = 81,4 \text{ dB (A)}$

Zvočna moč $L_wA = 92,4 \text{ dB (A)}$

Negotovost $K = 3 \text{ dB}$.

Utežena vrednost pospeška nihanja $a_h = 8,632 \text{ m / s}^2$.

Negotovost $K = 1,5 \text{ m / s}^2$.

3. Priprava za delovanje.

Informacije o bateriji in polnilniku.

Brezžični stroj ni opremljen z baterijo in polnilnikom. Uporabljajte samo baterijo in polnilnik iz serije R20.

3.1. Izbira brusnega papirja.

Grobo-brušeni brusni papir se uporablja za grobo obdelavo večine materialov, medtem ko je drobnozrnat papir se uporablja za zaključna dela.

Ko površina ni ravna, začnite z brusilnim papirjem in nadaljujte, dokler površina ni ravna.

Naslednja uporaba srednjega zrna papirja za odstranjevanje sledi grobe obdelave.

Za dokončanje dela uporabite drobnozrnat pesek.

3.2. Namestitev brusnega papirja.

Orbitalna brusilka je opremljena z blazinico z VELCRO (kljukico) in samo perforiran brusni papir s primerno velikostjo premera 75 mm.

3.3. Brusilni papir postavite blizu brusne plošče.

Papir postavite tako, da se luknje ujemajo z luknjami na podlaktici.

Pritisnite brušen papir proti podlogi.

Poskrbite, da se luknje na brusnem papirju in podlogi popolnoma ujemajo; zagotavlja možnost ekstrakcije prahu.

3.4. Odsesavanje prahu.

Oprema orbitalne brusilke vključuje posodo za prah, ki pomaga ohranjati obdelano površino čisto. Ko je posoda polna, jo odstranite in izpraznite tako, da odprete spodnji pokrov.

Za čiščenje filtra uporabite vodo z milom. Temeljito suho. Ne uporabljajte čistilnih sredstev ali detergentov.

Sestavite posodo za prah in ga ponovno namestite na prašno vtičnico.

Poskrbite, da bo vsebnik za prah dobro pritrjen na izpustu prahu, tako da ga nežno potegnete.

Priporočljivo je, da posodo izpraznite, ko je pol poln.

4. Delovanje in nastavitve.

4.1. Vklop / izklop.

Pritisnite stikalo (1) in ga pritrдите v položaj ON.

Izklop: Pritisnite in spustite stikalo (1).

4.2. Kolo za vrtenje vrtilne hitrosti vretena.

Orbitalna glava omogoča delovanje z različnimi hitrosti vretena. To je mogoče krmiliti s kolesom za nadzor hitrosti. Nastavitev hitrosti je 6 stopenj.

Izberite pravilno rotacijsko hitrost, kadar vrtna glava deluje brez obremenitve in pritisnete gumb za zaklep stikala. Določena hitrost se lahko zmanjša pod obremenitvijo.

4.3. Orbitalna glava.

Celotna površina podloge mora ležati na obdelani površini.

Vrtilko vklopite in zmeren tlak; ga premaknite na obdelan material v krožnih gibih, v prečni ali vzdolžni smeri.

Za grobo obdelavo uporabljajte brusni papir z grobo zrno, za finiiranje obdelave pa uporabite drobnozrnat papir. Najbolje je, da se vrsto brusnega papirja ujemajo s poskusi in napakami.

Ko zaključujete poliranje, zmanjšajte tlak, dvignite brusilko nad obdelano površino in šele potem izklopite orodje.

5. Delovanje in vzdrževanje.

Vedno poskrbite za čiščenje brusilke.

Ne pozabite, da so prezračevalne luknje ohišja brusilnika vedno napete.

Za čiščenje plastičnih delov nikoli ne uporabljajte jedkih sredstev.

V primeru prekomernega vžiga komutatorja preverite tehnično stanje oglenih ščetk motorja.

5 Uporabiti je treba samo originalne dele.

Vsako napako popraviti servisna delavnica, ki jo je pooblastil RAIDER.

6. Varstvo okolja.

Za zaščito okolja morajo biti električno orodje, dodatki in embalaža primerni predelana za ponovno uporabo surovin, ki jih vsebujejo.

Ne uporabljajte električnih orodij v gospodinjskih odpadkih! V skladu z Direktivo Evropske unije 2012/19 / ES o izrabljenih električnih in elektronskih napravah ter potrjevanju in nacionalnem pravu je treba orodja, ki se ne smejo več uporabljati, ločeno zbirati in jih ustrezno obdelati za predelavo vsebine v sekundarne surovine



EL

Αρχικές οδηγίες χρήσης
Αγαπητοί χρήστες,

Συγχαρητήρια για την αγορά ενός μηχανήματος από την ταχύτερα αναπτυσσόμενη μάρκα για ηλεκτρικές, βενζινοκίνητες και πνευματικές μηχανές - RAIDER. Με σωστή εγκατάσταση και λειτουργία, το RAIDER είναι αξιόπιστο και αξιόπιστο μηχανήματα και η δουλειά μαζί τους θα σας φέρει πραγματική ευχαρίστηση. Για την καλύτερη εξυπηρέτησή σας, υπάρχει ένα εξαιρετικό δίκτυο εξυπηρέτησης με 45 πρατήρια καυσίμων σε όλη τη χώρα.

Πριν χρησιμοποιήσετε αυτό το μηχάνημα, διαβάστε προσεκτικά αυτή την "Οδηγία Χρήσης".

Για λόγους ασφάλειας και για σωστή χρήση, διαβάστε προσεκτικά αυτές τις οδηγίες, συμπεριλαμβανομένων των συστάσεων και των προειδοποιήσεών τους. Για να αποφύγετε περιπτώσεις σφάλματα και συμβάντα, είναι σημαντικό οι οδηγίες αυτές να παραμείνουν διαθέσιμες για μελλοντική αναφορά σε όποιον θα χρησιμοποιήσει τη μηχανή. Αν το πουλήσετε σε νέο ιδιοκτήτη, η "Οδηγία Χρήσης" πρέπει να παραδοθεί στον νέο ιδιοκτήτη, ώστε ο νέος χρήστης να μπορεί να διαβάσει τις σχετικές προφυλάξεις ασφαλείας και τις οδηγίες λειτουργίας.

Η "Euromaster Import Export" Ltd είναι εξουσιοδοτημένος αντιπρόσωπος του κατασκευαστή και του ιδιοκτήτη του εμπορικού σήματος RAIDER. Η διεύθυνση της διοίκησης της εταιρίας βρίσκεται στη Σόφια 1231, 246 Blvd Lomsko Shose, τηλ. : 0700 44 155, 934 10 10, www.raider.bg; www.euromasterbg.com; e-mail: info@euromasterbg.com.

Από το 2006 η εταιρεία έχει εισαγάγει το σύστημα διαχείρισης ποιότητας ISO 9001: 2008 με αντικείμενο πιστοποίησης: Εμπόριο, εισαγωγή, εξαγωγή και συντήρηση επαγγελματικών και χόμπι ηλεκτρικών, πνευματικών και μηχανικών εργαλείων και γενικού εξοπλισμού. Το πιστοποιητικό εκδίδεται από την Moody International Certification Ltd, Αγγλία.

Τεχνικά δεδομένα

| παράμετρο | μοναδες μετρησης | αξία |
|------------------------------------|---------------------|--|
| Μοντέλο | - | RDP-SBS20 |
| Τάση | V DC | 20 |
| Ταχύτητα χωρίς φορτίο / 6 στάδια / | min-1 | I - 2000; II - 3500; III - 5000; IV - 6500; V - 8000; VI - 10000 |
| Μέγεθος | mm | 155x75 mm |
| Σύλληψη συστήματος | - | Velcro |

Περιγραφή των σχεδίων

1. Διακόπτης εκκίνησης.
2. Σύστημα συλλογής σκόνης
3. Δίσκος λείανσης
4. Λαβή.
5. Ρύθμιση ταχύτητας 6 σταδίων.

1. Γενικές οδηγίες για ασφαλή λειτουργία.

Διαβάστε προσεκτικά όλες τις οδηγίες. Η αποτυχία της φύσης σύμφωνα με τις οδηγίες μπορεί να προκαλέσει ηλεκτροπληξία, πυρκαγιά ή / και σοβαρούς τραυματισμούς. Διατηρήστε αυτές τις οδηγίες σε ασφαλές μέρος.

1.1. Ασφάλεια στο χώρο εργασίας.

1.1.1. Κρατήστε το χώρο εργασίας σας καθαρό και καλά φωτισμένο. Η ασυμμετρία και ο κακός φωτισμός μπορούν να συμβάλουν στην εμφάνιση ενός ατυχήματος.

1.1.2. Μην λειτουργείτε σε περιβάλλον όπου το τυχαίο τροχιακό τριβείο με αυξημένο κίνδυνο έκρηξης κοντά σε εύφλεκτα υγρά, αέρια ή σκόνης.

Κατά τη λειτουργία του τυχαίου τροχού τριβείου μπορούν να διαχωριστούν σπινθήρες που μπορούν να προκαλέσουν ανάφλεξη σκονών ή καπνών.

1.1.3. Κρατήστε τα παιδιά και τους παρευρισκόμενους σε ασφαλή απόσταση ενώ εργάζεστε με το τυχαίο τροχιακό τριβείο.

Εάν η προσοχή σας εκτραπεί, μπορεί να χάσετε τον έλεγχο του τυχαίου τροχού.

1.2. Ασφάλεια κατά την εργασία με ηλεκτρικό ρεύμα.

Προστατέψτε το εντυπωσιακό τρυπάνι σας από τη βροχή και την υγρασία.

Η διείσδυση νερού στο τυχαίο τροχιακό τριβείο αυξάνει τον κίνδυνο ηλεκτροπληξίας.

1.3. Ασφαλής τρόπος εργασίας.

1.3.1. Να είστε συγκεντρωμένοι, να παρακολουθείτε προσεκτικά τις πράξεις τους και να ενεργείτε προσεκτικά και με σύνεση. Μην χρησιμοποιείτε το τυφλό τριβείο, όταν είστε κουρασμένοι ή υπό την επήρεια ναρκωτικών, αλκοόλ ή ναρκωτικών ουσιών.

Μια στιγμή της τυχαίας περιστροφικής λείανσης στο χώρο εργασίας μπορεί να έχει ως αποτέλεσμα εξαιρετικά σοβαρούς τραυματισμούς.

1.3.2. Εργασία με προστατευτικό ρουχισμό εργασίας και πάντα με γυαλιά ασφαλείας.

Το κατάλληλο για τυχαία τροχό λείανση και οι δραστηριότητες του εξοπλισμού ατομικής προστασίας, όπως οι μάσκες αναπνευστικών οδών, τα γυαλιά, καλά κλειστά παπούτσια με σταθερό, προστατευτικό κράνος και σιγαστήρες (προστατευτικά ακοής), μειώνουν τον κίνδυνο ατυχήματος.

1.3.3. Αποφύγετε τον κίνδυνο τυχαίας ενσωμάτωσης του τυχαίου τροχού. Πριν ενεργοποιήσετε το φως στο δίκτυο τροφοδοσίας, βεβαιωθείτε ότι ο διακόπτης σκανδάλης είναι στη θέση "off". Εάν, όταν μεταφέρετε το τυχαίο τροχιακό τριβείο, κρατήστε το δάχτυλό σας στο διακόπτη σκανδάλης ή εάν υποβάλλετε μια τάση του τυχαίου τροχού λειαντικού, όπου περιλαμβάνεται, υπάρχει ο κίνδυνος ατυχήματος.

1.3.4. Πριν ενεργοποιήσετε το τυχαίο τροχιακό τριβείο, βεβαιωθείτε ότι έχετε αφαιρέσει όλα τα βοηθητικά προγράμματα και τα κλειδιά.

Τα βοηθητικά προγράμματα, η ξεχασμένη περιστρεφόμενη μονάδα μπορεί να προκαλέσουν τραυματισμούς.

1.3.5. Αποφύγετε τις αφύσικες θέσεις του σώματος. Εργαστείτε σε σταθερή θέση του σώματος ανά πάσα στιγμή και διατηρήστε την ισορροπία. Έτσι, μπορείτε να ελέγξετε καλύτερα το τυχαίο τροχιακό τριβείο και ασφαλέστερα εάν προκύψουν μη αναμενόμενες καταστάσεις.

1.3.6. Εργασία με τα κατάλληλα ρούχα. Μην λειτουργείτε με χαλαρά ρούχα ή στολίδια. Κρατήστε τα μαλλιά, τα ρούχα και τα γάντια σας σε ασφαλή απόσταση από τις περιστρεφόμενες μονάδες του τυχαίου τροχού. Ράμπτες, ενδυμασίες, μακριά μαλλιά μπορούν να πιαστούν και να παρυσυρθούν από το δίσκο.

1.3.7. Εάν είναι δυνατόν, χρησιμοποιήστε ένα εξωτερικό σύστημα αναρρόφησης, βεβαιωθείτε ότι είναι ενεργοποιημένο και λειτουργεί σωστά. Η χρήση του συστήματος αναρρόφησης μειώνει τους κινδύνους που οφείλονται στη σκόνη κατά την εργασία.

1.4. Φροντίδα της τυχαίας τροχιακής μηχανής.

1.4.1. Μην υπερφορτώνετε το τυχαίο τροχοφόρο τριβείο. Χρησιμοποιείτε μόνο το τυχαίο τροχοφόρο τριβείο σύμφωνα με τον προορισμό του. Θα λειτουργείτε καλύτερα και ασφαλέστερα όταν χρησιμοποιείτε το κατάλληλο τυχαίο τροχιακό τριβείο κατασκευαστή στο καθορισμένο εύρος φορτίου.

1.4.2. Μην χρησιμοποιείτε τυχαίο τροχό λείανσης, του οποίου ο διακόπτης εκκίνησης είναι κατεστραμμένος.

Τυχαία τροχιακή λείανση, η οποία δεν μπορεί να αποκλειστεί και συμπεριληφθεί όπως παρέχεται

από τον κατασκευαστή, είναι επικίνδυνη και πρέπει να επισκευαστεί.

1.4.3. Κρατήστε τυχαία τροχίσκους σε μέρη όπου δεν μπορούν να προσεγγίσουν τα παιδιά. Μην αφήνετε να χρησιμοποιείται από άτομα που δεν είναι εξοικειωμένα με τον τρόπο εργασίας και δεν έχουν διαβάσει αυτές τις οδηγίες. Όταν στα χέρια των άπειρων χρηστών, μπορεί να είναι το τυχαίο τροχιακό τριβείοextremely dangerous.

1.4.4. Κρατήστε το τυφλό τριβείο σας τυχαία. Ελέγξτε εάν οι κινητές μονάδες λειτουργούν άψογα, ανεξάρτητα από το αν είναι ξόρκι, αν υπάρχει σπασμένο ή κατεστραμμένο στοιχείο που παραμορφώνει ή μεταβάλλει τις λειτουργίες του τυχαίου τροχού. Πριν χρησιμοποιήσετε το τυφλό τριβείο, βεβαιωθείτε ότι τα κατεστραμμένα μέρη πρέπει να επισκευαστούν. Πολλά ατυχήματα οφείλονται σε ανεπαρκώς συντηρημένα ηλεκτρικά εργαλεία και συσκευές.

1.4.5. Μην αφήνετε ποτέ το τυχαίο τροχιακό τριβείο, πριν χρησιμοποιήσετε τα εργαλεία για να σταματήσετε τελείως την περιστροφή του. Το περιστροφικό εργαλείο μπορεί να αγγίξει το αντικείμενο, με αποτέλεσμα να χάσει τον έλεγχο του τυχαίου τροχού.

1.4.6. Ρυθμίστε τακτικά το τυφλό τριβείο.

1.4.7. Μην χρησιμοποιείτε το τυφλό τριβείο κοντά σε εύφλεκτα υλικά. Οι σπινθήρες που πετούν μπορούν να προκαλέσουν την ανάφλεξη τέτοιων υλικών.

1.4.8. Ποτέ μην βάζετε τα χέρια σας κοντά στα περιστροφικά εργαλεία εργασίας.

1.5. Πριν τη λειτουργία του τριβείου.

1.5.1. Όταν τρίβετε ξύλινες και μεταλλικές επιφάνειες επικαλυμμένες με χρώματα με πρόσθετα μολύβδου, μπορεί να προκύψει βλαβερή ή τοξική σκόνη. Η επαφή ή η εισπνοή της σκόνης μπορεί να θέσει σε κίνδυνο την υγεία του χειριστή ή άλλων προσώπων. Χρησιμοποιήστε κατάλληλα μέτρα προστασίας προσωπικών δεδομένων, όπως μάσκες φίλτρων και γυαλιά ασφαλείας. Χρησιμοποιήστε σύστημα εξαγωγής σκόνης.

1.5.2. Κατά τη διάρκεια της λειτουργίας κρατήστε το τριβείο σταθερά και με τα δύο χέρια.

1.5.3. Βεβαιωθείτε ότι το λειαντικό χαρτί δεν αγγίζει το επεξεργασμένο υλικό πριν ενεργοποιήσετε το τριβείο.

1.5.4. Βεβαιωθείτε ότι το λειαντικό χαρτί είναι καλά τοποθετημένο πριν ενεργοποιήσετε το τριβείο.

1.5.5. Μην αγγίζετε κινούμενα μέρη του μηχανήματος τριβής.

1.5.6. Μετά την απενεργοποίηση, μην αφήνετε το τριβείο μέχρι να σταματήσει όλα τα κινούμενα μέρη.

1.5.7. Χρησιμοποιήστε προστατευτική μάσκα αν η σκόνη εμφανιστεί κατά την αμμοβολή. Η σκόνη, η οποία εμφανίζεται όταν οι επιφάνειες λείανσης επιχρισμένες με βαφή με βάση το μόλυβδο, μερικούς τύπους ξύλου και μετάλλου, είναι επιβλαβείς.

1.5.8. Οι έγκυες γυναίκες και τα παιδιά δεν πρέπει να εισέρχονται στο δωμάτιο όπου αφαιρείται το βαφές με βάση το μόλυβι με τη βοήθεια μηχανής.

1.5.9. Μην τρώτε, πίνετε ή καπνίζετε στο δωμάτιο όπου αφαιρείται το βαφές με βάση το μόλυβδο με το τριβείο.

1.6. Κατά τη λειτουργία του μηχανήματος τριβής.

1.6.1. Φορέστε πάντα προστατευτικά προστασίας και προστατευτική μισά μάσκα όταν χρησιμοποιείτε το τριβείο.

1.6.2. Το τροχιακό δεν είναι σχεδιασμένο για υγρή λειτουργία.

1.6.3. Χρησιμοποιείτε προστατευτικά γυαλιά ή γυαλιά όταν χειρίζεστε το τριβείο πάνω από το κεφάλι.

1.6.4. Κατά τη λειτουργία του μηχανήματος ψεκασμού μην ασκείτε υπερβολική πίεση που μπορεί να σταματήσει το εργαλείο.

2. Κατασκευή και χρήση.

Τα τροχιακά μηχανήματα κοπής είναι χειροκίνητα ηλεκτρικά εργαλεία σχεδιασμένα για λείανση και στίλβωση επιφανειών από ξύλο, μέταλλο, πλαστικό και παρόμοια υλικά με τη χρήση χαρτιού λείανσης με κατάλληλη διαβάθμιση. Το φάσμα της χρήσης καλύπτει επισκευές και οικοδομικές εργασίες, καθώς και οποιαδήποτε εργασία από το φάσμα των ατομικών, ερασιτεχνικών δραστηριοτήτων (tinkering).

Μη χρησιμοποιείτε το τριβείο για λείανση επιφανειών που περιέχουν μαγνήσιο ή αμίαντο ή

καλύπτεται με γύψο.

Παράμετροι θορύβου και δόνησης:

Ηχητική πίεση $L_{pA} = 81,4 \text{ dB (A)}$

Ηχητική ισχύς $L_{WA} = 92,4 \text{ dB (A)}$

Αβεβαιότητα $K = 3 \text{ dB}$.

Σταθμισμένη τιμή επιτάχυνσης κραδασμών $a_h = 8,632 \text{ m / s}^2$.

Αβεβαιότητα $K = 1,5 \text{ m / s}^2$.

3. Προετοιμασία για τη λειτουργία. Πληροφορίες μπαταρίας και φορτιστή.

Το ασύρματο μηχάνημα δεν παρέχεται με μπαταρία και φορτιστή. Χρησιμοποιήστε μόνο μπαταρία και φορτιστή από τη σειρά R20 System.

3.1. Επιλογή χαρτιού λείανσης.

Χονδρόκοκκο χαρτί λείανσης χρησιμοποιείται για χονδροειδείς επεξεργασίες των περισσότερων υλικών, ενώ λεπτόκοκκο χαρτί χρησιμοποιείται για εργασίες φινιρίσματος.

Όταν η επιφάνεια δεν είναι επίπεδη, ξεκινήστε την εργασία με χονδρόκοκκο χαρτί λείανσης και συνεχίστε έως ότου η επιφάνεια είναι επίπεδη.

Στη συνέχεια, χρησιμοποιήστε χαρτί μεσαίου μεγέθους για να αφαιρέσετε ίχνη χονδροειδούς επεξεργασίας.

Για να ολοκληρώσετε το έργο, χρησιμοποιήστε λεπτόκοκκο χαρτί λείανσης.

3.2. Εγκατάσταση χαρτιού λείανσης.

Το τροχιακό τριβείο είναι εξοπλισμένο με μαξιλάρι με λεγόμενο VELCRO (αγκίστρι και βρόχο) και πρέπει να χρησιμοποιείται μόνο διάτρητο χαρτί λείανσης με κατάλληλο μέγεθος διαμέτρου 75 mm.

3.3. Τοποθετήστε το χαρτί λείανσης κοντά στο μαξιλάρι στήριξης του τριβείου.

Τοποθετήστε το χαρτί έτσι ώστε οι οπές του να ταιριάζουν με οπές στο μαξιλάρι στήριξης του τριβείου.

Πίστετε το χαρτί λείανσης πάνω στο μαξιλάρι στήριξης.

Βεβαιωθείτε ότι οι ρύττες στο χαρτί λείανσης και στην πλάκα στήριξης ταιριάζουν πλήρως.

εξασφαλίζει δυνατότητα εξαγωγής σκόνης.

3.4. Εξαγωγή σκόνης.

Ο εξοπλισμός του τροχιακού τριβείου περιλαμβάνει δοχείο σκόνης που βοηθά στη διατήρηση της επεξεργασμένης επιφάνειας καθαρή.

Όταν το δοχείο είναι γεμάτο, αφαιρέστε και αδειάστε το ανοίγοντας το κάτω καπάκι του.

Χρησιμοποιήστε νερό με σαπούνι για να πλύνετε το φίλτρο. Στεγνώστε καλά. Μη χρησιμοποιείτε καθαριστικά ή απορρυπαντικά.

Συναρμολογήστε το δοχείο σκόνης και τοποθετήστε το ξανά στην έξοδο σκόνης.

Βεβαιωθείτε ότι ο περιέκτης σκόνης είναι καλά στερεωμένος στην έξοδο σκόνης τραβώντας τον απαλά.

Συνιστάται να αδειάσετε το δοχείο όταν είναι μισό γεμάτο.

4. Λειτουργία και ρυθμίσεις.

4.1. Ενεργοποίηση / απενεργοποίηση.

Πατήστε το κουμπί διακόπτη (1) και στερεώστε το στη θέση ON.

Απενεργοποίηση: Πιέστε και αφήστε το κουμπί διακόπτη (1).

4.2. Τροχός για τον έλεγχο της ταχύτητας περιστροφής του άξονα.

Το τροχιακό τριβείο επιτρέπει τη λειτουργία με διαφορετικές ταχύτητες ατράκτου. Μπορεί να ελεγχθεί με τον τροχό για τον έλεγχο ταχύτητας. Η ρύθμιση ταχύτητας είναι 6 στάδια.

Επιλέξτε την κατάλληλη ταχύτητα περιστροφής όταν το τροχιακό τριβείο λειτουργεί χωρίς φορτίο και πιέζεται το κουμπί κλειδώματος διακόπτη. Η καθορισμένη ταχύτητα μπορεί να μειωθεί κάτω από το φορτίο.

4.3. Τροχιακή λειτουργία τριβής.

Ολόκληρη η επιφάνεια της βάσης στήριξης πρέπει να στηρίζεται στην επεξεργασμένη επιφάνεια.

Γυρίστε το τριβείο και εφαρμόστε μέτρια πίεση. μετακινήστε το στο επεξεργασμένο υλικό σε κυκλικές κινήσεις, σε εγκάρσια ή κατά μήκος κατεύθυνση.

Για χονδρή επεξεργασία χρησιμοποιήστε χαρτί λείανσης με χονδρόκοκκο, για τελική επεξεργασία χρησιμοποιήστε λεπτόκοκκο χαρτί. Είναι καλύτερο να ταιριάζει με τον τύπο του χαρτιού λείανσης με δοκιμές και σφάλματα.

Όταν τελειώσετε τη στίλβωση, μειώστε την πίεση, σηκώστε το τριβείο πάνω από την επεξεργασμένη επιφάνεια και μόνομετά απενεργοποιήστε το εργαλείο.

5. Λειτουργία και συντήρηση.

Διατηρείτε πάντα το τριβείο καθαρό.

Θυμηθείτε πάντα να κρατάτε τις σπές εξαερισμού του περιβλήματος του τριβείου διαπερατές.

Ποτέ μην χρησιμοποιείτε καυστικούς παράγοντες για τον καθαρισμό πλαστικών εξαρτημάτων.

Σε περίπτωση υπερβολικού σπινθήρα του διακόπτη, ελέγξτε την τεχνική κατάσταση των βούρτσων άνθρακα του κινητήρα.

5. Οποιοσδήποτε βλάβες θα πρέπει να επισκευαστούν από συνεργείο επισκευών εξουσιοδοτημένο από το RAIDER.

6. Προστασία του περιβάλλοντος.

Για την προστασία του περιβάλλοντος, το ηλεκτρικό εργαλείο, τα εξαρτήματα και η συσκευασία πρέπει να υποβάλλονται σε κατάλληλη επεξεργασία για την επαναχρησιμοποίηση των πρώτων υλών που περιέχονται σε αυτό.

Μην πετάτε τα ηλεκτρικά εργαλεία στα οικιακά απορρίμματα! Σύμφωνα με την οδηγία της Ευρωπαϊκής Ένωσης 2012/19 / ΕΚ σχετικά με τα ηλεκτρικά και ηλεκτρονικά βοηθήματα στο τέλος του κύκλου ζωής τους και την επικύρωση και ως εθνική νομοθεσία, τα ηλεκτρικά εργαλεία που δεν μπορούν πλέον να χρησιμοποιηθούν πρέπει να συλλέγονται χωριστά και να υποβάλλονται σε κατάλληλη επεξεργασία για την ανάκτηση των περιεχομένων σε δευτερογενείς πρώτες ύλες



RU

Оригинальная инструкция для использования
Уважаемые пользователи,

Поздравляем вас с покупкой машины из быстрорастущего бренда для электрических, бензиновых и пневматических машин - RAIDER. При правильной установке и эксплуатации RAIDER - надежные и надежные машины, и работа с ними принесет вам настоящее удовольствие. Для вашего удобства есть отличная сервисная сеть с 45 сервисными станциями по всей стране.

Перед использованием этой машины внимательно прочитайте эту «Инструкцию по использованию».

В целях вашей безопасности и обеспечения надлежащего использования внимательно прочитайте эту инструкцию, включая рекомендации и предупреждения в ней. Чтобы избежать ненужных ошибок и инцидентов, важно, чтобы эти инструкции оставались доступными для будущих ссылок на всех, кто будет использовать эту машину. Если вы продаете его новому владельцу, «Инструкция по использованию» должна быть передана новому владельцу, чтобы новый пользователь мог ознакомиться с соответствующими мерами предосторожности и инструкциями по эксплуатации.

«Euromaster Import Export» Ltd является уполномоченным представителем производителя и владельца товарного знака RAIDER. Адрес руководства компании находится в Софии 1231, 246 Lomsko Shose Blvd., тел. : 0700 44 155, 934 10 10, www.raider.bg; www.euromasterbg.com; e-mail: info @ euromasterbg.com.

С 2006 года компания внедряет систему менеджмента качества ISO 9001: 2008 с объемом сертификации: торговля, импорт, экспорт и обслуживание профессиональных и хобби электрических, пневматических и механических инструментов и общего оборудования. Сертификат выдается Moody International Certification Ltd, Англия.

Технические данные

| параметр | Меры измерения | стоимость |
|--|----------------|--|
| Модель | - | RDP-SBS20 |
| напряжение | V DC | 20 |
| Скорость холостого хода / 6 ступеней / | min-1 | I - 2000; II - 3500; III - 5000; IV - 6500; V - 8000; VI - 10000 |
| Размер | mm | 155x75 mm |
| Захват системы | - | Velcro |

Описание чертежей

1. Пусковой переключатель.
2. Система сбора пыли
3. Шлифовальный диск
4. Ручка.
5. 6-ступенчатая регулировка скорости.

1. Общие рекомендации по безопасной эксплуатации.

Внимательно прочитайте все инструкции. Несоблюдение инструкций может привести к поражению электрическим током, пожару и / или тяжелым травмам. Храните эти инструкции в надежном месте.

1.1. Безопасность на рабочем месте.

1.1.1. Держите свое рабочее место чистым и хорошо освещенным. Беспорядок и плохое освещение могут способствовать возникновению аварии.

1.1.2. Не работайте в условиях, когда случайная орбитальная шлифовальная машина с повышенным риском взрыва вблизи легковоспламеняющихся жидкостей, газов или порошков.

Во время работы случайной орбитальной шлифовальной машины могут быть отделены искры, которые могут воспламенить порошки или пары.

1.1.3. Держите детей и наблюдателей на безопасном расстоянии во время работы со случайным орбитальным шлифовальным аппаратом.

Если ваше внимание отклонено, вы можете потерять контроль над случайным орбитальным шлифовальным аппаратом.

1.2. Безопасность при работе с электричеством.

Защитите свою ударную дрель от дождя и влаги.

Проникновение воды в случайную орбитальную шлифовальную машину увеличивает риск поражения электрическим током.

1.3. Безопасный способ работы.

1.3.1. Будьте сосредоточены, внимательно следите за их действиями и действуйте осторожно и осмотрительно. Не используйте случайную орбитальную шлифовальную машину, когда вы устали или находитесь под воздействием наркотиков, алкоголя или наркотических средств. Момент отвлечения на работу случайной орбитальной шлифовальной машины может иметь последствия чрезвычайно серьезных травм.

1.3.2. Работайте с защитной рабочей одеждой и всегда с защитными очками.

Ношение, подходящее для случайного орбитального шлифовального станка, и действия персонального защитного снаряжения, такие как респираторные маски, здоровые, плотно закрытые ботинки с устойчивым защитным шлемом и глушителями (средства защиты слуха), уменьшают риск несчастного случая.

1.3.3. Избегайте опасности случайного включения случайного орбитального шлифовального аппарата. Перед тем, как включить вилку в сеть электропитания, убедитесь, что триггерный переключатель находится в положении «выключено». Если, когда вы носите случайную орбитальную шлифовальную машину, держите палец на триггерном переключателе, или если вы подаете напряжение случайной орбитальной шлифовальной машины, где оно включено, существует риск аварии.

1.3.4. Прежде чем включить случайную орбитальную шлифовальную машину, убедитесь, что вы удалили все ее утилиты и гаечные ключи.

Утилиты, забытые вращающиеся устройства могут привести к травмам.

1.3.5. Избегайте неестественных положений тела. Работайте в устойчивом положении тела в любое время и сохраняйте равновесие. Таким образом, вы можете управлять случайным орбитальным шлифовальным аппаратом лучше и безопаснее, если возникают непредвиденные ситуации.

1.3.6. Работайте с соответствующей одеждой. Не работайте с свободной одеждой или украшениями. Держите волосы, одежду и перчатки на безопасном расстоянии от вращающихся единиц случайной орбитальной шлифовальной машины. Одежды, наряд, длинные волосы можно поймать и унести с диска.

1.3.7. Если возможно, используйте внешнюю аспирационную систему, убедитесь, что она включена и работает правильно. Использование аспирационной системы снижает риск возникновения пыли при работе.

1.4. Уход за случайным орбитальным шлифовальным аппаратом.

1.4.1. Не перегружайте случайную орбитальную шлифовальную машину. Используйте только случайную орбитальную шлифовальную машину в соответствии с ее назначением.

Вы будете работать лучше и безопаснее при использовании подходящей произвольной орбитальной шлифовальной машины производителя в указанном диапазоне нагрузки.

1.4.2. Не используйте случайную орбитальную шлифовальную машину, пусковой выключатель которой поврежден.

Случайная орбитальная шлифовальная машина, которая не может быть исключена и включена, как указано изготовителем, опасна и должна быть отремонтирована.

1.4.3. Держите случайную орбитальную шлифовальную машину в местах, где дети не могут добраться. Не позволяйте использовать его лицами, которые не знакомы с тем, как с ним работать, и не прочитали эти инструкции. Когда в руках неопытных пользователей, случайная орбитальная шлифовальная машина может быть чрезвычайно опасно.

1.4.4. Держите ваш случайный орбитальный шлифовальный станок тщательно. Убедитесь, что мобильные устройства работают безупречно, независимо от того, заклинивает ли он, если есть сломанный или поврежденный предмет, который искажает или изменяет функции случайного орбитального шлифовального станка. Перед использованием случайной орбитальной шлифовальной машины убедитесь, что поврежденные детали подлежат ремонту. Многие несчастные случаи вызваны плохо поддерживаемыми электроинструментами и приборами.

1.4.5. Никогда не оставляйте случайную орбитальную шлифовальную машину, прежде чем рабочие инструменты полностью прекратят вращение. Вращающийся инструмент может касаться объекта, что приводит к потере контроля над случайным орбитальным шлифовальным аппаратом.

1.4.6. Регулярно очищайте случайную орбитальную шлифовальную машину.

1.4.7. Не используйте случайную орбитальную шлифовальную машину вблизи легковоспламеняющихся материалов. Летящие искры могут вызвать воспламенение таких материалов.

1.4.8. Никогда не кладите руки на вращающиеся рабочие инструменты.

1.5. До операции шлифования.

1.5.1. При шлифовании деревянных и металлических поверхностей, покрытых красками свинцовыми добавками, может возникнуть вредная или токсичная пыль. Контакт или вдыхание пыли могут поставить под угрозу здоровье оператора или других лиц. Используйте соответствующие меры личной защиты, такие как масляные фильтры и защитные очки. Используйте систему пылеудаления.

1.5.2. Во время работы крепко удерживайте обезьяну обеими руками.

1.5.3. Убедитесь, что абразивная бумага не касается обрабатываемого материала до включения шлифовальной машины.

1.5.4. Убедитесь, что абразивная бумага хорошо установлена до включения шлифовального станка.

1.5.5. Не прикасайтесь к движущимся частям шлифовальной машины.

1.5.6. После выключения не удаляйте шлифовальную машину, пока все движущиеся части не остановятся.

1.5.7. Используйте защитную маску, если пыль появляется во время шлифования. Пыль, возникающая при шлифовании поверхностей, покрытых свинцовой краской, некоторыми видами дерева и металла, является вредной.

1.5.8. Беременные женщины и дети не должны входить в комнату, где свинцовая краска удаляется с помощью шлифовальной машины.

1.5.9. Не ешьте, не пейте и не курите в комнате, где свинцовая краска удаляется шлифовальной машиной.

1.6. При работе шлифовального станка.

1.6.1. Всегда пользуйтесь защитными наушниками и защитной полумаски при использовании шлифовальной машины.

1.6.2. Сандер не предназначен для влажной работы.

1.6.3. При работе шлифовального станка над головой используйте защитные очки или очки.

1.6.4. При работе шлифовального станка не применяйте чрезмерное давление, которое может остановить инструмент.

2. Строительство и использование.

Орбитальные шлифовальные станки представляют собой ручные электроинструменты, предназначенные для шлифования и полировки поверхностей из дерева, металла, пластмассы и аналогичных материалов с использованием шлифовальной бумаги с соответствующей градацией. Область использования охватывает ремонтные и строительные работы, а также любую работу из диапазона индивидуальных, любительских занятий (мастеринг).

Не используйте шлифовальную машину для шлифования поверхностей, содержащих магний или асбест, или покрытых гипсом.

Параметры уровня шума и вибрации: Звуковое давление $L_pA = 81,4$ дБ (А)

Мощность звука $L_wA = 92,4$ дБ (А)

Неопределенность $K = 3$ дБ.

Взвешенное значение вибрационного ускорения $a_h = 8\ 632$ м / с².

Неопределенность $K = 1,5$ м / с².

3. Подготовка к работе.

Информация об аккумуляторах и зарядных устройствах.

Беспроводная машина не оснащена аккумулятором и зарядным устройством. Используйте только аккумулятор и зарядное устройство из серии R20.

3.1. Выбор шлифовальной бумаги.

Крупнозернистая шлифовальная бумага используется для грубой обработки большинства материалов, а мелкозернистая бумага используется для отделочных работ.

Когда поверхность не плоская, начните работу с крупнозернистой шлифовальной бумаги и продолжайте до тех пор, пока поверхность не станет плоской.

Затем используйте среднюю бумагу для удаления следов грубой обработки.

Для завершения работы используйте мелкозернистую шлифовальную бумагу.

3.2. Установка шлифовальной бумаги.

Орбитальная шлифовальная машина оснащена подушкой с так называемым VELCRO (крючком и петлей), и должна использоваться только перфорированная шлифовальная бумага соответствующего диаметра 125 мм.

3.3. Поместите шлифовальную бумагу рядом с подкладкой для шлифования.

Поместите бумагу так, чтобы ее отверстия соответствовали отверстиям на подкладке шлифовальной машины.

Нажмите на шлифовальную бумагу на подкладку.

Убедитесь, что отверстия на наждачную бумагу и опорной площадке полностью совпадают; он обеспечивает возможность удаления пыли.

3.4. Удаление пыли.

Оборудование орбитальной шлифовальной машины включает пылесборник, который помогает поддерживать чистоту обработанной поверхности.

Когда контейнер заполнен, удалите его и опустошите, открыв нижнюю крышку.

Используйте воду с мылом, чтобы вымыть фильтр. Тщательно высушите. Не используйте чистящие средства или моющие средства.

Соберите пылесборник и установите его на пылесборник.

Убедитесь, что пылесборник хорошо закреплен на пылесборнике, осторожно потянув его.

Рекомендуется очищать контейнер, когда он наполовину заполнен.

4. Работа и настройки.

4.1. Включение / выключение.

Нажмите кнопку переключателя (1) и зафиксируйте в положении ON.

Выключение: нажмите и отпустите кнопку переключателя (1).

4.2. Колесо для управления скоростью вращения шпинделя.

Орбитальная шлифовальная машина позволяет работать с разными скоростями шпинделя.

Его можно контролировать с помощью колеса для управления скоростью. Регулировка скорости - 6 ступеней

Выберите правильную скорость вращения, когда орбитальная шлифовальная машина работает без нагрузки, и при нажатии кнопки блокировки. Определенная скорость может уменьшаться под нагрузкой.

4.3. Орбитальная шлифовальная операция.

Вся площадь опорной площадки должна лежать на обрабатываемой поверхности.

Включите шлифовальную машину и приложите умеренное давление; переместить его на обработанный материал в круговой поперечном или продольном направлении.

Для грубой обработки используйте шлифовальную бумагу с крупным зерном, для чистовой обработки используйте мелкозернистую бумагу. Лучше всего соответствовать типу шлифовальной бумаги при испытаниях и ошибках.

При завершении полировки, уменьшите давление, поднимите шлифовальную машину над обработанной поверхностью и только после этого выключите инструмент.

5. Эксплуатация и техническое обслуживание.

Всегда держите шлифовальную машину чистой.

Помните, что всегда держите вентиляционные отверстия в корпусе шлифовальной машины.

Никогда не используйте каустические средства для чистки пластмассовых деталей.

В случае чрезмерного обжига коммутатора проверьте техническое состояние угольных щеток двигателя.

5. Любые неисправности должны быть отремонтированы сервисной мастерской, уполномоченной RAIDER.

6. Охрана окружающей среды.

Для защиты окружающей среды электроинструмент, аксессуары и упаковка должны быть надлежащим образом обработаны для повторного использования содержащихся в нем сырых материалов.

Не утилизируйте электроинструменты в бытовых отходах! В соответствии с Директивой Европейского союза 2012/19 / ЕС об электрических и электронных устройствах с истекшим сроком эксплуатации и валидацией и в качестве национального законодательства электроинструменты, которые больше не могут использоваться, должны быть отдельно собраны и подвергнуты соответствующей обработке для восстановления содержимого в



вторичное сырье

Izvorna uputa za uporabu

Poštovani korisnici,

Čestitamo na kupnji stroja od najbrže rastućeg branda za električne, benzinske i pneumatske strojeve - RAIDER. Uz pravilnu instalaciju i rad, RAIDER su pouzdani i pouzdani strojevi, a rad s njima će vam donijeti pravi užitek. Radi Vaše udobnosti, postoji izvrsna mreža usluga s 45 benzinskih postaja diljem zemlje.

Prije uporabe ovog stroja pažljivo pročitajte ovaj "Uputstvo za uporabu".

Radi vaše sigurnosti i pravilne upotrebe pažljivo pročitajte ove upute, uključujući preporuke i upozorenja u njemu. Da biste izbjegli nepotrebne pogreške i incidente, važno je da te upute ostanu dostupne za buduću referencu na svakoga tko će koristiti uređaj. Ako ga prodate novom vlasniku, "Uputstvo za upotrebu" mora se predati novom vlasniku kako bi novi korisnik mogao pročitati odgovarajuće mjere opreza i upute za uporabu.

"Euromaster Import Export" doo je ovlašteni zastupnik proizvođača i vlasnika zaštitnog znaka RAIDER. Adresu uprave tvrtke nalazi se u Sofiji 1231, 246 Lomsko Shose Blvd., tel: 0700 44 155, 934 10 10, www.raider.bg; www.euromasterbg.com; e-mail: info @ euromasterbg.com.

Od 2006. godine tvrtka je uvela sustav upravljanja kvalitetom ISO 9001: 2008 s opsegom certifikacije: Trgovina, uvoz, izvoz i servis profesionalnih i hobi električnih, pneumatskih i mehaničkih alata i općeg hardvera. Potvrdu izdaju Moody International Certification Ltd, Engleska.

Tehnički podaci

| parametar | Mjerne jedinice | vrijednost |
|-----------------------------------|-----------------|--|
| Model | - | RDP-SBS20 |
| napon | V DC | 20 |
| Brzina bez opterećenja / 6 faza / | min-1 | I - 2000; II - 3500; III - 5000; IV - 6500; V - 8000; VI - 10000 |
| Veličina | mm | 155x75 mm |
| Zadržavanje sustava | - | Velcro |

Opis crteža

1. Prekidač za pokretanje.
2. Sustav za sakupljanje prašine
3. Brusni disk
4. Ručka.
5. 6-stupanjska regulacija brzine.
1. Opće smjernice za sigurno rukovanje.

Pažljivo pročitajte sve upute. Nepriдрžavanje prirode slijedeći upute mogu prouzročiti električni udar, požar i / ili teške ozljede. Ove upute držite na sigurnom mjestu.

1.1. Sigurnost na radnom mjestu.

- 1.1.1. Držite radno mjesto čistim i dobro osvijetljenim. Nesreća i slaba rasvjeta mogu doprinijeti pojavi nesreće.

1.1.2. Nemojte raditi u okruženju u kojem slučajni orbitalni brusilic s povećanim rizikom od eksplozije u blizini zapaljivih tekućina, plinova ili prašaka.

Tijekom rada slučajnog orbitalnog brusilice mogu se odvojiti iskre koje mogu zapaliti praške ili pare.

1.1.3. Držite djecu i prolaznike na sigurnoj udaljenosti dok radite sa slučajnim orbitalnim brusilicom. Ako je vaša pozornost preusmjerena, možete izgubiti kontrolu nad slučajnim orbitalnim sanderom.

1.2. Sigurnost pri radu s strujom.

Zaštitite vašu udarnu bušilicu od kiše i vlage.

Penetracija vode u slučajni orbitalni sander povećava rizik od električnog udara.

1.3. Siguran način rada.

1.3.1. Budite koncentrirani, pažljivo promatrajte njihove postupke i pazeći oprezno i oprezno. Ne koristite slučajni orbitalni brusilicu, kada ste umorni ili pod utjecajem droga, alkohola ili opojnih droga.

Trenutak ometanja na radu slučajni orbitalni sander može imati učinak izuzetno ozbiljnih ozljeda.

1.3.2. Radite s zaštitnom radnom odjećom i uvijek s sigurnosnim naočalama.

Nošenje prikladnim za slučajni orbitalni brusilicu i aktivnosti osobne zaštitne opreme, kao što su respiratorne maske, zdrave, čvrsto zatvorene cipele koje se bore s stabilnom zaštitnom kacigom i prigušivačima (zaštitnici sluha), smanjuje rizik od nesreće.

1.3.3. Izbjegavajte opasnost slučajnog ugradnje slučajnog orbitalnog brusilice. Prije nego što uključite utikač u mrežu napajanja, provjerite je li prekidač okidača u položaju "isključen". Ako nosite slučajni orbitalni brusilicu, držite prst na prekidaču okidača ili ako podnosi napon slučajnog orbitalnog brusilice, gdje je uključen, postoji opasnost od nezgode.

1.3.4. Prije nego što uključite slučajni orbitalni brusilicu, pobrinite se da ste uklonili sve svoje alate i ključeve.

Utilities, zaboravljena rotirajuća jedinica može uzrokovati ozljede.

1.3.5. Izbjegavajte neprirodne pozicije tijela. Radite u stabilnom položaju tijela u bilo kojem trenutku i zadržite ravnotežu. Zato možete kontrolirati slučajni orbitalni brusilic bolje i sigurnije ako se pojave neočekivane situacije.

1.3.6. Radite s odgovarajućom odjećom. Nemojte raditi s labavom odjećom ili ukrasima. Držite kosu, odjeću i rukavice na sigurnoj udaljenosti od rotirajućih jedinica slučajnog orbitalnog brusilice. Haljine, odjeće, duge kose mogu se uhvatiti i odnijeti disk.

1.3.7. Ako je moguće, koristite vanjski sustav za usisavanje, provjerite je li uključen i radi li ispravno. Korištenje sustava za usisavanje smanjuje rizike zbog pražnjenja prašine na radu.

1.4. Njega liječenja slučajnog orbitalnog brusilice.

1.4.1. Nemojte preopteretiti slučajni orbitalni brusilicu. Koristite samo slučajni orbitalni brusilicu sukladno namijenjenoj svrsi. Radit ćete bolje i sigurnije kada koristite odgovarajući slučajni orbitalni brusilicu proizvođača u navedenom rasponu opterećenja.

1.4.2. Nemojte koristiti slučajni orbitalni brusilicu čija je početna sklopka oštećena.

Slučajni orbitalni brusilice, koji se ne mogu isključiti i uključiti kako ih je proizveo proizvođač, opasni su i moraju se popraviti.

1.4.3. Držite slučajni orbitalni brusilicu na mjestima na kojima djeca ne mogu doći. Ne dopustite da ga koriste osobe koje nisu upoznate s njom i ne čitaju te upute. Kada u rukama neiskusnih korisnika, može biti slučajna orbitalna brusilic izuzetno opasno.

1.4.4. Pažljivo držite svoj slučajni orbitalni sander. Provjerite posluju li mobilne jedinice besprijekorno, bilo da se radi o čarima, ako postoji slomljena ili oštećena stavka koja narušava ili mijenja funkcije slučajnog orbitalnog brusilice. Prije uporabe slučajnog orbitalnog brusilice, provjerite jesu li oštećeni dijelovi popravljani. Mnoge nesreće uzrokovane su slabo održavanim električnim alatima i uređajima.

1.4.5. Nikada nemojte ostavljati slučajni orbitalni brusilicu prije radnih alata kako biste potpuno zaustavili rotaciju. Rotacijski alat može dodirnuti objekt, što će rezultirati gubitkom kontrole nad slučajnim orbitalnim sanderom.

1.4.6. Redovito čistite probojni orbitalni sander.

1.4.7. Nemojte koristiti slučajni orbitalni sandučić u blizini zapaljivih materijala. Leteće iskre mogu izazvati paljenje takvih materijala.

1.4.8. Nikada ne stavljajte ruke blizu rotirajućih radnih alata.

1.5. Prije operacije brusilice.

1.5.1. Kod brušenja drva i metalnih površina prevučениh bojama s olovnim aditivima može doći do štetnih ili otrovnih prašina. Kontakt ili udisanje prašine može ugroziti zdravlje operatora ili drugih osoba. Koristite odgovarajuće mjere osobne zaštite kao što su maske za filter i zaštitne naočale. Koristite sustav za vađenje prašine.

1.5.2. Tijekom rada držite sander čvrsto s obje ruke.

1.5.3. Uvjerite se da abrazivni papir ne dodiruje obrađeni materijal prije uključivanja sander.

1.5.4. Provjerite je li abrazivni papir dobro ugrađen prije uključivanja sander.

1.5.5. Ne dirajte pokretne dijelove brusilice.

1.5.6. Nakon isključivanja, nemojte brusiti brusilicu sve dok se ne zaustave svi pokretni dijelovi.

1.5.7. Koristite zaštitnu masku ako se prašina pojavi tijekom brušenja. Prašina, koja se pojavljuje kada su brušene površine obložene bojama na bazi olova, neke vrste drva i metala, štetne.

1.5.8. Trudnice i djeca ne smiju ući u prostoriju gdje se uklanja boja na bazi olova upotrebom brusilice.

1.5.9. Nemojte jesti, piti ili pušiti u sobi gdje se olovna boja uklanja s brusilicom.

1.6. Prilikom rada sander.

1.6.1. Nosite zaštitne zaštitne pojaseve i uvijek zaštitite polu-masku prilikom korištenja brusilice.

1.6.2. Sander nije namijenjen za mokro pogon.

1.6.3. Upotrebljavajte sigurnosne naočale ili naočale prilikom rada sandinga iznad glave.

1.6.4. Prilikom rada sander ne nanosite pretjerani pritisak koji bi mogao zaustaviti alat.

2. Izgradnja i uporaba.

Orbitalni brusilice su ručno upravljani električni alati, namijenjeni za brušenje i poliranje površina drva, metala, plastike i sličnih materijala uz upotrebu brušenog papira s odgovarajućim stupnjevima. Raspon upotrebe pokriva popravke i gradevinske radove, kao i bilo koji posao iz niza individualnih, amaterskih aktivnosti (tinkering).

Nemojte koristiti brusilicu za brušene površine koje sadrže magnezij ili azbest, ili prekrivene gipsom.

Razina buke i parametri vibracija:

Zvučni tlak $L_pA = 81,4 \text{ dB (A)}$

Snaga zvuka $L_wA = 92,4 \text{ dB (A)}$

Nesigurnost $K = 3 \text{ dB}$.

Ponderirana vrijednost ubrzanja vibracija $a_h = 8,632 \text{ m / s}^2$.

Nesigurnost $K = 1,5 \text{ m / s}^2$.

3. Priprema za rad.

Informacije o bateriji i punjaču.

Bežični stroj nije isporučen s baterijom i punjačem. Koristite samo akumulator i punjač iz serije R20 sustava.

3.1. Odabir brusnog papira.

Grublji brušeni papir koristi se za grubu obradu većine materijala, dok je finog zrnatog papir se koristi za završnu obradu.

Kad površina nije ravna, započnite rad s grubim brušenim papirom i nastavite dok ne postigne ravnu površinu.

Zatim upotrijebite srednje zrnati papir kako biste uklonili tragove grube obrade.

Da biste dovršili rad, koristite fine brusne brušene papire.

3.2. Ugradnja brušenog papira.

Orbitalna brusilica opremljena je jastučićem tzv. VELCRO (kuka i petlje) i treba koristiti samo perforirani brusni papir odgovarajuće veličine promjera 75 mm.

3.3. Stavite brušeni papir u blizinu podloge za podmazivanje.

Postavite papir tako da njezine rupe odgovaraju rupe na podlošku podloge.

Pritisnite papir za brušenje na podlogu za podlogu.

Osigurajte da rupe na brušnom papiru i podlogu za podlogu budu u potpunosti odgovaraju; osigurava mogućnost pražnjenja.

3.4. Vađenje prašine.

Oprema orbitalnog brusilice uključuje posudu za prašinu koja pomaže u čišćenju obrađene površine. Kad je posuda napunjena, izvadite i ispraznite tako da otvorite donji poklopac. Koristite vodu sapunom da operite filtar. Temeljito osušite. Nemojte koristiti sredstva za čišćenje ili deterdžente.

Skupite spremnik prašine i ponovno ga postavite na prašinu.

Provjerite je li spremnik prašine čvrsto pričvršćen na prašinu povlačenjem nježno.

Preporuča se isprazniti spremnik kada je pola pun.

4. Rad i postavke.

4.1. Uključivanje / isključivanje.

Pritisnite prekidač (1) i učvrstite ga u položaj ON.

Isključivanje: Pritisnite i otpustite prekidač (1).

4.2. Kotačić za kontrolu broja okretaja vretena.

Orbitalna brusilica omogućuje rad s različitim brzinama vretena. Može se upravljati pomoću kotača za regulaciju brzine. Podešavanje brzine je 6 faza.

Odaberite odgovarajuću brzinu okretanja kada orbitalna sander radi bez opterećenja i pritiskom na prekidač zaključavanja. Definirana brzina može se smanjiti pod opterećenjem.

4.3. Operacija orbitalnog sander-a.

Cijelo područje podloge mora se osloniti na obrađenu površinu.

Uključite sander i primijenite umjereni tlak; premjestite ga na obrađeni materijal u kružnim pokretima, u poprečnom ili dužinskom smjeru.

Za grubu obradu koristite brusni papir s grubim zrnima, za doradu obrađuju sitnozrnati papir.

Najbolje je podudarati vrstu brušenog papira pokusima i pogreškama.

Kada završite s poliranjem, smanjite tlak, podignite brusilicu iznad obrađene površine i tek nakon toga isključite alat.

5. Rad i održavanje.

Uvijek čuvajte brusilicu čistom.

Ne zaboravite da uvijek zadržite otvore za prozračivanje pročistača klizača.

Nikada nemojte koristiti nikakve eterične agense za čišćenje plastičnih dijelova.

U slučaju prekomjernog iskrenja komutatora, provjerite tehničko stanje ugljičnih četkica motora.

5. Treba koristiti samo originalne dijelove.

Smetnje treba popraviti servisnom radionicom koju je odobrila tvrtka RAIDER.

6. Zaštita okoliša.

Kako bi se zaštitio okoliš, električni alat, pribor i pakiranje moraju biti prikladno

obrađen za ponovnu uporabu sirovina koje se nalaze u njemu.

Nemojte odlagati električne alate u kućni otpad! U skladu s Direktivom Europske unije 2012/19 / EZ o električnim i elektroničkim uređajima na kraju roka trajanja, kao i nacionalnim zakonodavstvom, električni alati koji se više ne mogu koristiti moraju se odvojeno prikupljati i podvrgnuti odgovarajućoj obradi za oporavak sadržaja u sekundarnu sirovinu



RDP-SBS20 Exploded View and spare parts list

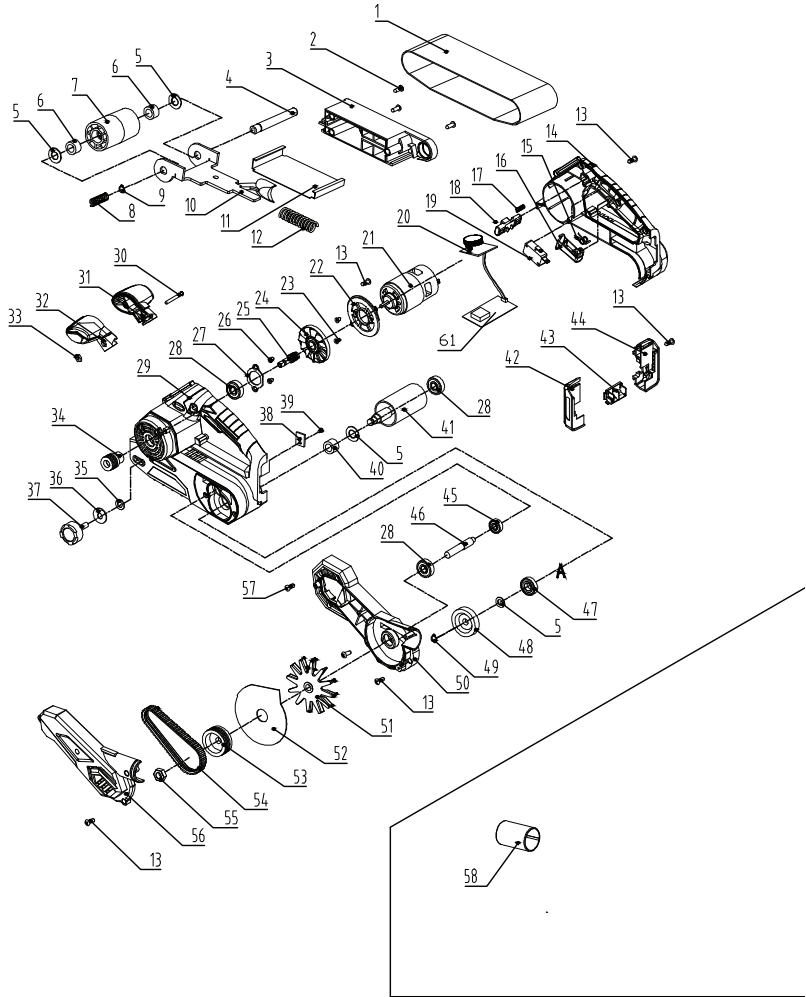

| | | | | | |
|----|--|----|----|--|---|
| | | | | | |
| 1 | Sanding belt176*457 | 1 | 30 | Soket head cap screwM5*25 | 1 |
| 2 | Cross pan head tapping screwsST4*20 | 3 | 31 | The deputy handle right | 1 |
| 3 | Lower cover | 1 | 32 | Deputy handle left | 1 |
| 4 | Output shaft | 1 | 33 | Hex nut-M5 | 1 |
| 5 | Flat gasket $\phi 10, 1 * \phi 16 \phi 0, 5$ | 4 | 34 | Small belt pulley | 1 |
| 6 | Needle bearing HK1010 | 2 | 35 | Internal tooth washer | 1 |
| 7 | Before the roller | 1 | 36 | Flat gasket $\phi 6 * \phi 22 \phi 1, 5$ | 1 |
| 8 | Regulating spring | 1 | 37 | Adjusting knob | 1 |
| 9 | Circlip for shaft 10 | 1 | 38 | Ceramic flat piece | 2 |
| 10 | Front wheel rack assembly | 1 | 39 | Cross pan head tapping screwsT3.5*8 | 2 |
| 11 | Baseplate | 1 | 40 | Oil copper sleeve10*14*10 | 1 |
| 12 | Tension spring | 1 | 41 | Rear roller assembly | 1 |
| 13 | Cross pan head tapping screwsST4*14 | 15 | 42 | Pin seat left | 1 |
| 14 | Right casing | 1 | 43 | MCD758-1SC stent | 1 |
| 15 | Right housing switch torsion spring | 1 | 44 | Pin a right | 1 |
| 16 | Switch the trigger | 1 | 45 | Bearing-606 | 1 |
| 17 | Pressure spring | 1 | 46 | Pinion | 1 |
| 18 | Switch self-locking lever | 1 | 47 | Bearing-6900 | 1 |
| 19 | Switch | 1 | 48 | Rack wheel | 1 |
| 20 | Speed controller | 1 | 49 | Circlip for shaft 8 | 1 |
| 21 | Motor- 897 | 1 | 50 | Side cover | 1 |
| 22 | Fan Shroud | 1 | 51 | Vacuuming the blades | 1 |
| 23 | Cross pan head screwsM5*8 | 2 | 52 | Vacuuming baffle | 1 |
| 24 | Fan blade | 1 | 53 | The pulley | 1 |
| 25 | Motor connecting shaft | 1 | 54 | Poly V-beltEPJ 338 | 1 |
| 26 | Cross countersunk head tapping screwsST4*10 | 2 | 55 | Locknut M8 | 1 |
| 27 | 608-bearing pressure plate | 1 | 56 | Belt cover | 1 |
| 28 | Bearing-608 | 1 | 57 | Cross pan head tapping screwsST4*12 | 2 |
| 29 | The left casing | 1 | 58 | Dust transfer interface | 1 |

DECLARATION OF CONFORMITY

Cordless belt sander RDP-SBS20



Euromaster Import Export Ltd. Address: Sofia 1231, Bulgaria, 246 Lomsko shausse Blvd.

(BG) Декларираме на собствена отговорност, че този продукт е в съответствие със следните стандарти и разпоредби:

(GB) We declare under our sole responsibility that this product is in conformity and accordance with the following standards and regulations:

(D) Der Hersteller erklärt eigenverantwortlich, dass dieses Produkt den folgenden Standards und Vorschriften entspricht:

(NL) Wij verklaren onder onze volledige verantwoordelijkheid dat dit product voldoet aan, en in overeenstemming is met, de volgende standaarden en reguleringen:

(F) Nous déclarons sous notre seule responsabilité que ce produit est conforme aux standards et directives suivants:

(E) Declaramos bajo nuestra exclusiva responsabilidad que este producto cumple con las siguientes normas y estándares de funcionamiento:

(P) Declaramos por nossa total responsabilidade que este produto está em conformidade e cumpre as normas e regulamentações que se seguem:

(I) Dichiariamo, sotto la nostra responsabilità, che questo prodotto è conforme alle normative e ai regolamenti seguenti:

(S) Vi garanterar på eget ansvar att denna produkt uppfyller och följer följande standarder och bestämmelser:

(FIN) Vakuutamme yksinomaan omalla vastuullamme, että tämä tuote täyttää seuraavat standardit ja säädökset:

(N) Vi erklærer under vårt eget ansvar at dette produktet er i samsvar med følgende standarder og regler:

(DK) Vi erklærer under eget ansvar, at dette produkt er i overensstemmelse med følgende standarder og bestemmelser:

(H) Felelősségünk teljes tudatában kijelentjük, hogy ez a termék teljes mértékben megfelel az

alábbi szabványoknak és előírásoknak:

(CZ) Na naši vlastní zodpovednosť prehlasujeme, že je tento výrobek v souladu s následujícími standardy a normami:

(SK) Vyhlasujeme na našu výhradnú zodpovednosť, že tento výrobok je v zhode a súlade s nasledujúcimi normami a predpismi:

(SLO) S polno odgovornostjo izjavljamo, da je ta izdelek v skladu in da odgovarja naslednjim standardom ter predpisom:

(PL) Deklarujemy na własną odpowiedzialność, że ten produkt spełnia wymogi zawarte w następujących normach i przepisach:

(LT) Prisiimdami visa atsakomybe deklaruojame, kad šis gaminy's atitinka žemiau paminetus standartus arba nuostatus:

(LV) Apgalvojam ar visu atbildību, ka šis produkts ir saskaņā ar atbilst sekojošiem standartiem un nolikumiem:

(EST) Deklareerime meie ainuvastutusel, et see toode on vastavuses ja kooskõlas järgmiste standardite ja määrustega:

(RO) Declaram prin aceasta cu raspunderea deplina ca produsul acesta este in conformitate cu urmatoarele standarde sau directive:

(HR) Izjavljujemo pod vlastitom odgovornošću da je strojem ukladan sa slijedesim standardima ili standardiziranim dokumentima i u skladu sa odredbama:

(RUS) Под свою ответственность заявляю, что данное изделие соответствует следующим стандартам и нормам:

(UA) На свою власну відповідальність заявляємо, що дане обладнання відповідає наступним стандартам і нормативам:

(GR) Δηλώνουμε υπεύθυνα ότι το προϊόν αυτό συμφώνει και τηρεί τους παρακάτω κανονισμούς και πρότυπα:

(MK) Ние под наша лична одговорност дека овој производ е во согласност со следните стандарди и регулативи:

EN 60745-1:2009/A11:2010

EN 60745-2-4:2009/A11:2011

EN 55014-1:2006/A2:2011

EN 55014-2:2015

2006/42/EC; 2014/30/EU

Place&Date of Issue:

Sofia, Bulgaria

July 13, 2018



Krasimir Petkov

Krasimir Petkov



EC DECLARATION OF CONFORMITY

Euromaster Import Export Ltd.
Address: Sofia 1231, Bulgaria, 246 Lomsko shausse Blvd.

Product: Cordless belt sander
Brand: RAIDER
Type Designation: RDP-SBS20

is designed and manufactured in conformity with following Directives:
2006/42/EC of the European Parliament and the Council dated 17-th May 2006 on machinery;
2014/30/EU of the European parliament and of the council of 26 February 2014 on the harmonisation of the laws of the Member States relating to electromagnetic compatibility.

The product fulfils the essential requirements of the following standards:

EN 60745-1:2009/A11:2010
EN 60745-2-4:2009/A11:2011
EN 55014-1:2006/A2:2011
EN 55014-2:2015



Place&Date of Issue:

Sofia, Bulgaria
July 13, 2018

Brand Manager:
Krasimir Petkov



ЕО ДЕКЛАРАЦИЯ ЗА СЪОТВЕТСТВИЕ

Евромастер Импорт Експорт ООД
Адрес: София 1231, България, "Ломско шосе" 246.

Продукт: Акумулаторен лентов шлайф
Запазена марка: RAIDER
Модел: RDP-SBS20

е проектиран и произведен в съответствие със следните директиви:
2006/42/ЕО на Европейския парламент и на Съвета от 17 май 2006 година относно машините;
2014/30/ЕС на Европейския парламент и на съвета от 26 февруари 2014 година за хармонизиране на законодателствата на държавите членки относно електромагнитната съвместимост

и отговаря на изискванията на следните стандарти:

EN 60745-1:2009/A11:2010
EN 60745-2-4:2009/A11:2011
EN 55014-1:2006/A2:2011
EN 55014-2:2015

„ЕВРОМАСТЕР
ИМПОРТ - ЕКСПОРТ“
ООД

Място и дата на издаване:
София, България
13 юли 2018 г

Бранд мениджър:

Красимир Петков

**DECLARAȚIE DE CONFORMITATE**

Euromaster Import Export Ltd.
Adresa: Sofia 1231, Bulgaria, 246 Lomsko shausse Blvd.

Produs: Slefuitor cu bandă fără fir
Trademark: RAIDER
Model: RDP-SBS20

este proiectat și fabricat în conformitate cu următoarele Directivelor:

Directiva 2006/42/CE a Parlamentului European și a Consiliului din 17 mai 2006 privind echipamentele tehnice;
Directiva 2014/30/EU

este în conformitate cu următoarele standarde:

EN 60745-1:2009/A11:2010
EN 60745-2-4:2009/A11:2011
EN 55014-1:2006/A2:2011
EN 55014-2:2015



Locul și Data apariției:
Sofia, Bulgaria
July 13, 2018

Brand Manager:
Krasimir Petkov



IZJAVA O USTREZNOSTI

Euromaster Import Export Ltd.

Naslov: Sofia 1231, Bolgarija, 246 Lomsko shausse Blvd.

Izjavlja, da izdelek: **Brusilica akumulatorska**

Blagovna znamka: "RAIDER"

Poimenovanje tipa: RDP-SBS20

Skonstruiran in izdelan v skladu z naslednjimi direktivami:

Smernica Európskeho parlamentu a Rady 2006/42/ES zo 17. mája 2006 o strojových zariadeniach;
Directiva 2014/30/EU

Izdelek izpolnjuje potrebne zahteve naslednjih standardov:

EN 60745-1:2009/A11:2010

EN 60745-2-4:2009/A11:2011

EN 55014-1:2006/A2:2011

EN 55014-2:2015

Kraj in datum izdaje:
Sofija, Bolgarija
July 13, 2018



Produktni vodja:

Krasimir Petkov

ГАРАНЦИОННА КАРТА

МОДЕЛ.....

СЕРИЕН №

СРОК
(за подробности виж гаранционните условия)

№, дата на фактура / касов бон.....

ДАНИИ ЗА КУПУВАЧА

ИМЕ/ФИРМА
(попълва се от служителя)

АДРЕС.....
(попълва се от служителя)

ПОДПИС НА КУПУВАЧА.....
(запознат съм с гаранционните условия и правилата за експлоатация, изделието е в техническа изправност и окомплектовка)

ДАНИИ ЗА ПРОДАВАЧА

ИМЕ/ФИРМА
(попълва се от служителя)

АДРЕС
(попълва се от служителя)

ДАТА/ПЕЧАТ

СЕРВИЗЕН ПРОТОКОЛ

| Приеман протокол | Дата на присмане | Описание на дефекта | Дата на предаване | Подпис |
|------------------|------------------|---------------------|-------------------|--------|
| | | | | |
| | | | | |
| | | | | |
| | | | | |
| | | | | |
| | | | | |
| | | | | |

Централен сервиз: София, бул: "Ломско шосе" 246, тел.: 0700 44 155 (безплатен за цялата страна)

e-mail: info@euromasterbg.com

ГАРАНЦИОННИ УСЛОВИЯ ЗА МАШИНИ **RAIDER®**

Машините и аксесоарите „RAIDER“ са конструирани и произведени съгласно действащите в Република България нормативни документи и стандарти за съответствие с всички изисквания за безопасност.

СЪДЪРЖАНИЕ И ОБХВАТ НА ТЪРГОВСКАТА ГАРАНЦИЯ.

Търговската гаранция, която “Евромастер Импорт-Експорт” ООД дава за територията на Република България е както следва:

- **36 месеца за всички електроинструменти от сериите: Raider Industrial, Raider Pro;**
- **36 месеца за физически лица за електроинструменти от сериите: Raider Power Tools, Raider Garden Tools;**
- **12 месеца за юридически лица за електроинструменти от сериите: Raider Power Tools, Raider Garden Tools;**
- **24 месеца за физически лица за инструменти от серията Raider Pneumatic;**
- **12 месеца за юридически лица за инструменти от серията Raider Pneumatic;**
- **24 месеца за физически лица за всички бензинови машини от сериите: Raider Power Tools и Raider Garden tools**
- **12 месеца за юридически лица за всички бензинови машини от сериите: Raider Power Tools и Raider Garden tools**
- **24 месеца за физически лица за всички крикове от серията Raider Power Tools;**
- **12 месеца за юридически лица за всички крикове от серията Raider Power Tools**

Търговската гаранция е валидна при предоставяне на гаранционна карта попълнена правилно в момента на закупуване на машината и фискален касов бон или фактура. Гаранционната карта трябва да съдържа модел, сериен номер, име подпис и печат на търговеца продал машината, подпис от страна на клиента, че е запознат с гаранционните условия и датата на покупката. Непопълнени или подправени гаранционни карти са невалидни. Машините трябва да се използват само по предназначение и в съответствие с инструкцията за употреба. За да се гарантира безопасната работа е необходимо клиента да се запознае добре с инструкциите за употреба на машината, правилата за безопасност при работа с нея и конкретното и предназначение.

Машината изисква периодично почистване и подходяща поддръжка.

Гаранцията не покрива:

- износване на цветното покритие на машината;
- части и консумативи, които подлежат на износване, причинено от ползването като например: грес и масло, четки, водачи, опорни ролки, тампони, гумени маншони, задвижващи ремъци, спирачки, гъвкав вал с жило, лагери, семеринги, бутало с ударник на такери и др.;
- допълнителни аксесоари и консумативи като: ръкохватки, струйник, кутии, свредла, дискове за рязане, секачи ножове, вериги, шкурки, ограничители, полир-шайби, патронници (захвати и държачи на режещия инструмент), макарата за корда и самата корда за косачки и др.;
- ръчен стартер механизъм и запалителна свещ;
- настройка на режима на работа;
- стояеми електрически предпазители и крушки;
- механични повреди на корпуса и всички външни елементи на изделието, включително декоративни;
- предпазители за очи, предпазители за режещи инструменти, гумирани плочи, закопчалки, линеали и др.;
- захранващ кабел и щепсел;
- цялостни повреди на инструментите, причинени от природни бедствия, като пожари, наводнения, земетресения и др.; Отпадане на гаранцията.

Фирма “Евромастер И/Е” ООД не е отговорна за повреди причинени от трети лица, като „Електроснабдителни дружества”, повреди от външен характер, като токови удари, нестандартни захранващи напрежения и има правото да откаже гаранционно обслужване при:

- несъответстващ (или непопълнен) сериен номер на изделието с този попълнен на гаранционната карта;
- заличен или липсващ индентификационен етикет на машината;
- повреди възникнали при транспорт, неправилно съхранение и монтаж на машината;
- направен опит за неотторизирана сервисна намеса в неупълномощена сервисна база;
- повреди, които са причинени в следствие на неправилна употреба (неспазване инструкцията за експлоатация) на машината от страна на клиента или трети лица;
- повреди причинени в резултат на използването на машината в друга среда освен препоръчаната от производителя (влажност, температура, вентилация, напрежение, запрашеност и др.);
- повреди, причинени от попадане на външни тела в машината;
- повреди, причинени в следствие на небрежно боравене с машината;
- повреди причинени от работа без въздушен филтър или силно замърсен такъв;
- при неправилно съотношение на бензин/двухтактово масло, водещо до блокиране на двигателя
- повреда в следствие неправилно поставен или незаточен режещ инструмент;
- повреда на редукторната кутия (предавката), причинена от недостатъчно добро смазване (с грес) на същата или механичен удар по задвижващата ос.
- повреда на ротор или статор, изразяваща се в слепване между тях, следствие на стопяване на изолациите, причинено от продължително претоварване;

- повреда на ротор или статор причинена от претоварване или нарушена вентилация, изразяваща се в промяна на цвета на колектора или намотките;
- натрупан нагар или запушен ауспух – резултат от предозирване на количеството масло в двутактовата смес.
- липса на масло за режещата верига или незаточена (изхабена) верига;
- запушена горивна система;
- липсват защитни дискове, опорни плотове или други компоненти които са част от конструкцията на инструмента и са предназначени за осигуряването на безопасната му и правилна експлоатация;
- захранващият кабел на инструмента е удължаван или подменен от клиента;
- повредата е причинена от претоварване или липса на вентилация, недостатъчно или неправилно смазване на движещите се компоненти на изделието;
- износване или блокирани лагери поради претоварване, продължителна работа или прах;
- разбито лагерно гнездо от блокиран лагер или разбита втулка;
- разбито шпонково или резбово съединение;
- повреда в ел.ключ или електронно управление причинена от прах или счупване;
- повредена редукторна кутия (глава) причинено от застопоряващия механизъм;
- поява на необичайна хлабина между бутало и цилиндър в резултат на претоварване, продължителна работа или прах;
- затягане между бутало и цилиндър в резултат на претоварване, продължителна работа или прах;
- повредено центробежно колело и спирачка (променен цвят) – дължи се на работа с блокирана спирачка;
- спуквания по корпуса, причинени от неправилен монтаж на свързващи тръби, фитинги и подобни;
- липса на компоненти които са част от конструкцията на инструмента и са предназначени за осигуряването на безопасната му и правилна експлоатация;
- на всички водни помпи (без потопяемите) и хидрофори трябва да бъде монтиран възвратен клапан на входящия отвор. При хидрофорите периодично се проверява налягането на металния контейнер(налягането трябва да бъде в границите 1.5 – 2 bar).
- **ВНИМАНИЕ!** Хидрофорите Raider с механичен пресостат не изключват автоматично при липса на вода!
- повреда причинена от работа „на сухо“ без вода, която се изразява в деформация на уплътненията и компонентите на помпената част.
- повреди причинени от замръзване и прекомерно прегряване;

Срокът за отремонтване на приети в сервиза машини е в рамките на един месец.

Сервизите не носят отговорност за машини, не потърсени от собствениците им един месец след законния срок за ремонт!

Търговската гаранция за батерии и зарядни устройства, която “Евромастер Импорт-Експорт” ООД дава за територията на Република България, е както следва:

- **18 месеца за батерията и зарядното устройство от сериите: Raider Industrial, Raider Pro;**
- **12 месеца за батерията и зарядното устройство от сериите: Raider Power Tools, Raider Garden Tools;**

Гаранционният срок започва да тече от датата на закупуване. Гаранцията покрива всички дефекти, възникнали при правилно ползване на батерията и зарядното устройство, съобразно инструкцията за употреба. “Евромастер Импорт-Експорт” ООД осигурява гаранция, приложима при изброените по-долу условия, чрез безплатно отстраняване на дефекти на продукта, за които в рамките на гаранционния срок може да се докаже, че се дължат на дефекти в материала или при производството. Търговската гаранция е валидна при предоставяне на гаранционната карта на машината, попълнена правилно в момента на закупуване на продукта и фискален касов бон или фактура. Гаранционната карта трябва да съдържа модел и сериен номер на акумулаторната машина, окомплектована с батерия и зарядно устройство, име, подпис и печат на търговеца продал комплекта акумулаторен електроинструмент, подпис от страна на клиента, че е запознат с гаранционните условия и датата на покупката.

Гаранцията не покрива:

- износване на цветното покритие на батерията и зарядното устройство;
- повреди възникнали при транспорт, механични повреди /на корпуса и всички външни елементи на батерията и зарядното, включително декоративни/, при други външни въздействия и природни бедствия като пожари, наводнения, земетресения;
- дефекти от амортизация, нормално износване и изхабяване; Гаранцията за батерията и зарядното устройство отпада в случаите на:
- несъответстващ (или непопълнен) сериен номер на комплекта акумулаторен електроинструмент с този попълнен на гаранционната карта;
- нарушение на целостта, изтриване или липса на етикета на производителя върху батерията и зарядното устройство;
- всички случаи на повреди, причинени от неправилна употреба (неспазване инструкцията за експлоатация), изпускане, удар, заливане с течности, небрежно боравене, и в случаи, че всички клетки в батерията са изтощени под критичния минимум;
- зареждане с неоригинални зарядни устройства, захранващият кабел на зарядното устройство е удължаван или подменен от клиента, или други външни въздействия в противоречие с изискванията на производителя;

- когато е правен опит за ремонт, монтаж, демонтаж, модификация от потребителя или промени от неупълномощени лица или фирми;
- при използване на батерията и зарядното устройство не по предназначение;
- повреди причинени в резултат на използването и съхранението на батерията и/или зарядното в друга среда освен препоръчаната от производителя (влажност, температура, вентилация, напрежение, запрашеност и др.);
- при токови удари, гръмотевици, наводнения, пожари, други външни въздействия;
- при работа с нестандартна захранваща мрежа и с други неподходящи или нестандартни устройства;

Срокът за отремонтиране на приети в сервиза батерии и зарядни устройства е в рамките на законния срок за ремонт- един месец, след който сервизите не носят отговорност в случай, че не са потърсени. Законната гаранция е съгласно изискванията на ЗЗП.

Независимо от търговската гаранция продавачът отговаря за липсата на съответствие на потребителската стока с договора за продажба съгласно гаранцията по чл. 112 – 115.

Чл. 112. (1) При несъответствие на потребителската стока с договора за продажба потребителят има право да предави рекламация, като поиска от продавача да приведе стоката в съответствие с договора за продажба. В този случай потребителят може да избира между извършване на ремонт на стоката или замяната ѝ с нова, освен ако това е невъзможно или избрият от него начин за обезщетение е непропорционален в сравнение с другия.

(2) Смята се, че даден начин за обезщетяване на потребителя е непропорционален, ако неговото използване налага разходи на продавача, които в сравнение с другия начин на обезщетяване са неразумни, като се вземат предвид:

1. стойността на потребителската стока, ако нямаше липса на несъответствие;
2. значимостта на несъответствието;
3. възможността да се предложи на потребителя друг начин на обезщетяване, който не е свързан със значителни неудобства за него.

Чл. 113. (1) Когато потребителската стока не съответства на договора за продажба, продавачът е длъжен да я приведе в съответствие с договора за продажба.

(2) Привеждането на потребителската стока в съответствие с договора за продажба трябва да се извърши в рамките на един месец, считано от предявяването на рекламацията от потребителя.

(3) След изтичането на срока по ал. 2 потребителят има право да развали договора и да му бъде възстановена заплатената сума или да иска намаляване на цената на потребителската стока съгласно чл. 114.

(4) Привеждането на потребителската стока в съответствие с договора за продажба е безплатно за потребителя. Той не дължи разходи за експедиране на потребителската стока или за материали и труд, свързани с ремонта ѝ, и не трябва да понеса значителни неудобства.

(5) Потребителят може да иска и обезщетение за претърпени вследствие на несъответствието вреди.

Чл. 114. (1) При несъответствие на потребителската стока с договора за продажба и когато потребителят не е удовлетворен от решаването на рекламацията по чл. 113, той има право на избор между една от следните възможности:

1. разваляне на договора и възстановяване на заплатената от него сума;
2. намаляване на цената.
- (2) Потребителят не може да претендира за възстановяване на заплатената сума или за намаляване цената на стоката, когато търговецът се съгласи да бъде извършена замяна на потребителската стока с нова или да се поправи стоката в рамките на един месец от предявяването на рекламацията от потребителя.
- (3) Търговецът е длъжен да удовлетвори искане за разваляне на договора и да възстанови заплатената от потребителя сума, когато след като е удовлетворил три рекламации на потребителя чрез извършване на ремонт на една и съща стока, в рамките на срока на гаранцията по чл. 115, е налице следваща поява на несъответствие на стоката с договора за продажба.
- (4) Потребителят не може да претендира за разваляне на договора, ако несъответствието на потребителската стока с договора е незначително. Чл. 115. (1) Потребителят може да упражни правото си по този раздел в срок до две години, считано от доставянето на потребителската стока.
- (2) Срокът по ал. 1 спира да тече през времето, необходимо за поправката или замяната на потребителската стока или за постигане на споразумение между продавача и потребителя за решаване на спора.
- (3) Упражняването на правото на потребителя по ал. 1 не е обвързано с никакъв друг срок за предявяване на иск, различен от срока по ал. 1.

RAIDER

SC EUROMASTER SRL
STR.HORIA,CLOSCA SI CRISAN,NR.5,HALA 3,OTOPENI, ILFOV TEL/
FAX:021.351.01.06

CERTIFICAT DE GARANTIE

Nr. _____ din _____

Denumirea produsului _____

Seria de fabricatie a produsului _____

Caracteristici tehnice _____

Garantie comerciala : PODUS HOBBY.Termen de garantie: 24 luni de la data vanzarii
catre consumatorii casnici (pentru toata gama RAIDER).

Durata medie de utilizare: 3 ani

Vandut prin societatea _____ din localitatea

_____ str. _____ nr. _____ cu

factura nr. _____ din _____

Cumparator _____

Data cumpararii produsului _____

Garantia presupune repararea gratuita a defectelor datorate producatorului, in cadrul termenului de garantie

1. Vanzatorul care comercializeaza produsul are obligatia sa faca demonstratia de functionare a produsului si sa explice consumatorului modul de utilizare al acestuia, in cazul in care consumatorul solicita acest lucru.

2. Produsul defect va fi receptionat de catre unitatea de service de care apartine care va efectua diagnosticarea defectului.

3. Unitatea de service are obligatia de a efectua diagnosticarea, expertizarea si depanarea, in perioada de garantie, gratuit, in cel mult 15 zile de la data inregistrarii reclamatiei consumatorului. In cazul in care produsul nu poate fi reparat, el va fi inlocuit imediat dupa ce se constata imposibilitatea folosirii acestuia, cu un produs similar, acordandu-se un nou termen de garantie care va curge de la data preschimbării produsului sau i se va restitui beneficiarului contravaloarea produsului. Agentul economic are aceleasi obligatii pentru produsul inlocuit ca si pentru produsul vandut initial.

4. Durata termenului de garantie se prelungeste cu termenul scurs de la data la care consumatorul a reclamat defectarea produsului, pana la data repunerii in functiune a acestuia, acest fapt fiind inregistrat in certificatul de garantie de catre unitatea de service care a executat reparatia.

5. Pentru a beneficia de garantie, cumparatorul are obligatia de a respecta instructiunile de utilizare/ intretinere predate de vanzator o data cu produsul si de a nu permite interventii asupra produsului din partea unor persoane neautorizate sa acorde service.

6. In cazul unor defectiuni aparute in cadrul termenului de garantie, cumparatorul se va prezenta la unitatea de service cu bonul/factura de cumparare, certificatul de garantie si reclamatia referitoare la defectiunile produsului.

7. Vanzatorul este obligat fata de consumator, pentru produsul reclamat in cadrul termenului de garantie, sa asigure si sa suporte toate cheltuielile pentru repararea sau inlocuirea acestuia, precum si cheltuielile de diagnosticare, expertizare, ambalare si transport.

8. Producatorul si vanzatorul sunt exonerati de obligatiile lor privind garantia, daca defectiunea s-a produs din cauza nerespectarii de catre consumator a instructiunilor de utilizare, intretinere, manipulare, transport, depozitare, cuprinse in documentatia care insoteste produsul.

9. Vanzatorul este obligat sa asigure repararea sau inlocuirea gratuita a produsului dupa expirarea termenului de garantie, in cazul in care defectiunea s-a datorat unor vicii ascunse, confirmate prin expertize tehnice efectuate de un organism neutru, aparute in cadrul duratei medii de utilizare a acestuia, caz in care cheltuielile aferente vor fi suportate de vanzator.

10. ATENTIE! RESPECTATI INTOCMAI INSTRUCIUNILE DIN MANUALUL DE UTILIZARE A PRODUSULUI!

11. La expirarea perioadei de garantie (postgarantie) depanarea produsului se va efectua contra cost, la solicitarea clientului.

12. La efectuarea unor lucrari de service pentru lucrarea de remediere a defectului, in cazul in care lucrarea nu necesita utilizarea de piese de schimb, prestatorul va acorda pentru lucrare obligatoriu o garantie de cel putin 3 luni.

13. Lista unitatilor de service este mentionata in prezentul certificat de garantie.

LISTA CENTRELOR SERVICE AUTORIZATE

- SC Stefan Alex SRL- Str.Parcului Bl.K4,ScE,Ap.1, Calarasi , Tel : 0735.199.024
- ABC International SRL - Str.Babadag nr.5,Bloc1Sc.A parter,Tulcea; Tel : 0240.518.260
- Euro 98.4 SRL - Sos.Chitilei 60A sect1, Bucuresti ; Tel : 021.668.72.60
- SC Viva Metal Decor SRL- STR. ALBESTI NR. 10 (IN INCINTA FOSTEI AUTOBAZE ZENIT), Curtea de Arges; Tel : 0722.531.168 / 0732.148.633
- SC BUFFALO COM SRL – Sos Transilvaniei , Nr 17-19 , Oradea ; Tel: 0749.217.717
- SC AZIF COM SRL- Piata Chiriac Magazinul Universal, Craiova,Judetul Dolj, tel.0788.419.858,fax 0251.522.131
- SC GUMSERVICE SRL, Miercurea Ciuc, Str. George Cosbuc Nr. 14, TEL. 0266371189.5
- SC ADA TRADING SRL Calea Bucurestilor nr.64, bloc C1-3, Otopeni Ilfov.Tel/fax 0213504379
- SC TEHNO HOBY SRL strada Erou Bucur.nr.9, Piatra Neamt, judetul Neamt;Tel.0233236333, Fax.0233222026
- SC BASAROM COM SRL, Sos Alexandriei , Nr. 6A, Bragadiru, Ilfov, Tel 0214201637, Fax 0214201638.

14. EVIDENTA REPARATIILOR IN PERIOADA DE GARANTIE

| Nr crt | Data reclamatie | Data rezolvare reclamatie | Reparatie executata/ piese inlocuite | Prelungire garantie | Garantie ptr. service | Nume si semnatura depanator | Semnatura consumator |
|----------|-----------------|---------------------------|--------------------------------------|---------------------|-----------------------|-----------------------------|----------------------|
| <u>1</u> | | | | | | | |
| <u>2</u> | | | | | | | |
| <u>3</u> | | | | | | | |
| <u>4</u> | | | | | | | |
| <u>5</u> | | | | | | | |
| <u>6</u> | | | | | | | |
| <u>7</u> | | | | | | | |

IMPORTATOR:
SC Euromaster SRL

VANZATOR:
Semnatura / stampila

15.AM CITIT CONDITIILE DE ACORDARE A GARANTIEI SI AM LUAT LA CUNOSTINTA.NU AM OBIECTIUNI (SEMNETURA CONSUMATORULUI) _____

—

Prezentul certificat de garantie este in conformitate cu prevederile HG 449/2003, privind comercializarea produselor si garantiile asociate cu OG 21/2008 si OG 174/2008 cu modificarile si completarile ulterioare republicate si nu afecteaza drepturile consumatorilor.

Produsul beneficiaza de o garantie legala de conformitate de 24 luni(2 ani).Existenta garantiei legale de conformitate si a celei comerciale nu exclude existenta garantiei de viciu ascuns conform OG 21/2008, cu modificarile si completarile ulterioare republicate si a codului civil.

Elektroinstrumenti „RAIDER“ su konstruisani i proizvedeni u saglasnosti sa normativnim dokumentima i standardima u skladu sa svim zahtevima za bezbednost koji važe na teritoriji Srbija

Sadržaj i obuhvat trgovačke garancije

Uslovi garancije

Garantni rok na teritoriji Srbija je _____ godine i teče od datuma kupovine elektrouredjaja. Kupac-korisnik elektrouredjaja ima pravo na besplatnu popravku u osiguranom garantnom periodu, ako je garantni list popunjen ispravno potpisan i pečatiran od strane prodavca koji je uredjaj prodao, potpisan od strane kupca kojim potvrđuje da je upoznat sa uslovima garancije i fiskalni račun kojim potvrđuje datum kupovine uredjaja.

Za popravku i reklamaciju se primaju samo dobro očišćene mašine!

Popravka kvara priznatog sa naše strane u garantnom roku se izvršava na sledeći način: po našem izboru mi popravljamo pokvareni uredjaj besplatno ili ga menjamo za nov i garantni rok se ne obnavlja.

Uredjaj treba da se koristi strogo po instrukcijama navedenim u uputstvu za upotrebu.

Za bezbedan rad sa elektrouredjajem neophodno je da kupac pre početka upotrebe aparata pažljivo pročita uputstvo za upotrebu, zatim uputstvo za bezbednost pri radu i naravno da koristi uredjaj za to za šta je neamenjen. Uredjaj zahteva periodično čišćenje i adekvatno održavanje .

Garancija ne pokriva:

- ishabanu boju elektroaparata
- delovi i potrošni materijal koji podleže habanju prilikom upotrebe kao što su: grejs, ulje, četke, valjci, i dr.
- dodatni pribor i potrošni materijal kao što: rukohvati, baterije, kutije, dodatci za napajanje, svrdla, diskovi za sečenje, noževi, lanci, šmirgle, graničnici, kabli i dr.
- električni osigurači i sijalice
- mehanička oštećenja na telu aparat, dekorativni elementi na aparatu, štitnici za oči, štitnici za dodatke za sečenje, gumene ploče, učvršćivači, lenjiri, kabal i utičnica.
- celokupna oštrčenja aparata nasatala kao posrdica požara, poplava, zemljotresa i dr.

Otkaz garancije

Pravo da otkáže popravku (remont) u garantnom roku ima u sledećim slučajevima:

- Neodgovarajući (ili ne popunjen) serijski broj proizvoda u poredjenju sa serijskim brojem koji je upisan na garantni list
- Identifikaciona nalepnica proizvoda je izbrisana ili je nema.
- Ako je neko iz neovlašćenog servisa već pokušao da popravi aparat.
- Kvar je nastao kao posledica nepravilne upotrebe aparata (nisu poštovane instrukcije navedene u uputstvu za upotrebu) od strane kupca ili drugih lica.
- Oštećenja su nastala usled nemarne upotrebe aparata.
- Oštećenje rotora ili statora u vidu slepljivanja nastala kao posledica topljenja izolacije a prouzrokovana prekomernom upotrebom aparata.
- Oštećenje rotora ili statora posledica preopterećenja ili oštećenog sistema za ventilaciju koja se manifestuje ravnomernim potamnivanjem kolektora ili zavojnica.
- Nedostaju zaštitni diskovi, ili drugi delovi uredjaja koji su deo konstrukcije aparata i imaju za cilj da osiguraju bezbedan rada sa aparatom prilikom pravilne upotrebe.
- Kabal za napajanje aparata je produžavan ili menjan od strane kupca.
- Šteta naneta preopterećenjem, zbog nedostatka ventilacije ili nedovoljnog podmazivanja pokretnih komponenti.
- Sklonjeni lageri zbog preopterećenja ili dugotrajne upotre.

Rok za popravku uredjeja koji je primljen u servis je 45 dena.

Ovlašćeni servis ne snosi odgovornost za aparate koje vlasnik nije došao da preuzme mesec dana nakon isteka zakonskog roka za popravku!

ГАРАНТЕН ЛИСТ

МОДЕЛ

СЕРИСКИ БРОЈ.....

РОК НА ГАРАНЦИЈАТА.....

ПРОДАВАЧ

ИМЕ НА ФИРМАТА.....

АДРЕСА.....

КУПУВАЧ

ИМЕ НА ФИРМАТА.....

АДРЕСА.....

ДАТУМ И ПЕЧАТ

Декларација

Извозник: ЕУРОМАСТЕР ЛТД. - Бугарија

| ПРИЕМЕН ПРОТОКОЛ | ДАТА НА ПРИЕМОТ | ОПИС НА ДЕФЕКТОТ | ДАТА НА ПРЕДАВАЊЕ | ПОТПИС |
|------------------|-----------------|------------------|-------------------|--------|
| | | | | |
| | | | | |
| | | | | |
| | | | | |
| | | | | |
| | | | | |
| | | | | |
| | | | | |

СЕРВИСЕН ПРОТОКОЛ

Електричните апарати “Рајдер” се дизајнирани и произведени во согласност со нормативните документи и стандарди во согласност со сите барања за безбедност што се применуваат.

Содржината и опфат на гаранцијата

Услови на Гаранцијата

Рокот на гаранцијата се наведува во гарантниот лист и важи од датумот на купување на производот.

Купувачот/Корисникот на електричната опрема имаат право на бесплатни поправки на уредот доколку истиот е во гарантираниот период, доколку гарантниот лист е правилно пополнет и со потпис и печат од страна на продавачот кој го продал уредот, потпишан од страна на купувачот кој потврдува дека е запознаен со условите на гаранцијата и со фискална сметка или фактура која го потврдува датумот на купување на електричниот апарат.

За поправка и рекламација ќе бидат примени само добро исчистени машини!

Поправката на дефекти признати од наша страна во гарантираниот рок се изведува на следниот начин: по наш избор ги поправаме дефектните уреди бесплатно или ги менуваме за нови доколку се во гарантниот рок и доколку не е можно сервисирање.

Уредот треба да се користи строго по упатствата и прописите пропишани во упатството.

За безбедно работење со електричниот уред неопходно е купувачот пред да започне со користење на уредот, да се запознае со упатството за употреба, да се запознае со ставките за безбедност при работа и да го користи уредот за тоа што е наведено во упатството. Уредот бара периодично чистење и адекватно одржување.

Гаранцијата не опфаќа:

- Губење на бојата на машината.
- Делови и потрошни материјали кој подлежат на абеење при употреба, како што се: маст, масло, четкици, водичи, ваљаци, ролки, подлошки, погонски ремени, флексибилно вратило, лагери, семеринги, клип, работно тркало и др.
- Опрема и материјали како што се: Рачки, кабли, батерии, кутии, додатоци за напојување, бургии, дискови за сечење, ножеви ланци, шмиргли, граничници, конец за сечење и др.
- Стопени електрични осигурувачи и заштити
- Механички оштетувања на телото на уредот, декоративни елементи.
- Заштита за очите, заштита за сечење, гумирани плочки, затварачи, мерила и др.
- Кабел и приклучоци.
- Целокупно оштетување на апаратот настанато како последица од пожар, поплава, земјотрес и сл.

Поништување на гаранцијата

Правото да се поништи поправката (ремонт) во рамките на гарантниот период е во следниве случаи:

- Серискиот број заведен во гаранцијата не одговара со серискиот број на машината .
- Налепницата за идентификација запелена на производот е избришана или е исчезната.
- Доколку друго лице кое не е овластениот сервис се обиде да го поправа уредот.
- Доколку не се појави како резултат на несоодветна употреба на уредот (не следи ги инструкциите наведени во упатството) од страна на купувачот или друго лице.
- Дефектот е предизвикан од невнимателна употреба со апаратот
- Оштетувања предизвикани од работа со дотрајани (или лошо поставени) елементи за сечење
- Оштетувањата на роторот или статорот настанале како последица на топењето на изолацијата предизвикано од прекумерно користење на апаратот.
- Оштетувањата на роторот или статорот резултат на преоптоварување или оштетен на системот за вентилација која се манифестира со рамномерно потемнување на колекторот или намотката.
- Недостигаат заштитните дискови, или други делови кои се дел од составната опрема и се наменети за да се обезбеди безбедно работење со уредот кога се користи правилно.
- Електричниот кабел на машината е продолжен или замени од страна на корисникот.
- Оштетувања на уредот од преоптеретување, лоша вентилација и од недоволно подмачкување на подвижните делови
- Оштетени лагери поради преоптоварување или долготрајна работа.
- Скршено легло за лагери од страна на блокиран лагер
- Некомплетен заб на запчаникот (скршен, избабен)
- Скршено шпонково или вилушесто лежиште
- Оштетувања во електриката за клучот како резултат на прашина или кршење
- Оштетување на редукционата кутија (глава) настанато од механизмот за заклучување
- Појава на невообичаена лабавост помеѓу клипот и цилиндарот како резултат на преоптеретување, долготрајна употреба или прашина
- Затегнатост помеѓу клипот и цилиндарот како резултат на преоптеретување прекумерна употреба или прашина
- Оштетено централното тркало и кочницата(променета на боја) - последица на работа со блокирана кочница

Крајниот рок за поправка на уредот кој е примена во сервисот е 45 дена.

Овластениот сервис не сноси одговорност за опремата доколку сопственикот не ја подигне еден месец по истекот на законскиот рок за поправка на машината!

GARANCIJSKA IZJAVA

| | |
|-----------------|--|
| MODEL | |
| SERIJSKA ŠT. | |
| GARANCIJSKI ROK | |
| PRODAJALEC | |
| IME/FIRMA | |
| NASLOV | |
| DATUM in ŽIG | |

Deklaracija: Poreklo Kitajska, Euromaster Import Export Ltd. Je pooblaščen predstavnik proizvajalca in lastnik blagovne znamke RAIDER. Distributer in prodajalec za Slovenijo: TOPMASTER d.o.o. SERVISER: TOPMASTER d.o.o. Prosimo, vas, da pred uporabo v celoti preberete priložena navodila. Shranite potrdilo o nakupu-račun. Račun skupaj z garancijskim listom je pogoj za uveljavljanje garancije. Garancija velja na področju Slovenije.

IZJAVA GARANTA

Jamčimo, da ob izdelku v garancijskem roku brezhibno deloval, če ga boste uporabljali v skladu z njegovim Namenom in priloženimi navodili. Obvezujemo se, da bomo na vašo zahtevo popravili okvaro ali pomankljivosti na izdelku, če boste to sporočili v garancijskem roku. Okvaro bomo brezplačno odpravili najkasneje v 45 dneh od dneva prijave okvare. Izdelek, ki ga ne bomo popravili v omejenem roku, bomo na vašo zahtevo zamenjali z novim. Za čas popravila vam bomo podaljšali garancijski rok. Garancija prične veljati z dnem izročitve blaga. Garancija ne izključuje pravic potrošnika, ki izhajajo iz odgovornosti prodajalca za napake na blagu. Garancijska doba je 12 mesecev. Rezervni deli so dobavljivi še 36 mesecev po preteku garancije. Pošiljanje orodja in delo, se v vsakem primeru plača in bremenijo stranko. Izključeno iz garancije: škoda, nastala zaradi slabega vzdrževanja, malomarnosti in uporabe, ki ni v skladu s splošnimi pogoji ne priznamo. Prosimo, upoštevajte, da naše naprave niso namenjene uporabi v poslovnih, trgovskih in industrijskih aplikacijah. Zato se garancija razveljavi, če se oprema uporablja v aplikacijah poslovnih, trgovskih in industrijskih ali drugih enakovrednih dejavnosti. V nadaljevanju se prav tako izključi iz naše garancije: nadomestilo za poškodbe pri prevozu in škodo, nastalo zaradi neizpolnjevanja za vgradnjo / sestavljanje navodil ali škodo, nastalo zaradi nestrokovnega montaže, neupoštevanja navodil, zlorabo ali neprimerno uporabo (na primer preobremenitev naprave), vdorom tujkov v napravo (npr. pesek ali prah), ki učinkovite sile ali zaradi zunanjih dogodkov (npr. škoda, povzročena z napravo) in normalne obrabe zaradi nepravilnega delovanja naprave.

| | |
|----------------|--|
| DATUM SPREJEMA | |
| OPIS OKVARE | |
| DATUM OKVARE | |
| DATUM PRODAJE | |
| PODPIS | |

Zastopa in prodaja: TOPMASTER d.o.o., Slovenčeva ulica 24, 1000 LJUBLJANA

Tel. 01 6204390, info@topmaster.si, www.topmaster.si

Εξουσία »RAIDER«[®] έχει σχεδιαστεί και κατασκευαστεί σύμφωνα με τη Δημοκρατία της Βουλγαρίας στους κανονισμούς και τα πρότυπα για τη συμμόρφωση με όλες τις απαιτήσεις ασφάλειας.

Περιεχόμενο και πεδίο εφαρμογής της εμπορικής εγγύησης
Εγγύηση

Η περίοδος εγγύησης "Euromaster Import-Export ΕΠΕ δίνει το έδαφος της Βουλγαρίας είναι μήνες. Χρήστης έχει δικαίωμα να δωρεάν υπηρεσία επιδιόρθωσης ασφαλισμένος περιόδου εγγύησης, εφόσον η κάρτα εγγύησης συμπληρωθεί σωστά φτιαγμένο με υπογραφή και σφραγιδα αντιπρόσωπο, πώλησε τη μονάδα, η οποία υπεγράφη από τον πελάτη ότι έχει επίγνωση των συνθηκών εγγύησης και φορολογική ταμειακή μηχανή απόδειξη ή τιμολόγιο αναγράφεται η ημερομηνία της αγοράς.

Επισκευή και Επιστροφές γίνονται δεκτές μόνο καθαρίζονται μηχανές!

Κατάργηση αναγνωρίζεται από ελάττωμα εγγύησης μας, έχει ως εξής: κατά την κρίση μας, είμαστε ελεύθεροι επισκευή ελαττωματικών όργανο ή να αντικατασταθούν με νέα, όπως η εγγύηση δεν ανανεώνεται.

Οι συσκευές πρέπει να χρησιμοποιούνται μόνο κατάλληλα και σύμφωνα με τις οδηγίες.

Για να εξασφαλιστεί η ασφαλής λειτουργία είναι υποχρέωση των πελατών να είναι εξοικειωμένοι με οδηγίες για τη χρήση των κανόνων ασφάλειας ισχύς του εργαλείου, όταν ασχολούνται με αυτό και κυρίως ο σκοπός της. Η μονάδα απαιτεί περιοδικός καθαρισμός και η σωστή συντήρηση.

Η εγγύηση δεν καλύπτει:

- Να φοράτε χρώματος των εργαλείων
- Ανταλλακτικά και αναλώσιμα, τα οποία υπόκεινται σε φθορά που προκαλείται από τη χρήση, όπως: λίπη, λάδια, πινέλα, οδηγοί, οδοστρωτήρες, τα μαξιλάρια, οι κινητήριιοι ιμάντες, εύκαμπτο άξονα σύρμα, ρουλεμάν, σφραγίδες, πιστόνι με ένα σφυρί συρραπτικά, κλπ.
- Αξεσουάρ και αναλώσιμα όπως: λαβές, τη μύτη, μπαταρίες, περιπτώσεις, φορτιστές, τρυπάνια, δίσκοι κοπής, σμίλη μαχαίρια, αλυσίδες, γυαλόχαρτο, στάσεις, δίσκοι για στίλβωση, τσοκ (grip, κάτοχος του εργαλείο κοπής) για να τροχών καλώδιο το ίδιο καλώδιο για μηχανές κουρέματος γκαζόν, κ.λπ.
- Χωνευτό ασφάλειες και λάμπες
- Μηχανική βλάβη στο κάτος και όλα τα εξωτερικά μέρη της συσκευής, συμπεριλαμβανομένων των διακοσμητικών
- Ασφάλειες μάτι ασφάλειες εργαλεία κοπής, πλάκες από καουτσούκ, κουφώματα, χάρακες, κλπ.
- Το καλώδιο και το βύσμα
- Η συνολική ζημία σε πράξεις που προκλήθηκαν από φυσικές καταστροφές όπως πλημμύρες τυρκαγιές,, σεισμοί κ.λπ.

Απόσυρση από την εγγύηση

"Euromaster I / E Ltd έχει το δικαίωμα να αρνηθεί την παροχή υπηρεσιών εγγύησης, σε περιπτώσεις κατά τις οποίες:

- Ασυνετής (ή κενό) τον αύξοντα αριθμό του άρθρου αυτού με μια συμπληρωμένη κάρτα εγγύησης
- Indetifikatsionniyat να αφαιρεθεί το σήμα ή εντελώς λείπει ένα
- Προσπαθεί να ανεπίτρεπτη παρέμβαση στην παράνομη κατασκήνωση βάσης υπηρεσία
- Ζημιές που προκλήθηκαν λόγω κακής χρήσης (μη οδηγίες) της συσκευής από τον πελάτη ή σε τρίτους
- Ζημία που προκαλείται λόγω της απρόσεκτο χειρισμό της συσκευής
- Βλάβη στο στροφέιο ή στάτη, που αποτελείται από το δέσιμο μεταξύ τους, λόγω της τήξης των μόνωσης που προκαλούνται από τη συνεχόμενη υπερφόρτωση
- Βλάβη στο στροφέιο ή στάτη που προκαλούνται από υπερφόρτωση ή διαταραχή αερισμού, εκφράζεται στην αλλαγή του συλλέκτη ή περιελίξεις
- Δεν υπάρχει προστατευτικό δίσκοι, πλάκες στήριξης ή άλλες συνιστώσες που αποτελούν μέρος της δομής του μέσου και έχουν ως στόχο να εξασφαλίσει την ασφαλή και σωστή λειτουργία του
- Το καλώδιο του οργάνου επεκτείνεται ή να αντικατασταθεί από τον πελάτη
- Ζημιές που προκλήθηκαν από υπερφόρτωση ή η έλλειψη αερισμού και ανεπαρκή λίπανση των κινούμενων εξαρτημάτων
- Ρουλεμάν φθορά ή μπλοκαριστεί λόγω υπερφόρτωσης, συνεχή λειτουργία ή σε σκόνη
- Broken φέρει κολάρο
- Λαμβάνοντας σπασμένα στρατόπεδο φωλιά μπλοκάρει ή σπασμένο κολάρο
- Παραβίαση της ακεραιότητας των δοντιών των αλιευτικών εργαλείων (σπασμένα, φθαρμένα)
- Broken shronkono ή γαζών
- El.klyuch Παράλειψη ή ηλεκτρονικό σύστημα ελέγχου που προκαλούνται από τη σκόνη ή ρήξη
- Broken κιβώτιο ταχυτήτων (το κεφάλι) που προκαλείται από την κλειδαριά μηχανισμό
- Η εμφάνιση αφύσικη απόσταση μεταξύ εμβόλου και κυλίνδρου, ως αποτέλεσμα της υπερφόρτωσης, συνεχή λειτουργία ή σε σκόνη
- Σύσφιξη μεταξύ εμβόλου και του κυλίνδρου, ως αποτέλεσμα της υπερφόρτωσης, συνεχή λειτουργία ή σε σκόνη
- Κατεστραμμένα φυγόκεντρος τροχό και φρένο (αποχρωματισμός) - που οφείλεται στην εργασία κατά το δεσμευμένο φρένο

Η προθεσμία για ένα ανακαινισμένο εγκρίθηκε το ηλεκτρικό υπηρεσία είναι μέσα σε ένα μήνα.

Εργαστήρια δεν είναι υπεύθυνοι για τα εργαλεία, αζήτητα από τους ιδιοκτήτες τους ένα μήνα μετά την νόμιμη προθεσμία για επισκευή!

Ανεξάρτητα από την εμπορική εγγύηση, ο πωλητής είναι υπεύθυνος για την έλλειψη συμμόρφωσης των καταναλωτικών αγαθών με τη σύμβαση για την πώληση στο πλαίσιο της ΣΕΣ.

WARRANTY CARD

MODEL.....

SERIAL №

TERM
(for details see the warranty conditions)

№, date of invoice / cash receipt.....

DETAILS OF BUYER

NAME / COMPANY
(be filled in by the employee)

ADDRESS.....
(be filled in by the employee)

SIGNATURE OF BUYER.....
(I am familiar with warranty conditions and the operating device is in good working order and accessory)

DETAILS OF SELLER

NAME / COMPANY
(be filled in by the employee)

ADDRESS
(be filled in by the employee)

DATE / STAMP

SERVICE REPORT

| Receiving Protocol | Date of adoption | Description of the defect | Date of transmission | Signature |
|--------------------|------------------|---------------------------|----------------------|-----------|
| | | | | |
| | | | | |
| | | | | |
| | | | | |
| | | | | |
| | | | | |
| | | | | |



EUROMASTER IMPORT EXPORT LTD

1231, Sofia, Bulgaria, 246 Lomsko shose Blvd.,

tel.: +359 700 44 155

fax: + 359 2 934 00 90

www.euromasterbg.com; e-mail: info@euromasterbg.com

