

RAIDER PRO



R20 System

RAIDER[®]
Pro

- Косачка-тример
- Cordless Grass Trimmer
- Mașină de tuns iarba fără fir
- Akumulatorski trimer za travu
- Ασύρματο χορτοκοπτικό













RDP-CGT20
USER'S MANUAL

Contents

5	BG	схема
6	BG	оригинална инструкция за употреба
13	EN	original instructions' manual
19	RO	manual de instructiuni originale
37	EL	Πρωτότυπο οδηγιών χρήσης











RAIDER
Pro**R20** System

	Art. No.	Item Description
	030130	R20 Cordless Drill Li-ion 2 speed 13 mm 44 Nm Solo RDP-SCD20
	030131	R20 Cordless Hammer Drill-Driver Li-ion 2 speed 13 mm 50Nm Solo RDP-SCDI20
	030132	R20 Cordless Hex Impact Driver Li-ion 1/4" 180 Nm Solo RDP-SHID20
	030133	R20 Cordless Impact Wrench Li-ion 1/2" 250 Nm Solo RDP-SCIW20
	030134	R20 Cordless Impact Wrench Li-ion 1/2" 400 Nm 5 speed Solo RDP-SCIW20-5
	030135	R20 Cordless Rotary Hammer Li-ion SDS-plus Solo RDP-SRH20
	030136	R20 Cordless Angle Grinder Li-ion Ø125mm 10000min-1 Solo RDP-SAG20
	030137	R20 Cordless Jig Saw Li-ion quick 80mm Solo RDP-SJS20
	030138	R20 Cordless Reciprocating Saw Li-ion quick Solo RDP-SRS20
	030139	R20 Cordless Circular Saw Li-ion Ø165x20 mm 24T 4200 min ⁻¹ laser Solo RDP-SCS20
	163143	Circular Saw Blade Tungsten Carbide Tipped Ø165x20 mm 24T
	030140	R20 Cordless Random Orbit Sander Li-ion Ø125 mm variable speed Solo RDP-SRSA20
	030141	R20 Cordless Multi-Tool Li-ion 3° variable speed quick Solo RDP-SOMT20

RAIDER® Pro		
	Art. No.	Item Description
	030211	Cordless Drill Li-ion 2 speed 13 mm 44 Nm 20 V 1.5 Ah 1 h RDP-SCD20 Set
	030208	Cordless Hammer Drill-Driver Li-ion 2 speed 13mm 50Nm 20 V 2x2 Ah 1 h in Case RDP-SCDI20 Set
	030209	Cordless Angle Grinder Li-ion Ø125mm 10000min-1 20 V 2 Ah 1 h in Case RDP-SAG20 Set
	030210	Cordless Jig Saw Li-ion quick 80mm 20 V 2 Ah 1 h in Case RDP-SJS20 Set
	074202	R20 Пистолет за боя акум. Li-ion Ø1.5 1.8 2.2 mm 1 L Solo RDP-SSGC20
	075328	R20 Косачка Li-ion 360 mm 35L Solo RDP-SLM20
	110287	Нож за акумулаторна косачка R20 360 mm RDP-SLM20
	075545	R20 Коса акум. Li-ion 300 mm Solo RDP-SCBC20
	075707	R20 Резачка за храсти акум Li-ion 510 mm Solo RDP-SCHT20
	030151	R20 Cordless Rotary Hammer Brushless Li-ion SDS-plus Solo RDP-SBRH20
	030152	R20 Cordless Mixer Li-ion Solo RDP-SHM20
	030153	R20 Cordless stapler comb Li-ion Solo RDP-SST20
	030154	R20 Cordless Glue gun Li-ion ø11 Solo RDP-SGLG20
	030155	R20 Cordless chain saw brushless 350 mm (14") Solo RDR-SBCS20

RAIDER
Pro**R20 System**

	Art. No.	Item Description
	032120	R20 System Starter Kit Li-ion 2 Ah 1h for series RDP-R20 System
	131110	R20 Battery Pack Li-ion 20 V 1.5 Ah for series RDP-R20 System
	131152	R20 Battery Pack Li-ion 20 V 2 Ah for series RDP-R20 System
	131153	R20 Battery Pack Li-ion 20 V 4 Ah for series RDP-R20 System
	131157	R20 Батерия Li-ion 20 V 6 Ah за серията RDP-R20 System
	039703	R20 Charger for series RDP-R20 System
	039704	R20 Rapid Charger for series RDP-R20 System
	039706	R20 Adapter USD with lamp for series RDP-R20 System
	039707	R20 Dual Charger for series RDP-R20 System 2x3 A

фиг. А



КАПАЦИТЕТ НА БАТЕРИЯТА: 2Ah
BATTERY CAPACITY: 2Ah

Изобразени елементи:

1. Лост на пусковия прекъсвач
2. Предпазващ бутон от неволно включване
3. Основна ръкохватка
4. Тръба
5. Спомагателна ръкохватка
6. Предпазител
7. Тримерна глава с корда
8. Батерия



Носете защитни антифони!
Always wear hearing protection!



Носете защитни очила!
Wear safety glasses!



Прочетете ръководството преди употреба!
Refer to instruction manual / booklet!

BG**ПОЯСНЕНИЕ НА ПИКТОГРАМИТЕ:**

НЕ КОСЕТЕ, ДОКАТО В НЕПОСРЕДСТВЕНА БЛИЗОСТ СЕ НАМИРАТ ДРУГИ ЛИЦА, ОСОБЕНО ДЕЦА ИЛИ ДОМАШНИ ЖИВОТНИ. СЪХРАНЯВАЙТЕ НА МЕСТА НЕДОСТЪПНИ ЗА ДЕЦА.



Преди косене се уверете, че в тревата няма камъни, пръчки, клони, бутилки, телове и други чужди тела. При косене те могат да Ви наранят. Не косете, докато в непосредствена близост се намират други лица, особено деца или домашни животни. Съхранявайте на места недостъпни за деца.



Before mowing, make sure there are no stones, sticks, branches, bottles, wires and other foreign objects in the grass. Mowing them can hurt you. Do not mow while others are in the vicinity, especially children or pets. Keep out of the reach and sight of children.



**Работете с предпазна каска.
Wear a safety helmet.**



**Работете с безопасно работно облекло.
Wear a safety clothes.**



**Работете с предпазни ботуши с допълнително защитно покритие, метални бомбета и грайферно ходило.
Wear a safety shoes.**



**Работете с предпазни ръкавици с допълнително защитно покритие.
Wear a safety gloves.**



**Предпазвайте машината от дъжд и влага.
Keep the machine from rain and moisture**

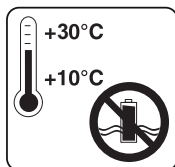

Съхранявайте акумулаторната батерия само в сухи помещения при температура на въздуха от + 10 ° C до + 30 ° C.

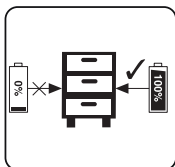

Съхранявайте батерията само в заредено състояние (заредена най-малко на 40%).

Оригинална инструкция за употреба

Уважаеми потребители,

Поздравления за покупката на машина от най-бързоразвиващата се марка за електрически, бензинови и пневматични машини - RAIDER. При правилно инсталиране и експлоатация, RAIDER са сигурни и надеждни машини и работата с тях ще Ви достави истинско удоволствие. За Вашето удобство е изградена и отлична сервисна мрежа с 45 сервиса в цялата страна.

Преди да използвате тази машина, моля, внимателно се запознайте с настоящата "Инструкция за употреба".

В интерес на Вашата безопасност и с цел осигуряване на правилната ѝ употреба, прочетете настоящите инструкции внимателно, включително препоръките и предупрежденията в тях. За избягване на ненужни грешки и инциденти, важно е тези инструкции да останат на разположение за бъдещи справки на всички, които ще ползват машината. Ако я продадете на нов собственик то "Инструкцията за употреба" трябва да се предаде заедно с нея, за да може новия ползвател да се запознае със съответните мерки за безопасност и инструкциите за работа.

"Евромастер Импорт Експорт" ООД е упълномощен представител на производителя и собственик на търговската марка RAIDER. Адресът на управление на фирмата е гр. София 1231, бул. "Ломско шосе" 246, тел. 02 934 33 33, 934 10 10, www.raider.bg; www.euromasterbg.com; e-mail: info@euromasterbg.com.

От 2006 година във фирмата е въведена системата за управление на качеството ISO 9001:2008 с обхват на сертификацията: Търговия, внос, износ и сервис на професионални и хоби електрически, пневматични и механични инструменти и обща железария. Сертификатът е издаден от Moody International Certification Ltd, England.

ТЕХНИЧЕСКИ ДАННИ

параметър	мерна единица	стойност
Модел	-	RDP-CGT20
Напрежение	V	20
Обороти без натоварване	min ⁻¹	8000
Широчина на косене	mm	300
Диаметър на кордата	mm	1.6
Ниво на звуково налягане (L _{pA}) K=3.0 dB	dB	84.7
Ниво на измерена звукова мощност (L _{wAd}), K=2.2 dB	dB	92.1
Стойност на вибрационните ускорения (a _n), K=1.5 m/s ²	m/s ²	0.87

1. ОБЩИ УКАЗАНИЯ ЗА БЕЗОПАСНА РАБОТА.

Прочетете внимателно всички указания.

Неспазването на приведените по-долу указания може да доведе до токов удар, пожар и/или тежки травми. Съхранявайте тези указания на сигурно място.

Безопасност.

1.1. Безопасност на работното място.

1.1.1. Поддържайте работното си място чисто и добре осветено. Безпорядъкът и недостатъчното осветление могат да спомогнат за възникването на трудова злополука.

1.1.2. Не работете с акумулаторния тример за трева в среда с повишена опасност от възникване на експлозия, в близост до лесно запалими течности, газове или прахообразни материали.

По време на работа от акумулаторния тример за трева може да се отделят искри, които могат да възпламенят прахообразни материали или пари.

1.1.3. Дръжте деца и странични лица на безопасно разстояние, докато работите с акумулаторния тример за трева.

Ако вниманието Ви бъде отклонено, може да загубите контрол над акумулаторния тример за трева.

1.2. Безопасност при работа с електрически ток.

1.2.1. Щепселът на зарядното устройство трябва да е подходящ за използвания контакт. В никакъв случай не се допуска изменение на конструкцията на щепсела. Когато работите със занулени електроруди, не използвайте адаптери за щепсела.

Ползването на оригинални щепсели и контакти намалява риска от възникване на токов удар.

1.2.2. Предпазвайте акумулаторния тример за трева от дъжд и влага. Проникването на вода в акумулаторния тример за трева повишава опасността от токов удар.

Не се разрешава ползването на акумулаторния тример за трева от деца. Не позволявайте в никакъв случай с машината да работят деца или лица, незапознати с това ръководство за експлоатация. Възможно е възрастта на работещите с машината да е ограничена от националното законодателство. Когато не използвате машината, я съхранявайте така, че да е недостъпна за деца.

1.3. Безопасен начин на работа.

1.3.1. Бъдете концентрирани, следете внимателно действията си и постъпвайте предпазливо и разумно. Не използвайте акумулаторния тример за трева, когато сте уморени или под влиянието на наркотични вещества, алкохол или упойващи лекарства.

Един миг разсеяност при работа с акумулаторния тример за трева може да има за последствие тежки наранявания.

1.3.2. Работете с предпазващо работно облекло и винаги с предпазни очила. Носенето на подходящи за ползваната акумулаторен тример за трева и извършваната дейност лични предпазни средства, като дихателна маска, здрави плътни затворени обувки със стабилен грайфер, защитна каска и шумозаглушители (антифони), намалява риска от възникване на трудова злополука.

1.3.3. Избягвайте опасността от включване на акумулаторния тример за трева по невнимание. Ако, когато носите акумулаторния тример за трева, дръжте пръста си върху пусковия прекъсвач, съществува опасност от възникване на трудова злополука.

1.3.4. Избягвайте неестествените положения на тялото. Работете в стабилно положение на тялото и във всеки момент поддържайте равновесие. Така ще можете да контролирате акумулаторния тример за трева по-добре и по-безопасно, ако възникне неочаквана ситуация.

1.3.5. Работете с подходящо облекло. Не работете с широки дрехи или украшения. Дръжте косата си, дрехите и ръкавици на безопасно разстояние от въртящи се звена на акумулаторния тример за трева. Широки дрехи, украшенията, дългите коси могат да бъдат захванати и увлечени от патронника.

1.4. Грижливо отношение към акумулаторния тример за трева.

1.4.1. Не претоварвайте акумулаторния тример за трева. Използвайте акумулаторния тример за трева само съобразно нейното предназначение. Ще работите по-добре и по-безопасно, когато използвате подходящата акумулаторен тример за трева в зададения от производителя диапазон на натоварване.

1.4.2. Съхранявайте акумулаторния тример за трева на места, където не може да бъде достигната от деца. Не допускайте тя да бъде използвана от лица, които не са запознати с начина на работа с нея и не са прочели тези инструкции. Когато е в ръцете на неопитни потребители, акумулаторния тример за трева може да бъде опасна.

1.4.3. Поддържайте акумулаторния тример за трева грижливо. Проверявайте дали подвижните звена

функционират безукорно, дали не заклинват, дали има счупени или повредени детайли, които нарушават или изменят функциите на акумулаторния тример за трева. Преди да използвате акумулаторния тример за трева, се погрижете повредените детайли да бъдат ремонтирани. Много от трудовите злополуки се дължат на не добре поддържани електроинструменти и уреди.

1.4.4. Поддържайте режещите инструменти винаги добре заточени и чисти. Добре поддържаните режещи инструменти с остри режещи ръбове оказват по-малко съпротивление и с тях се работи по-леко.

1.4.5. Използвайте акумулаторния тример за трева, допълнителните приспособления и работните инструменти, съобразно инструкциите на производителя. При това се съобразявайте и с конкретните работни условия и операции, които трябва да изпълните. Използването на акумулаторен тример за трева за различни от предвидените от производителя приложения повишава опасността от възникване на трудови злополуки.

1.5. Указания за безопасна работа, специфични за закупената от Вас акумулаторен тример за трева. Внимание! Загубата на контрол над електроинструмента може да доведе до възникване на трудови злополуки.

1.5.1. Не използвайте допълнителни приспособления, които не се препоръчват от производителя специално за този електроинструмент. Фактът, че можете да закрепите към машината определено приспособление или работен инструмент, не гарантира безопасна работа с него.

1.5.2. Никога не поставяйте ръцете си в близост до въртящи се работни инструменти.

1.5.3. Ако изпълнявате дейности, при които съществува опасност работният инструмент да попадне на скрити проводници под напрежение, дръжте електроинструмента само за електроизолираните ръкохватки. При влизане на работния инструмент в контакт с проводници под напрежение то се предава по металните детайли на акумулаторния тример за трева и това може да доведе до токов удар.

1.5.4. Използвайте подходящи прибори, за да откриете евентуално скрити под повърхността тръбопроводи, или се обърнете към съответното местно снабдително дружество. Влизането в съприкосновение с проводници под напрежение може да предизвика пожар и токов удар. Увреждането на газопровод може да доведе до експлозия. Повреждането на водопровод има за последствие големи материални щети и може да предизвика токов удар.

1.5.5. Дръжте стабилно машината.

1.5.6. Редовно почиствайте вентилационните отвори на Вашия акумулаторен тример за трева.

1.5.7. Да се използва само препоръчаната батерия и зарядно устройство. 1.5.8. Батерията винаги трябва да се държи далече от източници на топлина. Да не се оставя за дълго време в среда с висока температура (на слънчеви места, в близост до нагреватели или там, където температурата надвишава 50°C).

1.5.9. Никога не разреждайте напълно акумулаторната батерия, в противен случай тя може да се повреди.

1.5.10. Да се избягва зареждането на акумулаторната батерия при температури, по-ниски от 0°C.

1.5.11. Зарядното устройство е предназначено за работа само с нея. То не трябва да се използва за други цели.

1.5.12. Не поставяйте, каквито и да са метални предмети в зарядното устройство.

1.5.13. Батерията трябва да се презарежда, когато тя не успее да произведе достатъчно мощност за работа. Не продължавайте да използвате тримера при тези условия. Следвайте процедурата за зареждане. Също така можете да зареждате частично използвана батерия, когато имате желание, без неблагоприятен ефект върху батерията.

1.5.14. За почистване на акумулаторния тример за трева използвайте мека и суха тъкан. Никога не използвайте каквото и да е разтворител или алкохол.

1.5.15. Преди почистване на зарядното устройство го изключете от мрежата.

1.5.16. Ако Ви предстои да зареждате батерии последователно една след друга, между отделните зареждания правете паузи от 30 минути.

1.6. Специални условия за безопасност при работа със зарядното устройство.

Преди пристъпване към работа със зарядното устройство, трябва да се прочете цялата отнасяща се за него и съдържана се в настоящата инструкция информация, както и означенията на зарядното устройство и батерията, за която то е предназначено.

1.6.1. За да се намали риска от телесни повреди и наранявания, зарядното устройство трябва да се

използва единствено за зареждане на батерии от никелово-кадмиев тип. Батериите от друг тип могат да избухнат, да предизвикат тежки наранявания или други материални щети.

1.6.2. Зарядното устройство да не се излага на влиянието на влага или вода.

1.6.3. Използването на присъединителни, не препоръчвани или не продавани елементи от производителя на зарядното устройство застрашава от възникване на пожар, причиняване на телесни повреди или токов удар.

1.6.4. Захранващият кабел не трябва да бъде настъпван. Той не трябва да се намира в проход, където преминават хора и не трябва да бъде подложен на някаква друга опасност (например твърде силно опъване).

1.6.5. Ако няма необходимост, да не се използва удължител. Използването на неподходящ удължител може да предизвика пожар или токов удар. Ако използването на удължител е необходимо, най-напред се уверете дали, контактът на удължителния съответства на щифтовете на оригиналния щепсел, захранващ зарядното устройство.

1.6.6. Удължителят трябва да бъде в изправно техническо състояние.

1.6.7. Не се разрешава използването на зарядното устройство с повреден захранващ кабел или щепсел. Повредата трябва да бъде отстранена от квалифицирано лице.

1.6.8. Не се разрешава използването на зарядното устройство, ако то е било подложено на силен удар, падане или е било повредено по друг начин. Проверката и евентуалното му поправяне трябва да бъде поверено на оторизиран сервиз на RAIDER.

1.6.9. Не се разрешават опити за разглобяване на зарядното устройство. Всички ремонти трябва да бъдат поверени на оторизиран сервиз на RAIDER. Неправилно извършеният монтаж на зарядното устройство заплашва с електрически удар или пожар.

1.6.10. Преди пристъпване към каквито и да е обслужващи дейности или почистване на зарядното устройство, то трябва да се изключи от мрежата.

1.6.11. Зарядното устройство да се изключва от електрическата мрежа, когато не се използва!
ДОПЪЛНИТЕЛНИ УКАЗАНИЯ

Този акумулаторен тример за трева не е предназначен да бъде ползван от лица (включително деца) с психични, сензорни или душевни ограничения, както и от лица без достатъчен опит и/или знания, освен в случаите, в които те са под непосредствения контрол на отговорно за безопасността им лице или се обучават от него как да я ползват.

В никакъв случай не косете, докато в непосредствена близост се намират други лица, особено деца или домашни животни.

Преди да извършвате настройки по машината, когато я почиствате или когато я оставяте без пряк надзор, дори и за кратко, я спирайте.

Не използвайте акумулаторния тример за трева при неблагоприятни атмосферни условия.

Не използвайте или не излагайте акумулаторния тример за трева на дъжд. Предпазвайте се от токов удар.

Не докосвайте въртящи елементи на машината. Изчакайте въртенето да спре напълно. След изключване кордата продължава да се върти по инерция и може да предизвика наранявания.

Не поставяйте ръцете или краката си в близост или под въртящи се елементи.

Грижливо проверявайте предварително обработваната площ и отстранявайте камъни, пръчки, клони, бутилки, телове и други чужди тела.

Винаги преди употреба проверявайте застопоряващия болт на кордата да не е разхлабен и дали кордата не е износена.

Косете винаги на дневна светлина или при много добро изкуствено осветление.

На склонове, внимавайте винаги да стъпвате стабилно.

Работете винаги със слокоен ход, никога не ходете бързо.

Никога не работете с машината, ако има повредени предпазни съоръжения или без елементите за сигурност.

Работата по неравен терен може да бъде опасна.

Не косете по стръмни склонове с наклон повече от 20%.

По наклонен терен косете винаги напречно на наклона, никога надолу и нагоре.

При обръщане на посоката на движение по склонове бъдете особено внимателни!

При включване на акумулаторния тример за трева внимавайте краката Ви да са на безопасно разстояние от въртящите се елементи.

Не използвайте машината, когато сте боси или със сандали. Винаги работете със здрави, затворени обувки и дълъг панталон.

Изключвайте прекъсвача винаги когато:

- се отдалечавате от машината;
- преди отстраняване на елементи, блокирали машината;
- когато проверявате, почиствате или работите по машината;
- когато машината започне да вибрира необичайно силно.
- след влизане в съприкосновение с чуждо тяло незабавно проверете машината за евентуални повреди и преди да я ползвате, осигурете отстраняването им;

Операторът или потребителят отговарят за нещастни случаи, наранявания спрямо други лица или околната среда и причинени материални щети.

Акумулаторния тример за трева е така проектиран, че всички подвижни части и корпусът гарантират безопасни условия за употреба. За повреди причинени в резултат на опитите за промяна на конструкцията на акумулаторния тример за трева производителят не носи отговорност.

С цел осигуряване на безопасност, следва да използвате само оригинални резервни части или части препоръчвани от производителя.

Неспазването на дадените указания може да доведе до токов удар, пожар и/или тежки травми.

2. ФУНКЦИОНАЛНО ОПИСАНИЕ И ПРЕДНАЗНАЧЕНИЕ.

Акумулаторният тример е ръчен електроинструмент захранван от акумулатор и е предназначен за косене трева в домашни условия. Не се разрешава използването на електроинструмента за дейности, различни от неговото предназначение!

Безжичният тример е предназначен само за рязане на трева и леки плевели. Не трябва да се използва за други цели, като кантиране или рязане на жив плет, тъй като това може да причини нараняване или повреда на машината.

Използвайте само препоръчаните от производителя аксесоари и приставки. Използването на други аксесоари и приставки може да увеличи риска от нараняване или повреда на машината.

3. ПУСКАНЕ В ЕКСПЛОАТАЦИЯ.

Някои части на тримера са разглобени, за да се намали обема на опаковката при транспортирането.

Внимание!!! Никога не използвайте машината без предарително да поставите предпазителя Извадете батерията, преди всяка манипулация или почистване на машината (фиг. В).

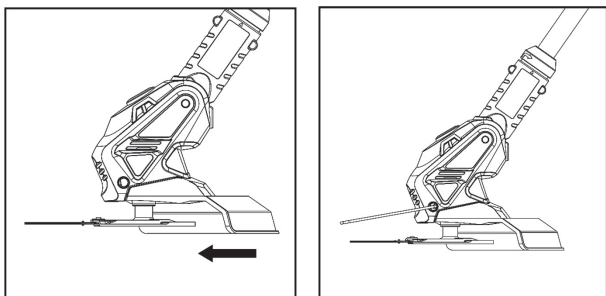

• Винаги освобождавайте бутона за включване / изключване, преди поставяне или изваждане на батерията.

• За да извадите батерията, натиснете бутона в края на батерията, а след това я извадете от инструмента.

• За да поставите батерията, плъзнете двете каналчета от двете страни на батерията в жлеба на корпуса и я пхнете на мястото ѝ. Винаги плъзгайте, докато щракне на място. Ако не го направите, може случайно да падне от инструмента и да причини вреда на вас или на някой около вас.

Да не се използва сила, когато поставяте батерията. Ако батерията не се плъзга лесно, то това значи че не е поставена правилно.

Стартиране на акумулаторната коса:

Ако косата се използва за първи път, проверете дали кордата докосва или преминава покрай предпазния капак.

Кордата би трябвало да се среже автоматично при положение, че е отпусната максимално (извън предпазния капак). За да постигнете необходимата дължина на кордата, задръжте бутона, както е показано (фиг. С).

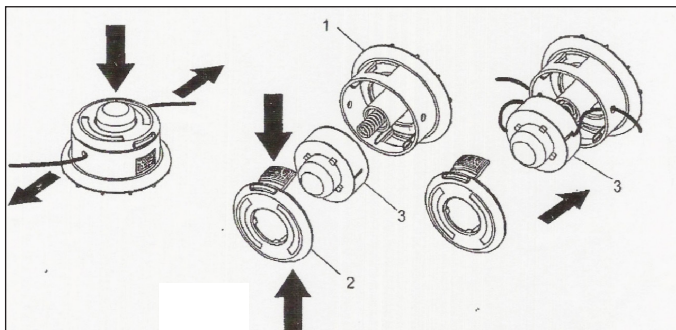

4. Поддръжка и съхранение

- 4.1. След употреба, извадете батерията от тримера и проверете за повреди;
- 4.2. Когато не се използва не съхранявайте машината в обсега на деца;
- 4.3. Използвайте само препоръчаните от производителя резервни части и принадлежности RAIDER;

След като машината бъде изключена, ножа продължава да се върти известно време по инерция! Преди да започнете да работите по тримера, изчакайте въртенето на електродвигателя и на ножа да спре напълно!

Никога не се опитвайте да спрете въртенето на ножа!

Когато трябва да извършвате дейности в близост до ножа, работете винаги с предпазни ръкавици!

Изпълнявайте процедурите по поддръжка редовно, за да си осигурите дълготрайно и надеждно ползване на тримера. Проверявайте периодично за забележими дефекти, като разхлабен или повреден нож и разхлабени винтови съединения. Уверете се, че капците и предпазните съоръжения са изправни и са монтирани правилно.

За почистване на инструмента, извадете батерията и използвайте само мек сапун и влажна кърпа за почистване на инструмента. Не потапяйте инструмента във вода и не го мийте с маркуч. Да не се допуска никаква течност да влезе вътре в нея. Не почиствайте с водоструйка..

5. Стартиране на косачката

Ако косачката се използва за първи път, проверете дали ножа докосва или преминава покрай предпазния капак.

Натиснете предпазния бутон от неволно включване. Задръжте и натиснете пусковия прекъсвач. Високата трева трябва да се коси на слоеве, както е показано на фиг. D

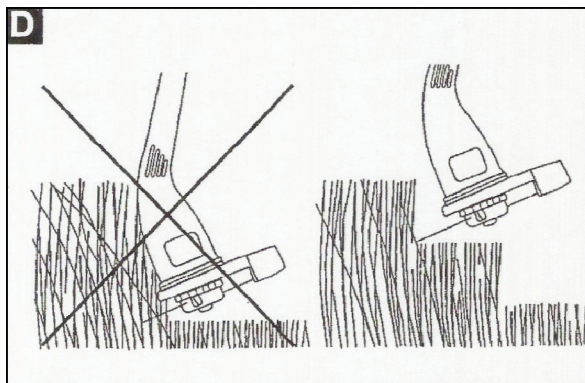

Внимание!!! Никога не косете влажна или мокра трева.
Пазете косачката от твърди повърхности и наранявания.

Ъгъл и посока на косене фиг. (E)



6. Практични съвети:

6.1. Спазвайте общинските разпоредби за времето от деня, през което можете да използвате машини на открито. В някои страни е забранено косенето сутрин преди 08.00 часа, след обяд между 14.00-16.00 часа и вечер след 22.00 часа, за да се предпазят гражданите от нежелан шум.

6.2. Често тревните площи са съставени от треви от различни сортове. При често косене Вие ще усилите растежа на тези сортове, които образуват плътни чимове и силни корени. Ако косите рядко Вашата моравка, ще усилите и подобрите развитието на високо растящите треви и бурени. Нормалната височина на тревата е около 4-5 cm. Добре е така да планирате честотата на косенето, че с едно косене да намалявате най-много 1/3 от общата височина на тревата. Ако не напоявате моравата си не косете тревата по ниско от 4 cm, защото при евентуално засушаване тя ще се увреди.

6.3. При работа в особено тежки условия внимавайте да не претоварвате електродвигателя. При претоварване скоростта на въртене на електродвигателя пада и шума му се променя. В

такъв случай спрете, отпуснете лоста за включване (1) и настройте по-голяма височина на косене. В противен случай производителността ще се намали и машината може да се повреди.

6.4. При косене в близост до ръбове внимавайте да не захванете с тримера чужди предмети.

6.5. Производителността на рязане зависи от гъстотата, влажността, дължината тревата, както и от височината на рязане. Производителността на рязане намалява при често включване и изключване на тримера по време на косене. За оптимизиране на производителността на косене се препоръчва по-честото косене, увеличаването на височината на рязане и работата с умерена скорост.

При необходимост, ремонтът на Вашата тример е най-добре да се извършва само от квалифицираните специалисти в сервизите на RAIDER, където се използват само оригинални резервни части. По този начин се гарантира тяхната безопасна работа.



7. Опазване на околната среда.

7.1. С оглед опазване на околната среда електроинструментът и опаковката трябва да бъдат подложени на подходяща преработка за повторното използване на съдържащите се в тях суровини.

Не изхвърляйте електроинструменти при битовите отпадъци! Съгласно Директивата на Европейския съюз 2002/96/ЕС относно излезли от употреба електрически и електронни устройства и утвърждаването и като национален закон електроинструментите, които не могат да се използват повече, трябва да се събират отделно и да бъдат подлагани на подходяща преработка за оползотворяване на съдържащите се в тях суровини.

7.2. Акумулаторна батерия.

Литиево-йонна батерия (Li-ion).

Не изхвърляйте батерии при битовите отпадъци или във водохранилища! Не ги изгаряйте!

Акумулаторните батерии трябва да бъдат събирани, рециклирани или унищожавани по екологичен начин.

Съгласно Директива 91/157/ЕЕС дефектни или изхабени акумулаторни или обикновени батерии трябва да бъдат рециклирани.

Original Instruction Manual

Dear Customer,

Congratulations on the purchase of machinery from the fastest growing brand of electric and pneumatic tools - RAIDER. When properly installed and operating, RAIDER are safe and reliable machines and work with them will deliver a real pleasure. For your convenience has been built and excellent service network of 45 service station across the country.

Before using this machine, please carefully acquainted with these "instructions for use.

In the interest of your safety and to ensure proper use and read these instructions carefully, including the recommendations and warnings in them. To avoid unnecessary errors and accidents, it is important that these instructions will remain available for future reference to all who will use the machine. If you sell it to a new owner "Instructions for Use" must be submitted along with it to enable new users to become familiar with relevant safety and operating instructions.

Euromaster Import Export Ltd. is an authorized representative of the manufacturer and owner of the trademark RAIDER.

Address: Sofia City 1231, Bulgaria "Lomsko shausse" Blvd. 246, tel +359 700 44 155, www.raider.bg; www.euromasterbg.com; e-mail: info@euromasterbg.com.

Since 2006 the company introduced the system of quality management ISO 9001:2008 with scope of certification: Trade, import, export and servicing of hobby and professional electrical, mechanical and pneumatic tools and general hardware. The certificate was issued by Moody International Certification Ltd, England.

TECHNICAL DATA

parameter	unit	value
Model	-	RDP-CGT20
Rated voltage	V DC	20
Max engine rotations per minute (no-load)	min ⁻¹	8000
Cutting width	mm	300
Trimmer line diameter	mm	1.6
Sound pressure level(LpA) K=3.0 dB	dB	84.7
Measured sound power level (LwAd), K=2.2 dB	dB	92.1
Value of vibrational accelerations (a _h), K=1.5 m/s ²	m/s ²	0.87

Product Features:

1. Starter switch lever
2. Safety button
3. Main handle
4. Pipe
5. Auxiliary handle
6. Safety guard
7. Trimmer head with cord
8. Battery

1. General instructions for safe operation.

Read all instructions. Failure to follow the instructions may result in electric shock, fire and / or serious injury. Keep these instructions in a safe place.

1.1. Safety in the workplace.

1.1.1. Keep work area clean and well lit. Cluttered and inadequate lighting may contribute to the occurrence of accidents.

1.1.2. Do not operate cordless grass trimmer in an environment with increased danger of explosion, close to flammable liquids, gases or dust.

During operation of the battery grass trimmer can create sparks that can ignite the dust or fumes.

1.1.3. Keep children and bystanders away while operating a cordless grass trimmer.

If your attention be diverted, you may lose control over battery grass trimmer.

1.2. Safety when working with electricity.

1.2.1. Plug the charger must be suitable for use contact. In no case be allowed to modify the plug. When working with zeroed appliances do not use adapters plug.

Unmodified plugs and sockets reduce the risk of electric shock.

1.2.2. Protect cordless grass trimmer from rain and moisture.

Penetration of water into the battery grass trimmer increases the risk of electric shock.

1.3. Safe way of working.

1.3.1. Be alert, watch carefully their actions and act cautiously and wisely. Do not use cordless grass trimmer when you are tired or under the influence of drugs, alcohol or medication.

A moment of inattention while operating cordless grass trimmer can have the effect of severe injuries.

1.3.2. Use personal protective clothing and always wear eye protection.

Wearing suitable for use cordless grass trimmer and the activity carried personal protective equipment such as dust mask, healthy tightly closed shoes with a stable tread protective helmet and silencers (earplugs) reduces the risk of accident.

1.3.3. Avoid the danger of including battery grass trimmer inadvertently. Carrying cordless grass trimmer, keep your finger on the switch, there is a risk of accident.

1.3.4. Do not overreach. Work in a stable body position and at any time maintain balance. So you can control the battery grass trimmer better and safer unexpected situations.

1.3.5. Dress properly. Do not operate with loose clothing or jewelry. Keep your hair, clothing and gloves away from moving parts of the battery grass trimmer. Loose clothes, jewelery or long hair can be caught in the chuck.

1.4. Care of the battery grass trimmer.

1.4.1. Do not overload the battery grass trimmer. Use cordless grass trimmer only in accordance with its intended purpose. You will work better and safer when using the appropriate cordless grass trimmer in specified by the manufacturer load range.

1.4.2. Keep cordless grass trimmer in places where it can be accessed by children. Do not allow it to be used by persons who are not familiar with how to operate it and not read these instructions. When in the hands of inexperienced users, cordless grass trimmer can be dangerous.

1.4.3. Keep cordless grass trimmer carefully. Check that the mobile units are functioning flawlessly, if not spells that have broken or damaged parts that violate or alter the functions of cordless grass trimmer. Before using the cordless grass trimmer, make sure the damaged parts can be repaired. Many accidents are caused by poorly maintained power tools.

1.4.4. Keep cutting tools sharp and clean. Properly maintained cutting tools with sharp cutting edges are less resistance and working with them easier.

1.4.5. Use cordless grass trimmer, attachments and tools, according to the manufacturer's instructions. Respecting and specific working conditions and operations that must follow. Using cordless grass trimmer different from those intended applications increases the risk of occurrence of accidents.

1.5. Instructions for safe handling specific to your purchased cordless grass trimmer.

Attention! Loss of control over the power tool may result in the occurrence of accidents.

1.5.1. Do not use accessories that are not recommended by the manufacturer specifically for this power tool. The fact that you can attach to the machine definitely accessory or working tool, not ensure safe handling.

1.5.2. Never place your hands near the rotating work tools.

1.5.3. If you run activities where there is a risk cutting tool may contact hidden wiring, hold the tool

only for the insulated gripping. Upon entering the tool in contact with live wires its metal parts of the battery grass trimmer and this could lead to electric shock.

1.5.4. Use proper utensils to find any hidden beneath the surface pipelines, or contact the local utility company. Entering into contact with live wires can cause fire and electric shock. The damage to the pipeline could lead to an explosion. Penetrating a water line causes property damage or may cause an electric shock.

1.5.5. Keep stable machine.

1.5.6. Clean vents of your cordless grass trimmer.

1.5.7. Use only recommended battery and charger.

1.5.8. The battery should always be kept away from heat sources. Do not leave it for a long time in an environment with high temperature (of the sun places near heaters or where the temperature exceeds 50 ° C).

1.5.9. Do not fully recharge the battery, otherwise it may be damaged.

1.5.10. Avoid charging the battery at temperatures below 0 ° C.

1.5.11. The charger is designed to work with her. It should not be used for other purposes.

1.5.12. Do not place, any metal objects into the charger.

1.5.13. The battery must be recharged when it fails to produce enough power to operate. Do not continue to use the trimmer in these conditions. Follow the loading procedure. You can also charge the battery partially used when you wish, without adverse effect on battery ..

1.5.14. To clean the battery grass trimmer, use a soft, dry cloth. Never use any solvent or alcohol.

1.5.15. Before cleaning the charger, disconnect it from the network.

1.5.16. If you are charging the batteries one after another between charges make breaks of 30 minutes.

1.6. Special safety conditions at work with the charger.

Before proceeding to work with the charger must read all related to him and contained in this instruction information and indications on the charger and battery, for which it is intended.

1.6.1. To reduce the risk of injuries and injuries charger should only be used to charge the batteries of nickel-cadmium type. The batteries of another type may explode, causing serious injuries or property damage.

1.6.2. The charger should not be exposed to the influence of moisture or water.

1.6.3. The use of attachment not recommended or sold items from the charger manufacturer jeopardized by fire, causing injury or electric shock.

1.6.4. The power cord should not be walked on. It should not be located in the passage where people pass and should not be subjected to any other danger (eg too much tension).

1.6.5. If not necessary, do not use extension cord. Using an improper extension cord may cause fire or electric shock. If using an extension cord is necessary, first make sure whether the contact of the extension corresponds to the pins on the original connector, power charger.

1.6.6. The extension must be in good working order.

1.6.7. Not for use charger with a damaged cord or plug. The damage must be repaired by a qualified person.

1.6.8. Not allowed to use the charger if it has been subjected to a strong impact, fall or has been damaged otherwise. Inspection and possible repair should be entrusted to an authorized service RAIDER.

1.6.9. Do not allow attempts to disassemble the charger. All repairs must be entrusted to authorized service RAIDER. Improper installation of the charger threatening electric shock or fire.

1.6.10. Before conducting any scheduled maintenance or cleaning the charger, it should be unplugged.

1.6.11. The charger can be excluded from the mains when not in use!

ADDITIONAL INSTRUCTIONS

This cordless grass trimmer is not intended for use by persons (including children) with reduced mental, sensory or physical capabilities, or by persons without sufficient experience and/or knowledge, unless under the immediate supervision of a responsible person. for the safety of their person or are taught by him how to use it.

Never mow while other people, especially children or pets, are nearby.

Before making any adjustments to the machine, when cleaning it, or when leaving it unattended, even for a short time, stop it.

Do not use the cordless grass trimmer in adverse weather conditions.

Do not use or expose the cordless grass trimmer to rain. Avoid electric shock.

Do not touch rotating parts of the machine. Wait for the rotation to stop completely. After disconnection, the cord continues to spin and may cause injury. Do not place your hands or feet near or under rotating parts.

Carefully inspect the pre-treated area and remove stones, sticks, branches, bottles, wires and other foreign objects.

Always check the lanyard lock bolt for looseness and the lanyard for fraying before use.

Always mow in daylight or very good artificial lighting.

On slopes, always make sure your footing is steady.

Always work at a leisurely pace, never walk quickly.

Never operate the machine if the safety devices are damaged or without the safety elements.

Working on rough terrain can be dangerous.

Do not mow on steep slopes with a gradient of more than 20%.

On sloping terrain, always mow across the slope, never up and down.

Be especially careful when reversing the direction of movement on slopes!

When switching on the cordless grass trimmer, keep your feet a safe distance from the rotating parts.

Do not use the machine when you are barefoot or wearing sandals. Always work with sturdy, closed shoes and long pants.

Turn off the circuit breaker whenever:

- you move away from the machine;

- before removing elements blocking the machine;

- when checking, cleaning or working on the machine;

- when the machine starts to vibrate unusually strongly.

- after coming into contact with a foreign body, immediately check the machine for possible damages and, before using it, ensure their removal;

The operator or user is responsible for accidents, injuries to other persons or the environment and material damage caused.

The cordless grass trimmer is designed in such a way that all moving parts and the housing guarantee safe conditions of use. The manufacturer is not responsible for damage caused by attempts to modify the design of the cordless grass trimmer.

In order to ensure safety, you should only use original spare parts or parts recommended by the manufacturer.

Failure to follow the instructions may result in electric shock, fire and/or serious injury.

2. Functional description and purpose.

The cordless trimmer is a hand-held power tool powered by a battery and is designed for mowing grass at home. It is not permitted to use the power tool for activities other than its intended purpose!

The cordless trimmer is only intended for cutting grass and light weeds. It should not be used for other purposes, such as edging or cutting hedges, as this may cause injury or damage to the machine.

Use only accessories and attachments recommended by the manufacturer. The use of other accessories and attachments may increase the risk of injury or damage to the machine.

3. commissioning.

Some parts of the trimmer are disassembled to reduce the volume of the packaging during transportation.

Attention!!! Never use the hair without first inserting the guard

Remove the battery before any manipulation or cleaning of the machine.

2. Functional description and purpose.

The cordless trimmer is a handheld power tool powered by a battery. Powered by a collector motor DC permanent magnet planetary and helical wheels and is designed for mowing grass at home. Not for use of cordless grass trimmer for activities other than its intended purpose.

Not for use of the machine for activities other than its intended purpose!

3. EXPLOTATION OF THE MACHINE

Some parts of the trimmer are disassembled to reduce the volume of the packaging during transportation.

Attention!!! Never use the machine without first inserting the guard

Remove the battery before any manipulation or cleaning of the machine (fig.B).

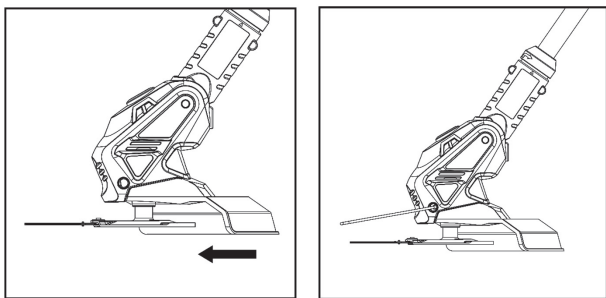

- Always release the on/off button before inserting or removing the battery.
 - To remove the battery, press the button on the end of the battery, then remove it from the tool.
 - To insert the battery, slide the two grooves on either side of the battery into the groove of the housing and slide it into place. Always slide until it clicks into place. Failure to do so may cause the tool to accidentally fall off and cause injury to you or someone around you.
- Do not use force when inserting the battery. If the battery does not slide easily, it means that it is not inserted correctly.

Starting the battery hair:

If the hair is used for the first time, check that the cord touches or goes past the safety cover.

The cord should automatically cut when it is at maximum slack (outside the safety cover). To achieve the required cord length, hold the button as shown (Fig. C).

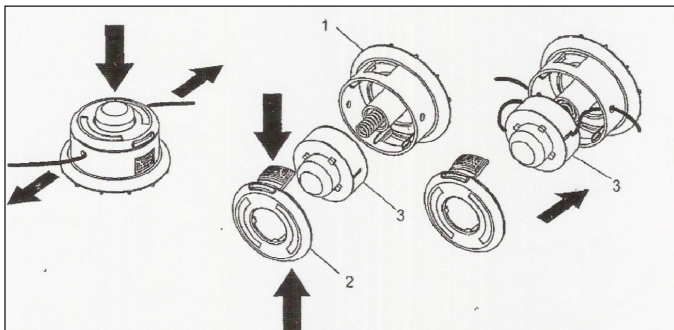

4. Maintenance and storage

4.1. After use, remove the battery from the trimmer and check for damage;

4.2. When not in use, keep the machine out of reach of children;

4.3. Use only RAIDER spare parts and accessories recommended by the manufacturer;

After the machine is turned off, the blade continues to spin for a while! Before starting to work on the trimmer, wait for the rotation of the electric motor and the blade to stop completely!

Never try to stop the blade from rotating!

When you have to carry out activities near the knife, always work with safety gloves!

Perform maintenance procedures regularly to ensure long-term and reliable use of the trimmer.

Check periodically for noticeable defects such as a loose or damaged blade and loose screw connections. Make sure that the covers and safety devices are in working order and installed correctly.

To clean the instrument, remove the battery and use only mild soap and a damp cloth to clean the instrument. Do not immerse the tool in water or wash it with a hose. Do not allow any liquid to get inside it. Do not clean with a water jet.

5. Starting the mower

If the mower is being used for the first time, check that the blade touches or goes past the safety cover.

Press the safety button against accidental activation. Hold and press the trigger switch.

Tall grass should be cut in layers as shown in fig. D

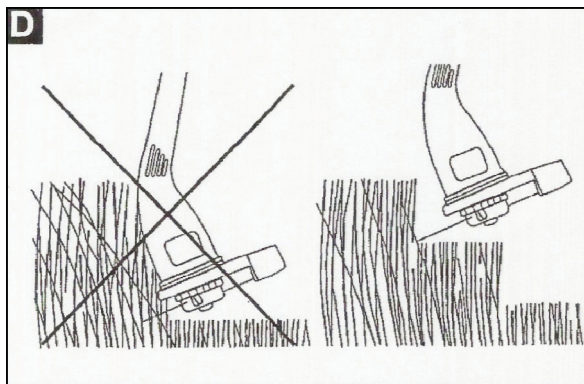

Attention!!! Never mow damp or wet grass.
Protect the mower from hard surfaces and injuries.



6. Practical advice:

6.1. Follow municipal regulations for the time of day you can use machines outdoors. In some countries mowing is prohibited in the morning before 08.00, after lunch between 14.00-16.00 and in the evening after 22.00 to protect citizens from unwanted noise.

6.2. Lawns are often composed of grasses of different varieties. With frequent mowing, you will enhance the growth of these varieties, which form thick stems and strong roots. If you mow your lawn infrequently, you will encourage and improve the growth of tall grasses and weeds. The normal height of the grass is about 4-5 cm. It is good to plan the frequency of mowing so that with one mowing you reduce at most 1/3 of the total height of the grass. If you do not water your lawn, do not mow the grass lower than 4 cm, because it will be damaged if it dries out.

6.3. When working in particularly difficult conditions, be careful not to overload the electric motor. When overloaded, the speed of rotation of the electric motor drops and its noise changes. In this case, stop, release the engagement lever (1) and set a higher cutting height. Otherwise, performance will decrease and the machine may be damaged.

6.4. When mowing near edges, be careful not to catch foreign objects with the trimmer.

6.5. The cutting performance depends on the density, humidity, length of the grass, as well as the cutting height. Cutting performance is reduced if the trimmer is turned on and off frequently while mowing. To optimize mowing performance, it is recommended to mow more frequently, increase the cutting height and work at a moderate speed.

If necessary, the repair of your trimmer is best carried out only by qualified specialists at RAIDER workshops, where only original spare parts are used. In this way, their safe operation is guaranteed.



7. Protection of the environment.

7.1. In order to protect the environment, the power tool and the packaging must undergo appropriate processing for the reuse of the raw materials contained in them.

Do not dispose of power tools with household waste! According to the European Union Directive 2002/96/EC on end-of-life electrical and electronic equipment and the approval and as a national law, power tools that can no longer be used must be collected separately and subjected to appropriate processing to recover the contents are in them raw materials.

7.2. Rechargeable battery.

Lithium-ion battery (Li-ion).

Do not dispose of batteries in household waste or in water reservoirs! Don't burn them!

Accumulator batteries must be collected, recycled or disposed of in an environmentally friendly manner.

According to Directive 91/157/EEC, defective or worn-out rechargeable or ordinary batteries must be recycled.

RO**Instrucțiunile originale de utilizare****Stimate prieten,**

Felicitări pentru achiziționarea unei mașini a marca cea mai rapidă creștere de electrice și scule pneumatice - RAIDER. Cu instalarea corectă și funcționarea, RAIDER sunt echipamente sigure și fiabile și să lucreze cu ei vă va oferi adevarata placere. Pentru confort, serviciile excelente și a construit o rețea de 45 de servicii pe întreg teritoriul țării.

Înainte de a utiliza acest aparat, vă rugăm să citiți cu atenție actual „Manualul de instrucțiuni“.

În interesul siguranței și pentru a asigura utilizarea corectă a acestuia, citiți cu atenție aceste instrucțiuni, inclusiv recomandări și avertismente pentru a le. Pentru a evita greșeli inutile și accidentele, este important ca aceste instrucțiuni să rămână disponibile pentru referințe viitoare tuturor celor care vor utiliza aparatul. Dacă-l vinzi la un „manual de utilizare“, noul proprietar trebuie să fie prezentate împreună cu ea, pentru a permite noilor utilizatori să se familiarizeze cu instrucțiunile de siguranță și de exploatare.

„Euromaster Import Export“ SRL este reprezentantul un producător și proprietar al marcii RAIDER. Adresa companiei este Sofia 1231, B-dul „Lom Road“ 246, tel +359 700 44 155, www.euromasterbg.com, e-mail: info @ euromasterbg. com.

Începând cu anul 2006, compania a introdus un sistem de management al calității ISO 9001:2008 de certificare cu domeniul de aplicare: instrumente de comerț, import, export și de servicii profesionale și hobby electrice, pneumatice și de putere și hardware-ul general. Certificatul a fost emis de către Moody International de Certificare Ltd, Anglia.

SPECIFICAȚII

parametru	мерна единица	стойност
Model	-	RDP-CGT20
Tensiunea nominală	V DC	20
Turația maximă fără sarcină	min ⁻¹	8000
Lățime de tăiere	mm	300
Diametrul liniei de tuns	mm	1.6
Nivel de presiune acustică (LpA) K=3,0 dB	dB	84.7
Nivelul de putere sonoră măsurat (LwAd), K=2,2 dB	dB	92.1
Valoarea accelerațiilor vibraționale (ah), K=1,5 m/s ²	m/s ²	0.87

Caracteristicile produsului:

1. Pârghia comutatorului demarorului
2. Buton de siguranță
3. Mâner principal
4. Conducta
5. Mâner auxiliar
6. Aparat de siguranta
7. Cap de tuns cu snur
8. Bateria

1. Instrucțiuni generale pentru funcționare în siguranță.

Citiți toate instrucțiunile. Nerespectarea instrucțiunilor poate duce la electrocutare, incendiu și/sau vătămare gravă. Păstrați aceste instrucțiuni într-un loc sigur.

1.1. Siguranța la locul de munca.

1.1.1. Păstrați zona de lucru curată și bine iluminată. Iluminatul aglomerat și inadecvat poate contribui la apariția accidentelor.

1.1.2. Nu utilizați mașina de tuns iarba fără fir într-un mediu cu pericol crescut de explozie, în apropiere de lichide, gaze sau praf inflamabile.

În timpul funcționării mașinii de tuns iarba de la baterie pot crea scânteii care pot aprinde praful sau vaporii.

1.1.3. Țineți copiii și trecătorii departe în timp ce utilizați o mașină de tuns iarba fără fir.

Dacă vă distras atenția, este posibil să pierdeți controlul asupra mașinii de tuns iarba de la baterie.

1.2. Siguranță atunci când lucrați cu electricitate.

1.2.1. Conectați încărcătorul trebuie să fie adecvat pentru utilizare contact. În niciun caz nu se permite modificarea ștecherului. Când lucrați cu aparate puse la zero, nu utilizați adaptoare de priză.

Ștechele și prizele nemodificate reduc riscul de șoc electric.

1.2.2. Protejați mașina de tuns iarba fără fir de ploaie și umezeală.

Pătrunderea apei în mașina de tuns iarba de la baterie crește riscul de electrocutare.

1.3. Mod sigur de lucru.

1.3.1. Fii atent, urmărește-le cu atenție acțiunile și acționează cu prudență și înțelepciune. Nu folosiți mașina de tuns iarba fără fir atunci când sunteți obosit sau sub influența drogurilor, alcoolului sau medicamentelor.

Un moment de neatenție în timpul utilizării mașinii de tuns iarba fără fir poate avea ca efect răni grave.

1.3.2. Folosiți îmbrăcăminte personală de protecție și purtați întotdeauna protecție pentru ochi.

Purtarea mașinii de tuns iarba fără fir adecvate pentru utilizare și activitatea desfășurată a echipamentului individual de protecție, cum ar fi mască de praf, pantofi sănătoși bine închise, cu o cască de protecție stabilă a benzii de rulare și amortizoare (plupi de urechi) reduce riscul de accident.

1.3.3. Evitați pericolul de a include din neatenție mașina de tuns iarba cu acumulator. Purtați mașina de tuns iarba fără fir, țineți degetul pe întrerupător, există risc de accident.

1.3.4. Nu depășiți. Lucrați într-o poziție stabilă a corpului și mențineți în orice moment echilibrul. Astfel, puteți controla mai bine și mai sigur mașina de tuns iarba cu baterie în situații neașteptate.

1.3.5. Îmbrăcați-vă corect. Nu operați cu haine largi sau bijuterii. Țineți părul, hainele și mănușile departe de părțile mobile ale mașinii de tuns iarba de la baterie. Hainele largi, bijuteriile sau părul lung pot fi prinse în mandrina.

1.4. Îngrijirea mașinii de tuns iarba cu baterie.

1.4.1. Nu supraîncărcați mașina de tuns iarba de la baterie. Utilizați mașina de tuns iarba fără fir numai în conformitate cu scopul propus. Veți lucra mai bine și mai în siguranță atunci când utilizați mașina de tuns iarba fără fir adecvată în intervalul de încărcare specificat de producător.

1.4.2. Păstrați mașina de tuns iarba fără fir în locuri unde poate fi accesată de copii. Nu permiteți utilizarea acestuia de către persoane care nu sunt familiarizate cu modul de utilizare și nu citiți aceste instrucțiuni. Când se află în mâinile utilizatorilor fără experiență, mașina de tuns iarba fără fir poate fi periculoasă.

1.4.3. Păstrați cu grijă mașina de tuns iarba fără fir. Verificați dacă unitățile mobile funcționează impecabil, dacă nu sunt vrăji care au piese rupte sau deteriorate care încălză sau modifică funcțiile mașinii de tuns iarba fără fir. Înainte de a utiliza mașina de tuns iarba fără fir, asigurați-vă că piesele deteriorate pot fi reparate. Multe accidente sunt cauzate de uneltele electrice prost întreținute.

1.4.4. Păstrați uneltele de tăiere ascuțite și curate. Uneltele de tăiere întreținute corespunzător, cu muchii ascuțite, sunt mai puțin rezistente și lucrează cu ele mai ușor.

1.4.5. Folosiți mașină de tuns iarba fără fir, accesorii și uneltele, conform instrucțiunilor producătorului. Respectarea și specificarea condițiilor de munca și operațiilor care trebuie urmate. Folosirea unei mașini de tuns iarba fără fir diferită de acele aplicații destinate crește riscul de apariție a accidentelor.

1.5. Instrucțiuni pentru manipularea în siguranță specifice mașinii de tuns iarba fără fir achiziționate. Atenție! Pierderea controlului asupra unealtei electrice poate duce la producerea unor accidente.

1.5.1. Nu utilizați accesorii care nu sunt recomandate de producător special pentru această unealtă electrică. Faptul că puteți atășa la mașină cu siguranță un accesoriu sau unealtă de lucru, nu asigură

o manipulare în siguranță.

1.5.2. Nu vă puneți niciodată mâinile în apropierea uneltelor de lucru rotative.

1.5.3. Dacă desfășurați activități în care există riscul că un instrument de tăiere poate intra în contact cu cablurile ascunse, țineți unealta numai pentru prinderea izolată. La introducerea unealtă în contact cu firele sub tensiune, acesta are părțile metalice ale mașinii de tuns iarba a bateriei și acest lucru poate duce la șoc electric.

1.5.4. Utilizați ustensile adecvate pentru a găsi orice ascuns sur conductele de suprafață sau contactați compania locală de utilități. Intrarea în contact cu firele sub tensiune poate provoca incendii și electrocutare. Deteriorarea conductei poate duce la o explozie. Pătrunderea unei linii de apă provoacă daune materiale sau poate provoca un șoc electric.

1.5.5. Păstrați mașina stabilă.

1.5.6. Curățați orificiile de ventilație ale mașinii de tuns iarba fără fir.

1.5.7. Utilizați numai acumulatorul și încărcătorul recomandate.

1.5.8. Bateria trebuie ținută întotdeauna departe de sursele de căldură. Nu-l lăsați pentru o perioadă lungă de timp într-un mediu cu temperatură ridicată (de locuri de soare lângă încălzitoare sau unde temperatura depășește 50 ° C).

1.5.9. Nu reîncărcați complet bateria, altfel se poate deteriora.

1.5.10. Evitați încărcarea bateriei la temperaturi sub 0 ° C.

1.5.11. Încărcătorul este proiectat să funcționeze cu ea. Nu trebuie folosit în alte scopuri.

1.5.12. Nu introduceți obiecte metalice în încărcător.

1.5.13. Bateria trebuie reîncărată atunci când nu reușește să producă suficientă putere pentru a funcționa. Nu continuați să utilizați mașina de tuns în aceste condiții. Urmați procedura de încărcare. De asemenea, puteți încărca bateria parțial utilizată atunci când doriți, fără efecte negative asupra bateriei..

1.5.14. Pentru a curăța mașina de tuns iarba de la baterie, utilizați o cârpă moale și uscată. Nu utilizați niciodată solvent sau alcool.

1.5.15. Înainte de a curăța încărcătorul, deconectați-l de la rețea.

1.5.16. Dacă încărcați bateriile unul după altul între încărcări, faceți pauze de 30 de minute.

1.6. Condiții speciale de siguranță la locul de muncă cu încărcătorul.

Înainte de a începe lucrul cu încărcătorul trebuie să citiți toate informațiile referitoare la acesta și conținute în această instrucțiune de informații și indicații de pe încărcător și baterie, pentru care este destinat.

1.6.1. Pentru a reduce riscul de răniri și răniri, încărcătorul trebuie utilizat numai pentru a încărca bateriile de tip nichel-cadmium. Bateriile de alt tip pot exploda, provocând răni grave sau daune materiale.

1.6.2. Încărcătorul nu trebuie expus influenței umidității sau apei.

1.6.3. Utilizarea atașamentului nu este recomandată sau articole vândute de la producătorul încărcătorului puse în pericol de incendiu, provocând răniri sau șoc electric.

1.6.4. Nu trebuie călcat cablul de alimentare. Nu trebuie amplasat în pasajul pe unde trec oamenii și nu trebuie supus niciunui alt pericol (ex. tensiune prea mare).

1.6.5. Dacă nu este necesar, nu utilizați prelungitor. Utilizarea unui prelungitor necorespunzător poate provoca incendii sau electrocutare. Dacă este necesar să folosiți un prelungitor, asigurați-vă mai întâi dacă contactul prelungirii corespunde pinii conectorului original, încărcător de alimentare.

1.6.6. Prelungirea trebuie să fie în stare bună de funcționare.

1.6.7. A nu se utiliza încărcătorul cu un cablu sau un ștecher deteriorat. Deteriorarea trebuie reparată de o persoană calificată.

1.6.8. Nu este permisă utilizarea încărcătorului dacă acesta a fost supus unui impact puternic, cădere sau a fost deteriorat în alt mod. Inspecția și eventuala reparație ar trebui să fie încredințate unui service autorizat RAIDER.

1.6.9. Nu permiteți încercările de a dezambla încărcătorul. Toate reparațiile trebuie să fie încredințate service-ului autorizat RAIDER. Instalarea necorespunzătoare a încărcătorului care amenință șoc electric sau incendiu.

1.6.10. Înainte de a efectua orice întreținere programată sau de curățare a încărcătorului, acesta trebuie deconectat.

1.6.11. Încărcătorul poate fi exclus de la rețea atunci când nu este utilizat!

INSTRUCȚIUNI ADITIONALE

Această mașină de tuns iarba fără fir nu este destinată utilizării de către persoane (inclusiv copii)

cu capacități mentale, senzoriale sau fizice reduse sau de către persoane fără experiență și/sau cunoștințe suficiente, decât dacă se află sub supravegherea imediată a unei persoane responsabile. Pentru siguranța persoanei lor sau sunt învățați de el cum să o folosească. Nu tundeți niciodată în timp ce alte persoane, în special copii sau animale de companie, sunt în apropiere.

Înainte de a face orice reglare la mașină, atunci când o curățați sau când o lăsați nesupravegheată, chiar și pentru o perioadă scurtă de timp, opriți-l.

Nu folosiți mașina de tuns iarba fără fir în condiții meteorologice nefavorabile.

Nu folosiți și nu expuneți mașina de tuns iarba fără fir la ploaie. Evitați șocurile electrice.

Nu atingeți părțile rotative ale mașinii. Așteptați ca rotația să se oprească complet. După deconectare, cablul continuă să se rotească și poate provoca răni. Nu așezați mâinile sau picioarele lângă sau sub părțile rotative.

Inspectați cu atenție zona pretratată și îndepărtați pietrele, bețele, crengile, sticlele, firele și alte obiecte străine.

Înainte de utilizare, verificați întotdeauna șurubul de blocare a șnurului dacă este slăbit și șnurul dacă este uzat.

Tundeți întotdeauna la lumina zilei sau o iluminare artificială foarte bună.

Pe pante, asigurați-vă întotdeauna că aveți o poziție stabilă.

Lucrați întotdeauna într-un ritm lejer, nu mergeți niciodată repede.

Nu utilizați niciodată mașina dacă dispozitivele de siguranță sunt deteriorate sau fără elementele de siguranță.

Lucrul pe teren accidentat poate fi periculos.

Nu cosiți pe pante abrupte cu o pantă mai mare de 20%.

Pe teren în pantă, cosiți întotdeauna peste pantă, niciodată în sus și în jos.

Fiiți deosebit de atenți când inversați direcția de mișcare pe pante!

Când porniți mașina de tuns iarba fără fir, păstrați-vă picioarele la o distanță sigură de părțile rotative.

Nu folosiți mașina când sunteți desculț sau purtați sandale. Lucrați întotdeauna cu pantofi robusti, închisi și pantaloni lungi.

Opriiți întrerupătorul ori de câte ori:

- vă îndepărtați de mașină;

- înainte de îndepărtarea elementelor care blochează mașina;

- la verificarea, curățarea sau lucrul la mașină;

- când mașina începe să vibreze neobișnuit de puternic.

- după ce a intrat în contact cu un corp străin, verificați imediat mașina pentru eventuale deteriorări și, înainte de utilizare, asigurați-vă îndepărtarea acestora;

Operatorul sau utilizatorul este responsabil pentru accidente, vătămări ale altor persoane sau mediului și daune materiale cauzate.

Mașina de tuns iarba fără fir este proiectată astfel încât toate piesele mobile și carcasa să garanteze condiții sigure de utilizare. Producătorul nu este responsabil pentru daunele cauzate de încercările de modificare a designului mașinii de tuns iarba fără fir.

Pentru a asigura siguranța, trebuie să utilizați numai piese de schimb originale sau piese recomandate de producător.

Nerespectarea instrucțiunilor poate duce la șoc electric, incendiu și/sau vătămare gravă.

2. Descrierea funcțională și scopul.

Mașina de tuns fără fir este o unealtă electrică de mână alimentată de o baterie și este concepută pentru a tunde iarba acasă. Nu este permisă utilizarea unealta electrică pentru alte activități decât scopul pentru care a fost prevăzut!

Mașina de tuns fără fir este destinată numai tăierii ierbii și buruienilor ușoare. Nu trebuie utilizat în alte scopuri, cum ar fi tăierea gardurilor vii, deoarece acest lucru poate cauza rănirea sau deteriorarea mașinii.

Utilizați numai accesorii și atașamente recomandate de producător. Utilizarea altor accesorii și atașamente poate crește riscul de rănire sau deteriorare a mașinii.

3. punerea în funcțiune.

Unele părți ale mașinii de tuns sunt dezasamblate pentru a reduce volumul ambalajului în timpul transportului.

Atenție!!! Nu folosiți niciodată părul fără a introduce mai întâi protecția

Scoateți bateria înainte de orice manipulare sau curățare a mașinii.

2. Descrierea funcțională și scopul.

Trimmerul fără fir este o unealtă electrică portabilă alimentată de o baterie. Alimentat de un motor colector DC cu magnet permanent roți planetare și elicoidale și este proiectat pentru cosirea iarba acasă. Nu pentru utilizarea mașinii de tuns iarba fără fir pentru alte activități decât scopul pentru care a fost prevăzut.

A nu se utiliza mașina pentru alte activități decât scopul pentru care a fost prevăzut!

3. Exploatarea utilajului

Unele părți ale mașinii de tuns sunt dezasamblate pentru a reduce volumul ambalajului în timpul transportului.

Atenție!!! Nu utilizați niciodată mașina fără a introduce mai întâi protecția

Scoateți bateria înainte de orice manipulare sau curățare a mașinii (fig.B).

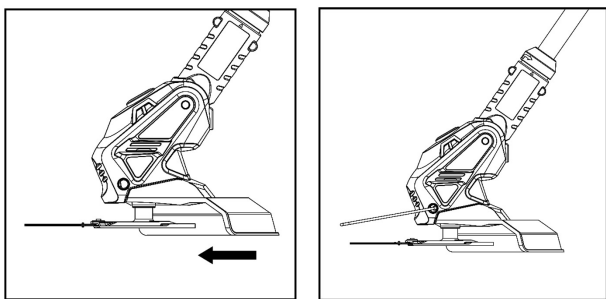

- Eliberați întotdeauna butonul de pornire/oprire înainte de a introduce sau scoate bateria.
- Pentru a scoate bateria, apăsați butonul de la capătul bateriei, apoi scoateți-o din instrument.
- Pentru a introduce bateria, glisați cele două caneluri de pe fiecare parte a bateriei în canelura carcasei și glisați-o în poziție. Glisați întotdeauna până când se fixează în poziție. Nerespectarea acestui lucru poate duce la căderea accidentală a unealtei și vă poate răni dumneavoastră sau cuiva din jurul dumneavoastră.

Nu folosiți forță când introduceți bateria. Dacă bateria nu aluneca ușor înseamnă că nu este introdusă corect.

Pornirea parului bateriei:

Dacă părul este folosit pentru prima dată, verificați dacă cablul atinge sau trece pe lângă capacul de siguranță.

Cablul trebuie să se taie automat atunci când este slăbit maxim (în afara capacului de siguranță).

Pentru a obține lungimea necesară a cablului, țineți apăsat butonul așa cum se arată (Fig.C).

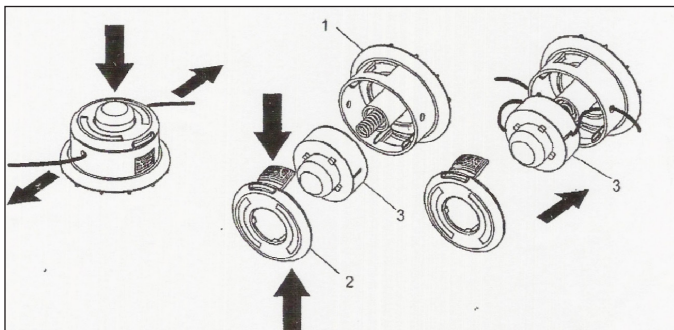

4. Întreținere și depozitare

- 4.1. După utilizare, scoateți bateria din mașină de tuns și verificați dacă nu este deteriorată;
 - 4.2. Când nu este utilizat, nu lăsați aparatul la îndemâna copiilor;
 - 4.3. Utilizați numai piese de schimb și accesorii RAIDER recomandate de producător;
- După ce mașina este oprită, lama continuă să se rotească pentru o perioadă! Înainte de a începe lucrul la mașina de tuns, așteptați ca rotirea motorului electric și a lamei să se oprească complet! Nu încercați niciodată să opriți lama să se rotească!

Când trebuie să desfășurați activități în apropierea cuțitului, lucrați întotdeauna cu mănuși de protecție!

Efectuați procedurile de întreținere în mod regulat pentru a asigura utilizarea pe termen lung și fiabilă a mașinii de tuns. Verificați periodic dacă există defecte vizibile, cum ar fi o lamă slăbită sau deteriorată și conexiuni cu șuruburi slăbite. Asigurați-vă că capacele și dispozitivele de siguranță sunt în stare de funcționare și instalate corect.

Pentru a curăța instrumentul, scoateți bateria și utilizați numai săpun ușor și o cârpă umedă pentru a curăța instrumentul. Nu scufundați unealta în apă și nu o spălați cu un furtun. Nu lăsați niciun lichid să pătrundă în el. Nu curățați cu jet de apă.

5. Pornirea cositoarei

Dacă mașina de tuns iarbă este utilizată pentru prima dată, verificați dacă lama atinge sau trece pe lângă capacul de siguranță.

Apăsați butonul de siguranță împotriva activării accidentale. Țineți apăsat și apăsați comutatorul de declanșare.

Iarba înaltă trebuie tăiată în straturi, așa cum se arată în fig. D

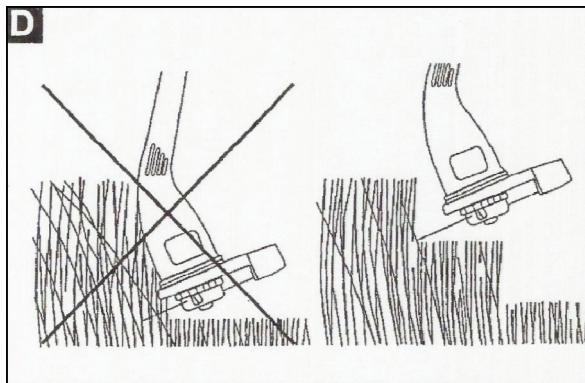

Attention!!! Never mow damp or wet grass.
Protect the mower from hard surfaces and injuries.



6. Sfaturi practice:

- 6.1. Respectați reglementările municipale pentru momentul în care puteți utiliza mașinile în aer liber. În unele țări cositul este interzis dimineața înainte de ora 08.00, după prânz între orele 14.00-16.00 și seara după ora 22.00 pentru a proteja cetățenii de zgomotul nedorit.
- 6.2. Gazonul este adesea compus din ierburi de diferite soiuri. Cu cosirea frecventă, veți spori creșterea acestor soiuri, care formează tulpini groase și rădăcini puternice. Dacă tundeți gazonul rar, veți încuraja și îmbunătăți creșterea ierburilor înalte și a buruienilor. Înălțimea normală a ierbii este de aproximativ 4-5 cm. Este bine să planificați frecvența de tuns astfel încât cu o singură cosire să reduceți cel mult 1/3 din înălțimea totală a ierbii. Dacă nu vă udați gazonul, nu tundeți iarba mai mică de 4 cm, deoarece se va deteriora dacă se usucă.
- 6.3. Când lucrați în condiții deosebit de dificile, aveți grijă să nu supraîncărcați motorul electric. Când este supraîncărcat, viteza de rotație a motorului electric scade și zgomotul acestuia se modifică. În acest caz, opriți, eliberați maneta de cuplare (1) și setați o înălțime de tăiere mai mare. În caz contrar, performanța va scădea și mașina poate fi deteriorată.
- 6.4. Când tundeți lângă margini, aveți grijă să nu prindeți obiecte străine cu mașina de tuns.
- 6.5. Performanța de tăiere depinde de densitate, umiditate, lungimea ierbii, precum și de înălțimea de tăiere. Performanța de tăiere este redusă dacă mașina de tuns este pornită și oprită frecvent în timpul cositului. Pentru a optimiza performanța de tundere, se recomandă să cosiți mai des, să creșteți înălțimea de tăiere și să lucrați cu viteză moderată.

Dacă este necesar, reparația mașinii dvs. de tuns se efectuează cel mai bine numai de către specialiști calificați la atelierele RAIDER, unde se folosesc doar piese de schimb originale. În acest fel, funcționarea lor în siguranță este garantată.



7. Protection of the environment.

7.1. In order to protect the environment, the power tool and the packaging must undergo appropriate processing for the reuse of the raw materials contained in them. Do not dispose of power tools with household waste! According to the European Union Directive

2002/96/EC on end-of-life electrical and electronic equipment and the approval and as a national law, power tools that can no longer be used must be collected separately and subjected to appropriate processing to recover the contents are in them raw materials.

7.2. Rechargeable battery.

Lithium-ion battery (Li-ion).

Do not dispose of batteries in household waste or in water reservoirs! Don't burn them!

Accumulator batteries must be collected, recycled or disposed of in an environmentally friendly manner.

According to Directive 91/157/EEC, defective or worn-out rechargeable or ordinary batteries must be recycled.

Αρχικό εγχειρίδιο οδηγιών

Αγαπητοί χρήστες

Συγχαρητήρια για την αγορά του μηχανήματος ταχύτερα αναπτυσσόμενη μάρκα εργαλείων - RAIDER. Με τη σωστή εγκατάσταση και λειτουργία, RAIDER ασφαλή και αξιόπιστα μηχανήματα και θα συνεργαστεί μαζί σας πολύ ευχαρίστηση. Για την καλύτερη εξυπηρέτησή σας, άριστη εξυπηρέτηση και έχτισε ένα δίκτυο 45 υπηρεσιών σε εθνικό επίπεδο.

Πριν από τη χρήση αυτού του μηχανήματος, διαβάστε προσεκτικά αυτό με τις «Οδηγίες Χρήσης». Προς το συμφέρον της ασφάλειάς σας και να διασφαλιστεί η σωστή χρήση, διαβάστε προσεκτικά αυτές τις οδηγίες, συμπεριλαμβανομένων συμβουλές και προειδοποιήσεις του σε αυτά. Για την αποφυγή περιπτώσεων λαθών και ατυχημάτων, είναι σημαντικό ότι αυτές οι οδηγίες θα παραμείνουν διαθέσιμα για μελλοντική αναφορά για όλους εκείνους που θα χρησιμοποιήσετε το μηχάνημα. Αν το πουλήσει σε ένα νέο ιδιοκτήτη «Οδηγίες Χρήσης» θα πρέπει να υποβάλλονται μαζί με αυτή, έτσι ώστε οι νέοι χρήστες να εξοικειωθούν με τις σχετικές οδηγίες ασφαλείας και λειτουργίας.

“Euromaster Import Export” ΕΠΕ είναι αντιπρόσωπος του κατασκευαστή και τον ιδιοκτήτη του εμπορικού σήματος RAIDER. Η έδρα της εταιρείας είναι 1231 Σόφια, буl “Лом оdо” 246, τηλ. +359 700 44 155

www.euromasterbg.com? e-mail: info@euromasterbg.com.

Από το 2006 η εταιρεία εισήγαγε το σύστημα διαχείρισης ποιότητας ISO 9001:2008 με πεδίο εφαρμογής της πιστοποίησης: το εμπόριο, την εισαγωγή, την εξαγωγή και την εξυπηρέτηση των επαγγελματικών και χόμπι ηλεκτρικά, πεπιεσμένου αέρα και ηλεκτρικά εργαλεία και σιδηρικών. Το πιστοποιητικό εκδόθηκε από τον οίκο Moody Διεθνή Πιστοποίηση Ltd, Αγγλία.

ΠΡΟΔΙΑΓΡΑΦΕΣ

παράμετρο	μερνα единица	στοйност
Μοντέλο	-	RDP-CGT20
Ονομαστική τάση	V DC	20
Μέγιστος αριθμός στροφών του κινητήρα χωρίς φορτίο	min ⁻¹	8000
Πλάτος κοπής	mm	300
Διάμετρος γραμμής κοπής	mm	1.6
Επίπεδο ηχητικής πίεσης (LpA) K=3,0 dB	dB	84.7
Μετρημένη στάθμη ηχητικής ισχύος (LwAd), K=2,2 dB	dB	92.1
Τιμή επιταχύνσεων δόνησης (ah), K=1,5 m/s ²	m/s ²	0.87

1. Γενικές οδηγίες για ασφαλή λειτουργία.

Διαβάστε όλες τις οδηγίες. Η μη τήρηση των οδηγιών μπορεί να οδηγήσει σε ηλεκτροπληξία, πυρκαγιά ή/και σοβαρό τραυματισμό. Φυλάξτε αυτές τις οδηγίες σε ασφαλές μέρος.

1.1. Ασφάλεια στο χώρο εργασίας.

1.1.1. Διατηρήστε τον χώρο εργασίας καθαρό και καλά φωτισμένο. Ο ακατάστατος και ανεπαρκής φωτισμός μπορεί να συμβάλει στην εμφάνιση ατυχημάτων.

1.1.2. Μη χρησιμοποιείτε το χορτοκοπτικό μπαταρίας σε περιβάλλον με αυξημένο κίνδυνο έκρηξης, κοντά σε εύφλεκτα υγρά, αέρια ή σκόνη.

Κατά τη λειτουργία του χλοοκοπτικού της μπαταρίας μπορεί να δημιουργηθούν σπινθήρες που μπορεί να αναφλέξουν τη σκόνη ή τις αναθυμιάσεις.

1.1.3. Κρατήστε μακριά τα παιδιά και τους παρευρισκόμενους ενώ χρησιμοποιείτε ένα χορτοκοπτικό μπαταρίας.

Εάν η προσοχή σας εκτραπεί, μπορεί να χάσετε τον έλεγχο της μηχανής κοπής χόρτου μπαταρίας.

1.2. Ασφάλεια κατά την εργασία με ηλεκτρισμό.

1.2.1. Συνδέστε τον φορτιστή πρέπει να είναι κατάλληλος για χρήση. Σε καμία περίπτωση δεν επιτρέπεται η τροποποίηση του βύσματος. Όταν εργάζεστε με μηδενισμένες συσκευές, μην χρησιμοποιείτε βύσμα προσαρμογών.

Τα μη τροποποιημένα βύσματα και πρίζες μειώνουν τον κίνδυνο ηλεκτροπληξίας.

1.2.2. Προστατέψτε το χορτοκοπτικό μπαταρίας από τη βροχή και την υγρασία.

Η διεύθυνση νερού στο χλοοκοπτικό της μπαταρίας αυξάνει τον κίνδυνο ηλεκτροπληξίας.

1.3. Ασφαλής τρόπος εργασίας.

1.3.1. Να είστε σε εγρήγορση, να παρακολουθείτε προσεκτικά τις ενέργειές τους και να ενεργείτε προσεκτικά και με σύνεση. Μην χρησιμοποιείτε ασύρματο χορτοκοπτικό όταν είστε κουρασμένοι ή υπό την επήρεια ναρκωτικών, αλκοόλ ή φαρμάκων.

Μια στιγμή απροσεξίας κατά τη λειτουργία του χορτοκοπτικού μπαταρίας μπορεί να έχει ως αποτέλεσμα σοβαρούς τραυματισμούς.

1.3.2. Χρησιμοποιείτε ατομική προστατευτική ενδυμασία και φοράτε πάντα προστατευτικά για τα μάτια.

Φορώντας κατάλληλο για χρήση ασύρματο χορτοκοπτικό και κατά τη διάρκεια της δραστηριότητας ατομικό προστατευτικό εξοπλισμό, όπως μάσκα σκόνης, υγιή ερμητικά κλειστά παπούτσια με σταθερό προστατευτικό κράνος πέλματος και σιγαστήρες (ωτοασπίδες) μειώνει τον κίνδυνο ατυχήματος.

1.3.3. Αποφύγετε τον κίνδυνο να συμπεριλάβετε ακούσια τη μηχανή κοπής χόρτου μπαταρίας.

Μεταφέρεται ασύρματο χορτοκοπτικό, κρατήστε το δάχτυλό σας στον διακόπτη, υπάρχει κίνδυνος ατυχήματος.

1.3.4. Μην υπερβείτε. Εργαστείτε σε σταθερή θέση σώματος και διατηρήστε την ισορροπία ανά πάσα στιγμή. Έτσι, μπορείτε να ελέγχετε το χορτοκοπτικό της μπαταρίας καλύτερα και ασφαλέστερες απροσδόκητες καταστάσεις.

1.3.5. Ντυθείτε σωστά. Μην λειτουργείτε με φαρδιά ρούχα ή κοσμήματα. Κρατήστε τα μαλλιά, τα ρούχα και τα γάντια σας μακριά από κινούμενα μέρη της μηχανής κοπής χόρτου μπαταρίας. Φαρδιά ρούχα, κοσμήματα ή μακριά μαλλιά μπορεί να πιασούν στο τσοκ.

1.4. Φροντίδα του χλοοκοπτικού της μπαταρίας.

1.4.1. Μην υπερφορτώνετε το χλοοκοπτικό της μπαταρίας. Χρησιμοποιείτε ασύρματο χορτοκοπτικό μόνο σύμφωνα με τον προορισμό του. Θα εργάζεστε καλύτερα και ασφαλέστερα όταν χρησιμοποιείτε την κατάλληλη ασύρματη χορτοκοπτική μηχανή που καθορίζεται από το εύρος φορτίου του κατασκευαστή.

1.4.2. Φυλάξτε το ασύρματο χορτοκοπτικό σε μέρη όπου μπορούν να έχουν πρόσβαση τα παιδιά. Μην επιτρέψετε τη χρήση του από άτομα που δεν είναι εξοικειωμένα με τον τρόπο λειτουργίας του και δεν διαβάζουν αυτές τις οδηγίες. Όταν βρίσκεται στα χέρια άπειρων χρηστών, η ασύρματη μηχανή κοπής χόρτου μπορεί να είναι επικίνδυνη.

1.4.3. Κρατήστε προσεκτικά το χορτοκοπτικό μπαταρίας. Βεβαιωθείτε ότι οι κινητές μονάδες λειτουργούν άψογα, αν όχι ξόρκια που έχουν σπασμένα ή κατεστραμμένα μέρη που παραβιάζουν ή αλλοιώνουν τις λειτουργίες του χορτοκοπτικού μπαταρίας. Πριν χρησιμοποιήσετε το χορτοκοπτικό μπαταρίας, βεβαιωθείτε ότι τα κατεστραμμένα μέρη μπορούν να επισκευαστούν. Πολλά ατυχήματα προκαλούνται από κακοσυντηρημένα ηλεκτρικά εργαλεία.

1.4.4. Διατηρείτε τα εργαλεία κοπής αιχμηρά και καθαρά. Τα σωστά συντηρημένα εργαλεία κοπής με αιχμηρές ακμές κοπής έχουν μικρότερη αντίσταση και η εργασία μαζί τους είναι ευκολότερη.

1.4.5. Χρησιμοποιήστε χορτοκοπτικό μπαταρίας, εξαρτήματα και εργαλεία, σύμφωνα με τις οδηγίες του κατασκευαστή. Σεβασμός και συγκεκριμένες συνθήκες εργασίας και λειτουργίες που πρέπει να ακολουθήσουν. Η χρήση ασύρματης μηχανής χλοοκοπτικής διαφορετικής από τις προβλεπόμενες εφαρμογές αυξάνει τον κίνδυνο ατυχημάτων.

1.5. Οδηγίες για ασφαλή χειρισμό ειδικά για το χορτοκοπτικό μπαταρίας που αγοράσατε.

Προσοχή! Η απώλεια ελέγχου του ηλεκτρικού εργαλείου μπορεί να οδηγήσει σε ατυχήματα.

1.5.1. Μην χρησιμοποιείτε εξαρτήματα που δεν συνιστώνται από τον κατασκευαστή ειδικά για αυτό το ηλεκτρικό εργαλείο. Το γεγονός ότι μπορείτε να προσαρτήσετε στο μηχάνημα σίγουρα αξεσουάρ ή εργαλείο εργασίας, δεν εξασφαλίζει ασφαλή χειρισμό.

1.5.2. Μην τοποθετείτε ποτέ τα χέρια σας κοντά στα περιστρεφόμενα εργαλεία εργασίας.

1.5.3. Εάν εκτελείτε δραστηριότητες όπου υπάρχει κίνδυνος το εργαλείο κοπής να έρθει σε επαφή

με κρυφή καλωδίωση, κρατήστε το εργαλείο μόνο για τη μονωμένη λαβή. Κατά την είσοδο του εργαλείου σε επαφή με ηλεκτροφόρα καλώδια, μεταλλικά μέρη του χλοοκοπτικού της μπαταρίας και αυτό μπορεί να οδηγήσει σε ηλεκτροπληξία.

1.5.4. Χρησιμοποιήστε τα κατάλληλα σκεύη για να βρείτε τυχόν κρυμμένα κάτω από τις επιφανειακές σωληνώσεις ή επικοινωνήστε με την τοπική εταιρεία κοινής ωφέλειας. Η επαφή με ηλεκτροφόρα καλώδια μπορεί να προκαλέσει πυρκαγιά και ηλεκτροπληξία. Η ζημιά στον αγωγό μπορεί να οδηγήσει σε έκρηξη. Η διείσδυση σε γραμμή νερού προκαλεί υλικές ζημιές ή μπορεί να προκαλέσει ηλεκτροπληξία.

1.5.5. Διατηρήστε σταθερό το μηχάνημα.

1.5.6. Καθαρίστε τις οπές εξαερισμού της μπαταρίας χλοοκοπτικής σας.

1.5.7. Χρησιμοποιείτε μόνο συνιστώμενη μπαταρία και φορτιστή.

1.5.8. Η μπαταρία πρέπει να φυλάσσεται πάντα μακριά από πηγές θερμότητας. Μην το αφήνετε για πολλή ώρα σε περιβάλλον με υψηλή θερμοκρασία (του ήλιου κοντά σε θερμάστρες ή όπου η θερμοκρασία ξεπερνά τους 50°C).

1.5.9. Μην επαναφορτίζετε πλήρως την μπαταρία, διαφορετικά μπορεί να καταστραφεί.

1.5.10. Αποφύγετε τη φόρτιση της μπαταρίας σε θερμοκρασίες κάτω από 0 ° C.

1.5.11. Ο φορτιστής έχει σχεδιαστεί για να λειτουργεί μαζί της. Δεν πρέπει να χρησιμοποιείται για άλλους σκοπούς.

1.5.12. Μην τοποθετείτε μεταλλικά αντικείμενα μέσα στο φορτιστή.

1.5.13. Η μπαταρία πρέπει να επαναφορτιστεί όταν δεν παράγει αρκετή ισχύ για να λειτουργήσει. Μην συνεχίσετε να χρησιμοποιείτε το τρίμερ σε αυτές τις συνθήκες. Ακολουθήστε τη διαδικασία φόρτωσης. Μπορείτε επίσης να φορτίσετε την μπαταρία που χρησιμοποιείται μερικώς όταν το επιθυμείτε, χωρίς αρνητικές επιπτώσεις στην μπαταρία.

1.5.14. Για να καθαρίσετε το χλοοκοπτικό της μπαταρίας, χρησιμοποιήστε ένα μαλακό, στεγνό πανί. Ποτέ μην χρησιμοποιείτε διαλύτες ή οινόπνευμα.

1.5.15. Πριν καθαρίσετε το φορτιστή, αποσυνδέστε τον από το δίκτυο.

1.5.16. Εάν φορτίζετε τις μπαταρίες η μία μετά την άλλη μεταξύ των φορτίσεων, κάντε διαλείμματα 30 λεπτών.

1.6. Ειδικές συνθήκες ασφαλείας κατά την εργασία με το φορτιστή.

Πριν προχωρήσετε στην εργασία με τον φορτιστή, πρέπει να διαβάσετε όλα τα σχετικά με αυτόν και που περιέχονται σε αυτήν την οδηγία πληροφορίες και ενδείξεις σχετικά με το φορτιστή και την μπαταρία, για την οποία προορίζεται.

1.6.1. Για τη μείωση του κινδύνου τραυματισμών και τραυματισμών, ο φορτιστής πρέπει να χρησιμοποιείται μόνο για τη φόρτιση των μπαταριών τύπου νικελίου-καδμίου. Οι μπαταρίες άλλου τύπου μπορεί να εκραγούν, προκαλώντας σοβαρούς τραυματισμούς ή υλικές ζημιές.

1.6.2. Ο φορτιστής δεν πρέπει να εκτίθεται στην επίδραση της υγρασίας ή του νερού.

1.6.3. Η χρήση εξαρτήματος δεν συνιστάται ή πωλούνται αντικείμενα από τον κατασκευαστή του φορτιστή που κινδυνεύουν από φωτιά, προκαλώντας τραυματισμό ή ηλεκτροπληξία.

1.6.4. Δεν πρέπει να πατάτε το καλώδιο ρεύματος. Δεν πρέπει να βρίσκεται στο πέρασμα όπου περνούν άτομα και δεν πρέπει να εκτίθεται σε κανέναν άλλο κίνδυνο (π.χ. υπερβολική ένταση).

1.6.5. Εάν δεν είναι απαραίτητο, μην χρησιμοποιείτε καλώδιο επέκτασης. Η χρήση ακατάλληλου καλωδίου επέκτασης μπορεί να προκαλέσει πυρκαγιά ή ηλεκτροπληξία. Εάν είναι απαραίτητη η χρήση καλωδίου επέκτασης, πρώτα βεβαιωθείτε ότι η επαφή της επέκτασης αντιστοιχεί στις ακίδες στην αρχική υποδοχή, φορτιστή ρεύματος.

1.6.6. Η επέκταση πρέπει να είναι σε καλή κατάσταση λειτουργίας.

1.6.7. Μην για χρήση φορτιστής με χαλασμένο καλώδιο ή βύσμα. Η ζημιά πρέπει να επισκευαστεί από εξειδικευμένο άτομο.

1.6.8. Δεν επιτρέπεται η χρήση του φορτιστή εάν έχει υποστεί ισχυρή πρόσκρουση, πτώση ή έχει υποστεί άλλη ζημιά. Η επιθεώρηση και η πιθανή επισκευή θα πρέπει να ανατεθούν σε εξουσιοδοτημένο σέρβις RAIDER.

1.6.9. Μην επιτρέπετε προσπάθειες αποσυναρμολόγησης του φορτιστή. Όλες οι επισκευές πρέπει να ανατεθούν στο εξουσιοδοτημένο σέρβις RAIDER. Λανθασμένη εγκατάσταση του φορτιστή που απαιτεί ηλεκτροπληξία ή πυρκαγιά.

1.6.10. Πριν πραγματοποιήσετε οποιαδήποτε προγραμματισμένη συντήρηση ή καθαρισμό του φορτιστή, θα πρέπει να τον αποσυνδέσετε από την πρίζα.

1.6.11. Ο φορτιστής μπορεί να αποκλειστεί από το ρεύμα όταν δεν χρησιμοποιείται!

ΠΡΟΣΘΕΤΕΣ ΟΔΗΓΙΕΣ

Αυτό το ασύρματο χλοοκοπτικό δεν προορίζεται για χρήση από άτομα (συμπεριλαμβανομένων παιδιών) με μειωμένες νοητικές, αισθητηριακές ή σωματικές ικανότητες ή από άτομα χωρίς επαρκή εμπειρία ή/και γνώση, εκτός εάν υπό την άμεση επίβλεψη υπεύθυνου ατόμου. για την ασφάλεια του ατόμου τους ή διδάσκονται από αυτόν πώς να το χρησιμοποιούν.

Μην κόβετε ποτέ ενώ άλλα άτομα, ειδικά παιδιά ή κατοικίδια, βρίσκονται κοντά.

Πριν κάνετε οποιοσδήποτε ρυθμίσεις στο μηχάνημα, όταν το καθαρίζετε ή όταν το αφήνετε χωρίς επίβλεψη, έστω και για μικρό χρονικό διάστημα, σταματήστε το.

Μην χρησιμοποιείτε το χορτοκοπτικό μπαταρίας σε αντίξοες καιρικές συνθήκες.

Μην χρησιμοποιείτε και μην εκθέτετε το χορτοκοπτικό μπαταρίας στη βροχή. Αποφύγετε ηλεκτροπληξία.

Μην αγγίζετε περιστρεφόμενα μέρη του μηχανήματος. Περιμένετε να σταματήσει τελείως η περιστροφή. Μετά την αποσύνδεση, το καλώδιο συνεχίζει να περιστρέφεται και μπορεί να προκαλέσει τραυματισμό. Μην τοποθετείτε τα χέρια ή τα πόδια σας κοντά ή κάτω από περιστρεφόμενα μέρη.

Επιθεωρήστε προσεκτικά την προκατεργασμένη περιοχή και αφαιρέστε πέτρες, ραβδιά, κλαδιά, μπουκάλια, σύρματα και άλλα ξένα αντικείμενα.

Ελέγχετε πάντα το μπουλόνι ασφάλισης του κορδονιού για χαλαρότητα και το κορδόνι για ξέφτισμα πριν από τη χρήση.

Να κόβετε πάντα στο φως της ημέρας ή σε πολύ καλό τεχνητό φωτισμό.

Στις πλαγιές, φροντίστε πάντα να είναι σταθερό το πόδι σας.

Να εργάζεστε πάντα με χαλαρό ρυθμό, μην περπατάτε ποτέ γρήγορα.

Ποτέ μην λειτουργείτε το μηχάνημα εάν οι συσκευές ασφαλείας είναι κατεστραμμένες ή χωρίς τα στοιχεία ασφαλείας.

Η εργασία σε ανώμαλο έδαφος μπορεί να είναι επικίνδυνη.

Μην κόβετε σε απότομες πλαγιές με κλίση μεγαλύτερη από 20%.

Σε επικλινές εδάφη, κόβετε πάντα κατά μήκος της πλαγιάς, ποτέ πάνω-κάτω.

Να είστε ιδιαίτερα προσεκτικοί όταν αντιστρέψετε την κατεύθυνση κίνησης σε πλαγιές!

Όταν ενεργοποιείτε το χορτοκοπτικό μπαταρίας, κρατήστε τα πόδια σας σε απόσταση ασφαλείας από τα περιστρεφόμενα μέρη.

Μην χρησιμοποιείτε το μηχάνημα όταν είστε ξυπόλητοι ή φοράτε σανδάλια. Να εργάζεστε πάντα με στιβαρά, κλειστά παπούτσια και μακριά παντελόνια.

Απενεργοποιήστε τον διακόπτη κυκλώματος όποτε:

- απομακρύνετε από το μηχάνημα.

- πριν αφαιρέσετε στοιχεία που μπλοκάρουν το μηχάνημα.

- κατά τον έλεγχο, τον καθαρισμό ή την εργασία στο μηχάνημα.

- όταν το μηχάνημα αρχίζει να δονείται ασυνήθιστα δυνατά.

- αφού έρθετε σε επαφή με ξένο σώμα, ελέγξτε αμέσως το μηχάνημα για πιθανές ζημιές και, πριν το χρησιμοποιήσετε, βεβαιωθείτε ότι αφαιρέθηκαν.

Ο χειριστής ή ο χρήστης είναι υπεύθυνος για ατυχήματα, τραυματισμούς σε άλλα άτομα ή στο περιβάλλον και υλικές ζημιές που προκαλούνται.

Το χορτοκοπτικό μπαταρίας είναι σχεδιασμένο με τέτοιο τρόπο ώστε όλα τα κινούμενα μέρη και το περίβλημα να εγγυώνται ασφαλείς συνθήκες χρήσης. Ο κατασκευαστής δεν φέρει ευθύνη για ζημιές που προκαλούνται από προσπάθειες τροποποίησης του σχεδιασμού του χορτοκοπτικού μπαταρίας.

Για να διασφαλίσετε την ασφάλεια, θα πρέπει να χρησιμοποιείτε μόνο γνήσια ανταλλακτικά ή ανταλλακτικά που προτείνει ο κατασκευαστής.

Η μη τήρηση των οδηγιών μπορεί να προκαλέσει ηλεκτροπληξία, πυρκαγιά και/ή σοβαρό τραυματισμό.

2. Λειτουργική περιγραφή και σκοπός.

Το τρίμερ μπαταρίας είναι ένα ηλεκτρικό εργαλείο χειρός που τροφοδοτείται από μπαταρία και έχει σχεδιαστεί για το κούρεμα χόρτου στο σπίτι. Δεν επιτρέπεται η χρήση του ηλεκτρικού εργαλείου για άλλες δραστηριότητες εκτός από τον προορισμό του!

Το τρίμερ μπαταρίας προορίζεται μόνο για κοπή χόρτου και ελαφρών ζιζανίων. Δεν θα πρέπει να

χρησιμοποιείται για άλλους σκοπούς, όπως το κόψιμο ή την κοπή φρακτών, καθώς αυτό μπορεί να προκαλέσει τραυματισμό ή ζημιά στο μηχάνημα.

Χρησιμοποιείτε μόνο εξαρτήματα και εξαρτήματα που συνιστώνται από τον κατασκευαστή. Η χρήση άλλων εξαρτημάτων και εξαρτημάτων μπορεί να αυξήσει τον κίνδυνο τραυματισμού ή ζημιάς στο μηχάνημα.

3. θέση σε λειτουργία.

Ορισμένα μέρη του ψαλιδιού αποσυναρμολογούνται για να μειωθεί ο όγκος της συσκευασίας κατά τη μεταφορά.

Προσοχή!!! Ποτέ μην χρησιμοποιείτε τα μαλλιά χωρίς να τοποθετήσετε πρώτα το προστατευτικό

Αφαιρέστε την μπαταρία πριν από κάθε χειρισμό ή καθαρισμό του μηχανήματος.

2. Λειτουργική περιγραφή και σκοπός.

Το ασύρματο τρίμερ είναι ένα φορητό ηλεκτρικό εργαλείο που τροφοδοτείται από μπαταρία.

Τροφοδοτείται από μοτέρ συλλέκτη DC μόνιμου μαγνήτη πλανητικού και ελικοειδείς τροχούς και έχει σχεδιαστεί για κόψιμο χόρτου στο σπίτι. Δεν προορίζεται για χρήση ασύρματου χλοοκοπτικού για δραστηριότητες διαφορετικές από τον προορισμό του.

Όχι για χρήση του μηχανήματος για δραστηριότητες διαφορετικές από τον προορισμό του!

3. Εκμετάλλευση της μηχανής

Ορισμένα μέρη του ψαλιδιού αποσυναρμολογούνται για να μειωθεί ο όγκος της συσκευασίας κατά τη μεταφορά.

Προσοχή!!! Μην χρησιμοποιείτε ποτέ το μηχάνημα χωρίς να τοποθετήσετε πρώτα το προστατευτικό

Αφαιρέστε την μπαταρία πριν από κάθε χειρισμό ή καθαρισμό του μηχανήματος (εικ.Β).

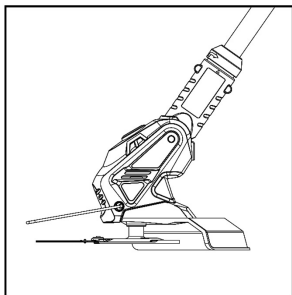
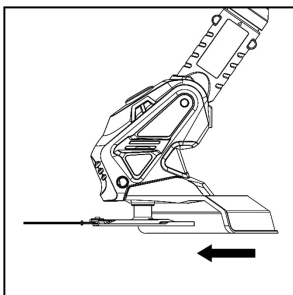

- Απελευθερώνετε πάντα το κουμπί on/off πριν τοποθετήσετε ή αφαιρέσετε την μπαταρία.
- Για να αφαιρέσετε την μπαταρία, πατήστε το κουμπί στην άκρη της μπαταρίας και, στη συνέχεια, αφαιρέστε την από το εργαλείο.
- Για να τοποθετήσετε την μπαταρία, σύρετε τις δύο αυλακώσεις σε κάθε πλευρά της μπαταρίας μέσα στην εγκοπή του περιβλήματος και σύρετέ το στη θέση του. Πάντα σύρετε μέχρι να ασφαλίσει στη θέση του. Εάν δεν το κάνετε αυτό, ενδέχεται να πέσει κατά λάθος το εργαλείο και να τραυματιστεί εσάς ή κάποιον γύρω σας.

Μην χρησιμοποιείτε δύναμη κατά την τοποθέτηση της μπαταρίας. Εάν η μπαταρία δεν γλιστράει εύκολα, σημαίνει ότι δεν έχει τοποθετηθεί σωστά.

Εκκίνηση της τρίχας της μπαταρίας:

Εάν η τρίχα χρησιμοποιείται για πρώτη φορά, ελέγξτε ότι το κορδόνι ακουμπάει ή περνά πέρα από το κάλυμμα ασφαλείας.

Το καλώδιο πρέπει να κόβεται αυτόματα όταν είναι στο μέγιστο χαλαρό (έξω από το κάλυμμα ασφαλείας). Για να επιτύχετε το απαιτούμενο μήκος καλωδίου, κρατήστε πατημένο το κουμπί

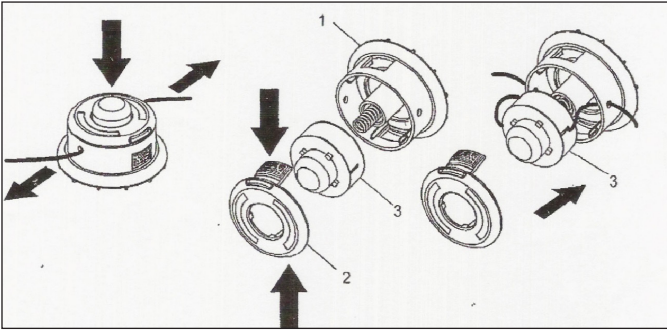

4. Συντήρηση και αποθήκευση

- 4.1. Μετά τη χρήση, αφαιρέστε την μπαταρία από το τρίμερ και ελέγξτε για ζημιά.
- 4.2. Όταν δεν χρησιμοποιείται, κρατήστε το μηχανήμα μακριά από παιδιά.
- 4.3. Χρησιμοποιείτε μόνο ανταλλακτικά και αξεσουάρ RAIDER που συνιστώνται από τον κατασκευαστή.

Αφού σβήσει το μηχανήμα, η λεπίδα συνεχίζει να περιστρέφεται για λίγο! Πριν ξεκινήσετε να εργάζεστε στο τρίμερ, περιμένετε να σταματήσει τελείως η περιστροφή του ηλεκτροκινητήρα και της λεπίδας!

Μην προσπαθήσετε ποτέ να σταματήσετε την περιστροφή της λεπίδας!

Όταν πρέπει να κάνετε δραστηριότητες κοντά στο μαχαίρι, να εργάζεστε πάντα με γάντια ασφαλείας!

Εκτελείτε τακτικά διαδικασίες συντήρησης για να διασφαλίσετε τη μακροχρόνια και αξιόπιστη χρήση του ψαλιδιού. Ελέγχετε περιοδικά για εμφανή ελαττώματα, όπως χαλαρή ή κατεστραμμένη λεπίδα και χαλαρές βιδωτές συνδέσεις. Βεβαιωθείτε ότι τα καλύμματα και οι συσκευές ασφαλείας είναι σε κατάσταση λειτουργίας και έχουν τοποθετηθεί σωστά.

Για να καθαρίσετε το όργανο, αφαιρέστε την μπαταρία και χρησιμοποιήστε μόνο ήπιο σαπούνι και ένα υγρό πανί για να καθαρίσετε το όργανο. Μην βυθίζετε το εργαλείο σε νερό και μην το πλένετε με λάστιχο. Μην αφήνετε κανένα υγρό να μπει μέσα του. Μην καθαρίζετε με πίδακα νερού.

5. Εκκίνηση του χλοοκοπτικού

Εάν το χλοοκοπτικό χρησιμοποιείται για πρώτη φορά, βεβαιωθείτε ότι η λεπίδα αγγίζει ή περνά πέρα από το κάλυμμα ασφαλείας.

Πατήστε το κουμπί ασφαλείας έναντι τυχαίας ενεργοποίησης. Κρατήστε και πατήστε το διακόπτη της σκανδάλης.

Το ψηλό γρασίδι πρέπει να κόβεται σε στρώσεις όπως φαίνεται στο σχ. ρε

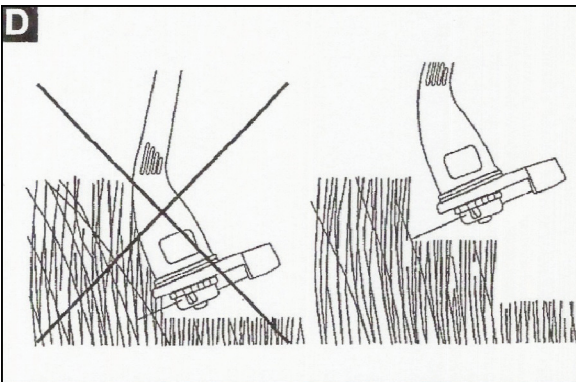

Προσοχή!!! Μην κόβετε ποτέ υγρό ή βρεγμένο γρασίδι.

Προστατέψτε το χλοοκοπτικό από σκληρές επιφάνειες και τραυματισμούς.



6. Πρακτικές συμβουλές:

- 6.1. Ακολουθήστε τους δημοτικούς κανονισμούς για την ώρα της ημέρας που μπορείτε να χρησιμοποιήσετε μηχανήματα σε εξωτερικούς χώρους. Σε ορισμένες χώρες το κούρεμα απαγορεύεται το πρωί πριν τις 08.00, μετά το μεσημεριανό γεύμα μεταξύ 14.00-16.00 και το βράδυ μετά τις 22.00 για την προστασία των πολιτών από ανεπιθύμητο θόρυβο.
- 6.2. Οι χλοοτάπητες συχνά αποτελούνται από χόρτα διαφορετικών ποικιλιών, που σχηματίζουν χοντρούς μίσχους και δυνατές ρίζες. Εάν κόβετε το γρασίδι σας σπάνια, θα ενθαρρύνετε και θα βελτιώσετε την ανάπτυξη ψηλών χόρτων και ζιζανίων. Το κανονικό ύψος του γρασιδιού είναι περίπου 4-5 cm. Καλό είναι να προγραμματίζετε τη συχνότητα του κουρέματος έτσι ώστε με ένα κούρεμα να μειώνετε το πολύ το 1/3 του συνολικού ύψους του χόρτου. Εάν δεν ποτίζετε το γκαζόν σας, μην κόβετε το γρασίδι κάτω από 4 cm, γιατί θα καταστραφεί αν στεγνώσει.
- 6.3. Όταν εργάζεστε σε ιδιαίτερα δύσκολες συνθήκες, προσέχετε να μην υπερφορτώνετε τον ηλεκτροκινητήρα. Όταν υπερφορτωθεί, η ταχύτητα περιστροφής του ηλεκτροκινητήρα πέφτει και ο θόρυβος του αλλάζει. Σε αυτήν την περίπτωση, σταματήστε, αφήστε το μοχλό εμπλοκής (1) και ρυθμίστε υψηλότερο ύψος κοπής. Διαφορετικά, η απόδοση θα μειωθεί και το μηχάνημα μπορεί να καταστραφεί.
- 6.4. Όταν κόβετε κοντά σε άκρες, προσέξτε να μην πιάσετε ξένα αντικείμενα με το τρίμερ.
- 6.5. Η απόδοση κοπής εξαρτάται από την πυκνότητα, την υγρασία, το μήκος του χόρτου, καθώς και το ύψος κοπής. Η απόδοση κοπής μειώνεται εάν η μηχανή κοπής ενεργοποιείται και απενεργοποιείται συχνά κατά το κούρεμα. Για να βελτιστοποιήσετε την απόδοση κοπής, συνιστάται να κόβετε πιο συχνά, να αυξάνετε το ύψος κοπής και να εργάζεστε με μέτρια ταχύτητα.

Εάν είναι απαραίτητο, η επισκευή του ψαλιδιού σας γίνεται καλύτερα μόνο από ειδικευμένους ειδικούς στα συνεργεία RAIDER, όπου χρησιμοποιούνται μόνο γνήσια ανταλλακτικά. Με αυτόν τον τρόπο διασφαλίζεται η ασφαλή λειτουργία τους.



7. Προστασία του περιβάλλοντος.

7.1. Για την προστασία του περιβάλλοντος, το ηλεκτρικό εργαλείο και η συσκευασία πρέπει να υποβληθούν σε κατάλληλη επεξεργασία για την επαναχρησιμοποίηση των πρώτων υλών που περιέχονται σε αυτά.

Μην πετάτε τα ηλεκτρικά εργαλεία μαζί με τα οικιακά απορρίμματα! Σύμφωνα με την Οδηγία της Ευρωπαϊκής Ένωσης 2002/96/ΕΚ για τον ηλεκτρικό και ηλεκτρονικό εξοπλισμό στο τέλος του κύκλου ζωής τους και την έγκριση και ως εθνική νομοθεσία, τα ηλεκτρικά εργαλεία που δεν μπορούν πλέον να χρησιμοποιηθούν πρέπει να συλλέγονται χωριστά και να υποβάλλονται σε κατάλληλη επεξεργασία για την ανάκτηση του τα περιεχόμενα είναι σε αυτά πρώτες ύλες.

7.2. Επαναφορτιζόμενη μπαταρία.

Μπαταρία ιόντων λιθίου (Li-ion).

Μην πετάτε τις μπαταρίες στα οικιακά απορρίμματα ή σε δεξαμενές νερού! Μην τα κάψετε!

Οι μπαταρίες συσσωρευτών πρέπει να συλλέγονται, να ανακυκλώνονται ή να απορρίπτονται με

exploded view

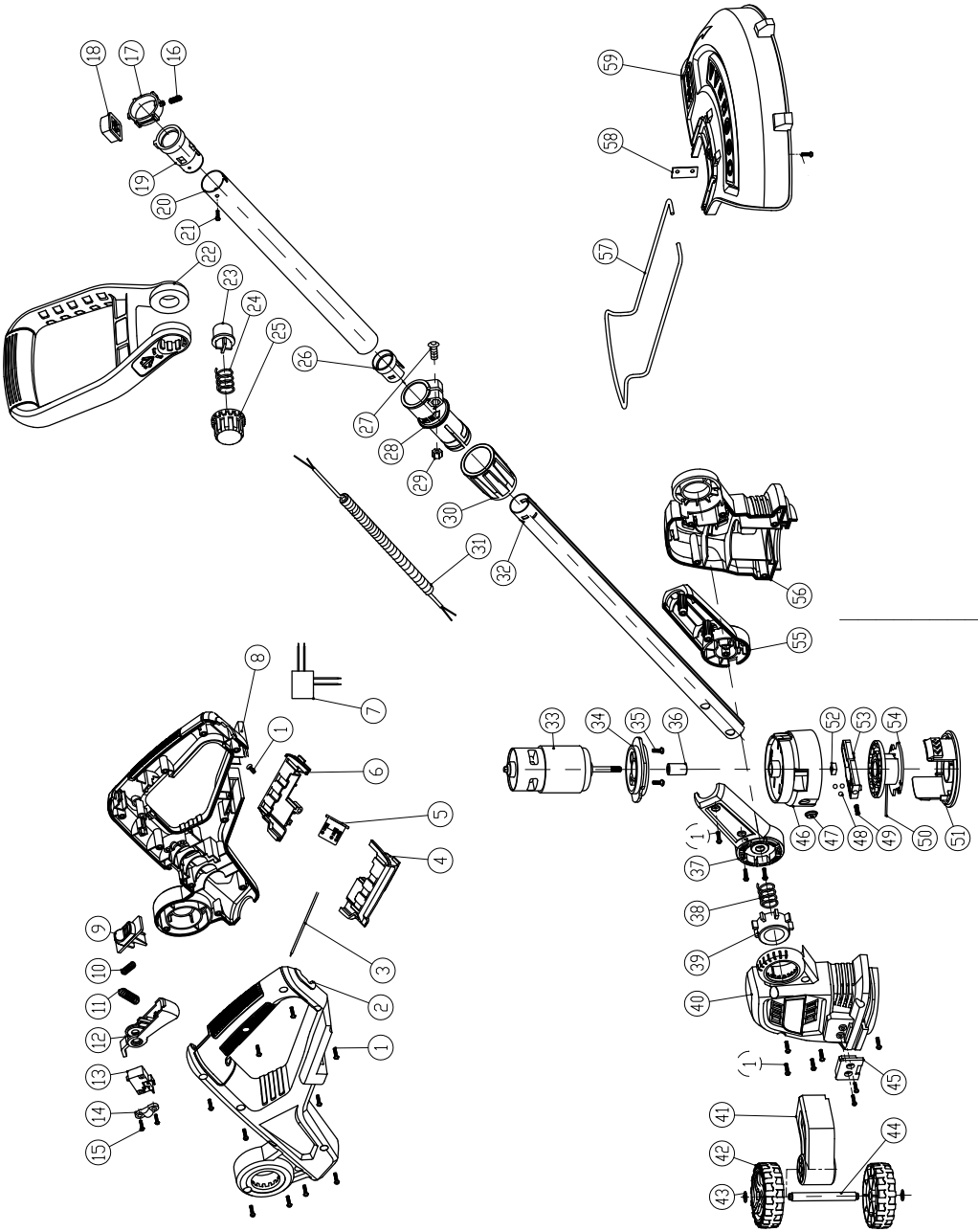

№	description	№	description
1	screw 4*16	30	lock sleeve
2	left handle	31	Spring wire
3	wire	32	small pipe
4	left fixing support	33	motor
5	pin base	34	Motor fixing plate
6	right fixing support	35	screw M4*10
7	PCB board	36	Motor Bushing
8	right handle	37	Left-handed rotary cover
9	anti self pushing rod	38	Grass head spring
10	pushing rod spring	39	Rotate button
11	knob spring	40	left housing
12	trigger	41	wheel support
13	micro swithc	42	wheel
14	pressing plate	43	Shaft ring
15	screw 4*14	44	axle
16	Switch pressure spring	45	Wheel bracket fixing plate
17	Rotated fixing sleeve	46	spool
18	roated button	47	rivet
19	Rotated locating sleeve	48	steel ball
20	big pipe	49	Balance weight spring
21	screw 4*6	50	nylon line
22	front handle	51	spool cover
23	handle knob	52	nut M5
24	front handle knob spring	53	balance block
25	front handle knob	54	line wheel
26	pipe sleeve	55	right rotating cover
27	screw M5*14	56	right housing
28	connecting sleeve	57	protecting wire
29	nut M5	58	blade
		59	grass board



DECLARATION OF CONFORMITY

Cordless grass trimmer RDP-CGT20

Euromaster Import Export Ltd., Address: Sofia 1231, Bulgaria, 246 Lomsko shausse Blvd.

- (BG) Декларираме на собствена отговорност, че този продукт е в съответствие със следните стандарти и разпоредби:
- (GB) We declare under our sole responsibility that this product is in conformity and accordance with the following standards and regulations:
- (D) Der Hersteller erklärt eigenverantwortlich, dass dieses Produkt den folgenden Standards und Vorschriften entspricht:
- (NL) Wij verklaren onder onze volledige verantwoordelijkheid dat dit product voldoet aan, en in overeenstemming is met, de volgende standaarden en reguleringen:
- (F) Nous déclarons sous notre seule responsabilité que ce produit est conforme aux standards et directives suivants:
- (E) Declaramos bajo nuestra exclusiva responsabilidad que este producto cumple con las siguientes normas y estándares de funcionamiento:
- (P) Declaramos por nossa total responsabilidade que este produto está em conformidade e cumpre as normas e regulamentações que se seguem:
- (I) Dichiariamo, sotto la nostra responsabilità, che questo prodotto è conforme alle normative e ai regolamenti seguenti:
- (S) Vi garanterar på eget ansvar att denna produkt uppfyller och följer följande standarder och bestämmelser:
- (FIN) Vakuutamme yksinomaan omalla vastuullamme, että tämä tuote täyttää seuraavat standardit ja sääökset:
- (N) Vi erklærer under vårt eget ansvar at dette produktet er i samsvar med følgende standarder og regler:
- (DK) Vi erklærer under eget ansvar, at dette produkt er i overensstemmelse med følgende standarder og bestemmelser:
- (H) Felelősségünk teljes tudatában kijelentjük, hogy ez a termék teljes mértékben megfelel az alábbi szabványoknak és előírásoknak:
- (CZ) Na naši vlastní zodpovednosť prehlasujeme, že je tento výrobek v souladu s následujícími standardy a normami:
- (SK) Vyhlasujeme na našu výhradnú zodpovednosť, že tento výrobok je v zhode a súlade s nasledujúcimi normami a predpismi:
- (SLO) S polno odgovornostjo izjavljamo, da je ta izdelek v skladu in da odgovarja naslednjim standardom ter predpisom:
- (PL) Deklarujemy na własna odpowiedzialność, że ten produkt spełnia wymogi zawarte w następujących normach i przepisach:
- (LT) Prisiimdami visa atsakomybe deklaruojame, kad šis gaminyas atitinka žemiau paminetus standartus arba nuostatus:
- (LV) Apgalvojam ar visu atbildību, ka šis produkts ir saskaņā ar atbilst sekojošiem standartiem un nolikumiem:
- (EST) Deklareerime meie ainuvastutusel, et see toode on vastavuses ja kooskõlas järgmist standardite ja määrustega:
- (RO) Declaram prin aceasta cu răspunderea deplină că produsul acesta este în conformitate cu următoarele standarde sau directive:
- (HR) Izjavljujemo pod vlastitom odgovornošću da je strojem ukladan sa slijednim standardima ili standardiziranim dokumentima i u skladu sa odredbama:
- (RUS) Под свою ответственность заявляем, что данное изделие соответствует следующим стандартам и нормам:
- (UA) На свою власну відповідальність заявляємо, що дане обладнання відповідає наступним стандартам і нормативам:
- (GR) Δηλώνουμε υπεύθυνα ότι το προϊόν αυτό συμφώνει και τηρεί τους παρακάτω κανονισμούς και πρότυπα:
- (MK) Ние под наша лична одговорност дека овој производ е во согласност со следните стандарди и регулативи:

L_{WA}: 94 dB (A)

EN 60335-1:2012 / A2:2019

EN 50636-2-91:2014

EN 62233:2008

EN 55014-1:2021

EN 55014-2:2021

EN 61000-3-2:2019

EN 61000-3-3:2013/A1:2019

2006/42/EU, 2014/30/EU, 2000/14/EU, 2014/35/EU

Place&Date of Issue:

Sofia, Bulgaria

15.11.2023

Brand Manager:

Krasimir Petkov





ЕО ДЕКЛАРАЦИЯ ЗА СЪОТВЕТСТВИЕ

Евромастер Импорт Експорт ООД
Адрес: София 1231, България, "Ломско шосе" 246.

Продукт: Акумулаторна косачка тример
Запазена Марка: RAIDER
Модел: RDP-CGT20

е проектиран и произведен в съответствие със следните директиви:

2006/42/ЕС на Европейския парламент и на Съвета от 17 май 2006 година относно машините

2014/30/ЕС на европейския парламент и на съвета от 26 февруари 2014 година за хармонизиране на законодателствата на държавите членки относно електромагнитната съвместимост.

2014/35/ЕС на Европейския Парламент и на Съвета от 26 февруари 2014 година за хармонизиране на законодателствата на държавите членки за предоставяне на пазара на електрически съоръжения, предназначени за използване в определени граници на напрежението.

2000/14/ЕС на Европейския парламент и на Съвета от 8 май 2000г. за сближаване на законодателствата на държавите-членки във връзка с шумовите емисии на съоръжения, предназначени за употреба извън сградите. Шумови емисии съгласно EN ISO 3744:2010.

Измерено ниво на звукова мощност: 92.1dB(A)
Гарантирано ниво на звукова мощност $L_{Wad} = 94dB(A)$
Нотифициран орган: 0036
TÜV SÜD Industrie Service GmbH
Westendstraße 199 80686 MÜNCHEN Germany

и отговаря на изискванията на следните стандарти:

EN 60335-1:2012 / A2:2019

EN 50636-2-91:2014

EN 62233:2008

EN 55014-1:2021

EN 55014-2:2021

EN 61000-3-2:2019

EN 61000-3-3:2013/A1:2019

„ЕВРОМАСТЕР
ИМПОРТ - ЕКСПОРТ“
ООД

Място и дата на издаване:
София, България

Бранд мениджър:

15.11.2023

Красимир Петков



EC DECLARATION OF CONFORMITY

Euromaster Import Export Ltd.
Address: Sofia 1231, Bulgaria, 246 Lomsko shause Blvd.

Product: Cordless grass trimmer
Trademark: RAIDER

Model: RDP-CGT20

is designed and manufactured in conformity with following Directives:

2006/42/EC of the European Parliament and the Council dated 17-th May 2006 on machinery

2014/30/EU of the european parliament and of the council of 26 February 2014 on the harmonisation of the laws of the Member States relating to electromagnetic compatibility
2014/35/EU of the European Parliament and of the Council of 26 February 2014 on the harmonization of the laws of the Member States relating to the making available on the market of electrical equipment designed for use within certain voltage limits

2000/14/EC of the European Parliament and of the Council of 08 May 2000 relating to the noise emission in the environment by equipment for use outdoors;

Noise emission according to standart EN ISO 3744:2010.

Measured sound power level: 92.1dB(A)

Guaranteed sound power level LWAd = 94dB(A)

Notified body: 0036

TÜV SÜD Industrie Service GmbH
Westendstraße 199 80686 MÜNCHEN Germany

and fulfils requirements of the following standards:

EN 60335-1:2012 / A2:2019

EN 50636-2-91:2014

EN 62233:2008

EN 55014-1:2021

EN 55014-2:2021

EN 61000-3-2:2019

EN 61000-3-3:2013/A1:2019

Place&Date of Issue:

Sofia, Bulgaria

15.11.2023



Krasimir Petkov
Krasimir Petkov



DECLARAȚIE DE CONFORMITATE

Euromaster Import Export Ltd.

Adresa: Sofia 1231, Bulgaria, 246 Lomsko shausse Blvd.

Produs: Trimmer pentru iarba cu acumulator

Trademark: RAIDER

Model: RDP-CGT20

este proiectat și fabricat în conformitate cu următoarele directive Directivelor:

Directiva 2006/42/CE A Parlamentului European și a Consiliului din 17 mai 2006 privind echipamentele tehnice;

Directiva 2014/30/UE a parlamentului european și a consiliului din 26 februarie 2014 privind armonizarea legislațiilor statelor membre cu privire la compatibilitatea electromagnetică

Directiva 2014/35/UE a parlamentului european și a consiliului din 26 februarie 2014 privind armonizarea legislației statelor membre referitoare la punerea la dispoziție pe piață a echipamentelor electrice destinate utilizării în cadrul unor anumite limite de tensiune

2000/14/CE a Parlamentului European și a Consiliului din 08 mai 2000 referitoare la emisiile de zgomot în mediu de echipamentele utilizate în exterior;

Măsurat nivelul puterii sonore: 92.1 dB (A)

Nivelul puterii sonore garantat este mai mic de L_{WA} : 94 dB (A)

Organismul notificat:

Notified body: 0036

TÜV SÜD Industrie Service GmbH

Westendstraße 199 80686 MÜNCHEN Germany

este în conformitate cu următoarele standarde:

EN 60335-1:2012 / A2:2019

EN 50636-2-91:2014

EN 62233:2008

EN 55014-1:2021

EN 55014-2:2021

EN 61000-3-2:2019

EN 61000-3-3:2013/A1:2019



Locul și Data apariției:

Sofia, Bulgaria

15.11.2023

Brand Manager:

Krasimir Petkov

Съдържание и обхват на търговската гаранция

Машините и аксесоарите „RAIDER“ са конструирани и произведени съгласно действащите в Република България нормативни документи и стандарти за съответствие с всички изисквания за безопасност.

СЪДЪРЖАНИЕ И ОБХВАТ НА ТЪРГОВСКАТА ГАРАНЦИЯ:
Търговската гаранция, която “Евромастер Импорт-Експорт” ООД дава за територията на Република България е както следва:

- 36 месеца за всички електроинструменти и бензинови машини от сериите: Raider Industrial, Raider Pro;
 - 36 месеца за физически лица за електроинструменти от сериите: Raider Power Tools, Raider Garden Tools;
 - 12 месеца за юридически лица за електроинструменти от сериите: Raider Power Tools, Raider Garden Tools;
 - 24 месеца за физически лица за инструменти от серията Raider Pneumatic;
 - 12 месеца за юридически лица за инструменти от серията Raider Pneumatic;
 - 24 месеца за физически лица за всички бензинови машини от сериите: Raider Power Tools и Raider Garden tools
 - 12 месеца за юридически лица за всички бензинови машини от сериите: Raider Power Tools и Raider Garden tools
 - 24 месеца за физически лица за всички крикове, ръчни машини, газови и дизелови caloriferи от серията Raider Power Tools;
 - 12 месеца за юридически лица за всички крикове, ръчни машини, газови и дизелови caloriferи от серията Raider Power Tools
- Търговската гаранция е валидна при предоставяне на гаранционна карта попълнена правилно в момента на закупуване на машината и фискален касов бон или фактура. Гаранционната карта трябва да съдържа модел, сериен номер, име подпис и печат на търговеца/продавача машината, подпис от страна на клиента, че е запознат с гаранционните условия и датата на покупката. Непопълнени или подправени гаранционни карти са невалидни. Машините трябва да се използват само по предназначение и в съответствие с инструкцията за употреба. За да се гарантира безопасната работа е необходимо клиента да се запознае добре с инструкциите за употреба на машината, правилата за безопасност при работа с нея и конкретното и предназначение.
- Машината изисква периодично почистване и подходяща поддръжка.

ГАРАНЦИЯТА НЕ ПОКРИВА:

- износване на цветното покритие на машината;
- части и консумативи, които подлежат на износване, причинено от ползването като например: грес и масло, четки, водачи, опорни ролици, тампони, гумени маншони, задвижващи ремъци, спирачки, пъквал вал с жило, лагери, семеринги, бутало с ударник на такери и др.;
- допълнителни аксесоари и консумативи като: ръкохватки, струйници, кутии, свредла, дискове за рязане, скакчи ножове, вериги, шкурки, ограничители, полир-шайби, патронници (захвати и държачи на режещия инструмент), макарата за корда и самата корда за косачки и др.;
- ръчен стартерен механизъм и запалителна свещ;
- настройка на режима на работа;
- стопяване електрически предпазители и крушки;
- механични повреди на корпуса и всички външни елементи на изделието, включително декоративни;
- предпазители за очи, предпазители за режещи инструменти, гумирани плочи, закопчалки, линеали и др.;
- захранващ кабел и щепсел;
- цялостните повреди на инструментите, причинени от природ-

ни бедствия, като пожари, наводнения, земетресения и др.;

ОТПАДАНЕ НА ГАРАНЦИЯТА:

Фирма “Евромастер И/Е” ООД не е отговорна за повреди причинени от трети лица, като „Електронадбителни дружества“, повреди от външен характер, като токови удари, нестандартни захранващи напрежения и има правото да откаже гаранционно обслужване при:

- несъответстващ (или непопълнен) сериен номер на изделието с този попълнен на гаранционната карта;
- заличен или липсващ индетификационен етикет на машината;
- повреди възникнали при транспорт, неправилно съхранение и монтаж на машината;
- направен опит за неоторизирана сервизна намеса в неупълномощена сервизна база;
- повреди, които са причинени в следствие на неправилна употреба (непазване на инструкцията за експлоатация) на машината от страна на клиента или трети лица;
- повреди причинени в резултат на използването на машината в друга среда освен препоръчаната от производителя (влажност, температура, вентилация, напрежение, запрашеност и др.);
- повреди, причинени от попадане на външни тела в машината;
- повреди, причинени в следствие на небрежно боравене с машината;
- повреди причинени от работа без въздушен филтър или силно замърсен такъв;
- при неправилно съотношение между бензин/двухтактово масло, водещо до блокиране на двигателя
- повреда в следствие неправилно поставен или незаточен режещ инструмент;
- повреда на редукторната кутия (предавката), причинена от недостатъчно добро смазване (с грес) на същата или механичен удар по задвижващата ос.
- повреда на ротор или статор, изразяваща се в слепване между тях, следствие на стопяване на изолациите, причинено от продължително претоварване;
- повреда на ротор или статор причинена от претоварване или нарушена вентилация, изразяваща се в промяна на цвета на колектора или намотките;
- натрупан нагар или запушен аусух – резултат от предозиране на количеството масло в двухтактовата смес.
- липса на масло за режещата верига или незаточена (изхабена) верига;
- запушена горивна система;
- липсват защитни дискове, опорни плотове или други компоненти които са част от конструкцията на инструмента и са предназначени за осигуряването на безопасната му и правилна експлоатация;
- захранващият кабел на инструмента е удължаван или подменян от клиента;
- повредата е причинена от претоварване или липса на вентилация, недостатъчно или неправилно смазване на движещите се компоненти на изделието;
- износване или блокирани лагери поради претоварване, продължителна работа или прах;
- разбит лагерно гнездо от блокиран лагер или разбита буталка;
- разбито шпонково или резбово съединение;
- повреда в ел.ключ или електронно управление причинена от прах или шумване;
- повредена редукторна кутия (глава) причинено от застопоряващия механизъм;
- поява на необичайна хлабина между бутало и цилиндър в резултат на претоварване, продължителна работа или прах;
- затягане между бутало и цилиндър в резултат на претоварване, продължителна работа или прах;

- повредено центробежно колело и спирачка (променен цвят) – дължи се на работа с блокирана спирачка;
- сплуквания по корпуса, причинени от неправилен монтаж на свързващи тръби, фитинги и подобни;
- липса на компоненти които са част от конструкцията на инструментата и са предназначени за осигуряването на безопасността му и правилна експлоатация;
- на всички водни помпи (без потопяемите) и хидрофори трябва да бъде монтиран възвратен клапан на входящия отвор. При хидрофорите периодично се проверява налягането на металния контейнер(налягането трябва да бъде в границите 1.5 – 2 bar).

ВНИМАНИЕ! Хидрофорите Raider с механичен пресостат не изключват автоматично при липса на вода!

- повреда причинена от работа „на сухо“ без вода, която се изразява в деформация на уплътненията и компонентите на помпената част.
- повреди причинени от замръзване и прекомерно прегряване; Сроктът за отремонтване на приети в сервиса машини е в рамките на един месец.

Сервизите не носят отговорност за машини, не потърсени от собствениците им един месец след законния срок за ремонт!

Търговската гаранция за батерии и зарядни устройства, която "Евромастер Импорт-Експорт" ООД дава за територията на Република България, е както следва:

- 18 месеца за батерията и зарядното устройство от сериите: Raider Industrial, Raider Pro;
- 12 месеца за батерията и зарядното устройство от сериите: Raider Power Tools, Raider Garden Tools;

Гаранционният срок започва да тече от датата на закупуване. Гаранцията покрива всички дефекти, възникнали при правилно ползване на батерията и зарядното устройство, съобразно инструкцията за употреба. "Евромастер Импорт-Експорт" ООД осигурява гаранция, приложима при изброените по-долу условия, чрез безплатно отстраняване на дефекти на продукта, за които в рамките на гаранционния срок може да се докаже, че се дължат на дефекти в материала или при производството. Търговската гаранция е валидна при предоставяне на гаранционната карта на машината, попълнена правилно в момента на закупуване на продукта и фискален касов бон или фактура. Гаранционната карта трябва да съдържа модел и сериен номер на акумулаторната машина, окомплектована с батерия и зарядно устройство, име, подпис и печат на търговеца продал комплекта акумулаторен електроинструмент, подпис от страна на клиента, че е запознат с гаранционните условия и датата на покупката.

Гаранцията не покрива:

- износване на цветното покритие на батерията и зарядното устройство;
- повреди възникнали при транспорт, механични повреди /на корпуса и всички външни елементи на батерията и зарядното, включително декоративни/, при други външни въздействия и природни бедствия като пожари, наводнения, земетресения;
- дефекти от амортизация, нормално износване и изхабяване; Гаранцията за батерията и зарядното устройство отпада в случаите на:
- несъответстващ (или непотъплен) сериен номер на комплекта акумулаторен електроинструмент с този попълнен на гаранционната карта;
- нарушение на целостта, изтриване или липса на етикета на

производителя върху батерията и зарядното устройство;

- всички случаи на повреди, причинени от неправилна употреба (неспазване инструкцията за експлоатация), изпускане, удар, заливане с течности, небрежно боравене, и в случаи, че всички клетки в батерията са изтощени под критичния минимум;
- заредване с неоригинални зарядни устройства, захранващият кабел на зарядното устройство е удължаван или подменян от клиента, или други външни въздействия в противоречие с изискванията на производителя;
- когато е правен опит за ремонт, монтаж, демонтаж, модификация от потребителя или промени от неупълномощени лица или фирми;
- при използване на батерията и зарядното устройство не по предназначение;
- повреди причинени в резултат на използването и съхранението на батерията и/или зарядното в друга среда освен препоръчаната от производителя (влажност, температура, вентилация, напрежение, запрашеност и др.);
- при токови удари, гръмотевици, наводнения, пожари, други външни въздействия;
- при работа с нестандартна захранваща мрежа и с други неподходящи или нестандартни устройства;
- Сроктът за отремонтване на приети в сервиса батерии и зарядни устройства е в рамките на срока за ремонт- един месец, след който сервизите не носят отговорност в случай, че не са потърсени.

Законовата гаранция е съгласно изискванията на ЗЗП и Закон за предоставяне на цифрово съдържание и цифрови услуги и за продажба на стоки. При несъответствие на стоките потребителят има правни средства за защита срещу продавача, които не са свързани с разходи за него, като търговската гаранция не засяга тези средства за защита на потребителя; Независимо от търговската гаранция продавачът отговаря за липсата на съответствие на потребителската стока с договора за продажба съгласно гаранцията по чл. 33 – 38 (Закон за предоставяне на цифрово съдържание и цифрови услуги и за продажба на стоки).

Чл. 33. (1) Когато стоките не отговарят на индивидуалните изисквания за съответствие с договора, на обективните изисквания за съответствие и на изискванията за монтиране или инсталиране на стоките, потребителят има право:

1. да предяви рекламация, като поиска от продавача да приведе стоката в съответствие;
 2. да получи пропорционално намаляване на цената;
 3. да развали договора.
- (2) В случаите по ал. 1, т. 1 потребителят може да избере между ремонт или замяна на стоката, освен ако това се окаже невъзможно или би довело до непропорционално големи разходи за продавача, като се вземат предвид всички обстоятелства към конкретния случай, включително:
1. стойността, която би имала стоката, ако нямаше липса на съответствие;
 2. значимостта на несъответствието, и
 3. възможността да бъде предоставено другото средство за защита на потребителя без значително неудобство за потребителя.
- (3) Продавачът може да откаже да приведе стоката в съответствие, ако ремонтът и замяната са невъзможни или ако биха довели до непропорционално големи разходи за него, като се вземат предвид всички обстоятелства, включително тези по ал. 2, т. 1 и 2.

(4) Потребителят има право на пропорционално намаляване на цената или да развали договора за продажба в следните случаи:

1. продавачът не е извършил ремонт или замяна на стоката съгласно чл. 34, ал. 1 и 2 или, когато е приложимо, не е извършил ремонт или замяна съгласно чл. 34, ал. 3 и ал. 4 или продавачът е отказал да вземе стоката в съответствие съгласно ал. 3;

2. появи се несъответствие въпреки предприетите от продавача действия за привеждане на стоката в съответствие; при несъответствие на стоки с дълготрайна употреба и на стоки, съдържащи цифрови елементи, продавачът има право да направи втори опит за привеждане на стоката в съответствие в рамките на срока на гаранцията по чл. 31;

3. несъответствието е толкова сериозно, че оправдава незабавно намаляване на цената или разваляне на договора за продажба, или

4. продавачът е заявил или от обстоятелствата е ясно, че продавачът няма да приведе стоката в съответствие в разумен срок или без значително неудобство за потребителя.

(5) Потребителят няма право да развали договора, ако несъответствието е незначително. Тежестта на доказване за това дали несъответствието е незначително се носи от продавача.

(6) Потребителят има право да откаже плащането на оставаща част от цената или на част от цената, докато продавачът не изпълни своите задължения за привеждане на стоката в съответствие.

Чл. 34. (1) Ремонтът или замяната на стоките се извършва безплатно в рамките на разумен срок, считано от уведомяването на продавача от потребителя за несъответствието и без значително неудобство за потребителя, като се вземат предвид естеството на стоките и целта, за която са били необходими на потребителя.

(2) За стоки, различни от стоките, съдържащи цифрови елементи, ремонтът или замяната на стоките се извършва безплатно в рамките на един месец, считано от уведомяването на продавача от потребителя за несъответствието и без значително неудобство за потребителя, като се вземат предвид естеството на стоките и целта, за която са били необходими на потребителя.

(3) Когато несъответствието се отстранява чрез ремонт или замяна на стоките, потребителят предоставя стоките на разположение на продавача. При замяна на стоките продавачът взема заменените стоки обратно от потребителя за своя сметка.

(4) Когато извършването на ремонт изисква демонтирането на стоките, които са били инсталирани съобразно тяхното естество и цел, преди да се появи несъответствието, или когато тези стоки трябва да бъдат заменени, задължението на продавача да ремонтира или да замени стоките включва демонтирането на стоките, които не съответстват, и инсталирането на заместващите стоки или на ремонтните стоки, или поемане на разходите за демонтиране и инсталиране на стоките.

(5) Потребителят не дължи заплащане за обичайната употреба на заменените стоки за времето преди тяхната замяна.

Чл. 35. Намаляването на цената е пропорционално на разликата между стойността на получените от потребителя стоки и стойността, която биха имали стоките, ако нямаше липса на съответствие.

Чл. 36. (1) Потребителят упражнява правото си да развали договора чрез заявление до продавача, с което го уведомява за решението си да развали договора за продажба.

(2) Когато несъответствието се отнася само за някои от стоките, доставени съгласно договора за продажба, и е налице основание за разваляне на договора съгласно чл. 33, потребителят има право да развали договора за продажба само по отношение

на тези стоки, които не съответстват, както и по отношение на всички други стоки, които е придобил заедно със стоките, които не съответстват, ако не може разумно да се очаква, че потребителят ще се съгласи да запази само стоките, които съответстват.

(3) Когато потребителят развали договора за продажба изцяло или частично само по отношение на някои от доставените съгласно договора за продажба стоки, потребителят връща тези стоки на продавача без неоправдан забавяне и не по-късно от 14 дни, считано от датата, на която потребителят е уведомил продавача за решението си да развали договора за продажба. Крайният срок се смята за спазан, ако потребителят е върнал или изпратил стоките обратно на продавача преди изтичането на 14-дневния срок. Всички разходи за връщане на стоките, в т.ч. експедиране на стоките, са за сметка на продавача.

(4) Продавачът възстановява на потребителя заплатената цена за стоките след тяхното получаване или при заплащане на доказателство от потребителя за тяхното изпращане на продавача. Продавачът е длъжен да възстанови получените суми, като използва същото платежно средство, използвано от потребителя при първоначалната трансакция, освен ако потребителят е изразил изричното си съгласие за използване на друго платежно средство и при условие че това не е свързано с разходи за потребителя.

Чл. 37. (1) Потребителят може да упражни правата си по този раздел, както следва:

1. за стоки, различни от стоки, съдържащи цифрови елементи, в срок до две години, считано от доставянето на стоката;

2. за стоки, съдържащи цифрови елементи, когато договорът за продажба предвижда еднократно предоставяне на цифрово съдържание или цифрова услуга, независимо от това дали несъответствието се дължи на физическите или цифровите елементи на стоката, в срок до две години, считано от доставянето на стоката и предоставянето на цифровото съдържание или цифровата услуга или в рамките на периода от време, посочен в чл. 31, ал. 1 и 2, без да се възпрепятства прилагането на чл. 28, ал. 3, т. 1;

3. за стоки, съдържащи цифрови елементи, когато договорът за продажба предвижда непрекъснато предоставяне на цифрово съдържание или цифрова услуга за определен период от време, независимо от това дали несъответствието се дължи на физическите или цифровите елементи на стоката, в срок до две години, считано от доставянето на стоката и от започването на непрекъснато предоставяне на цифровото съдържание или цифровата услуга;

4. за стоки, съдържащи цифрови елементи, когато договорът за продажба предвижда непрекъснато предоставяне на цифрово съдържание или цифрова услуга за период, по-дълъг от две години, и несъответствието се дължи на цифровите елементи на стоката, потребителят може да упражни правата си по този раздел в рамките на срока на действие на договора.

(2) Срокът по ал. 1 спира да тече през времето, необходимо за извършване на ремонт или замяна на стоката.

(3) Упражняването на правото на потребителя по ал. 1 не е обвързано с други срокове за предявяване на иск, различни от тези по ал. 1.

Чл. 38. Продавачът, който отговаря за несъответствие на стоките, дължащо се на действие или бездействие, включително на пропуск да се предоставят актуализации на стоки, съдържащи цифрови елементи, от страна на лице на предходен етап от веригата от търговски сделки, има право на иск за обезщетение за претърпени вреди срещу лицето или лицата, които са причинили несъответствието.

ГАРАНЦИОННА КАРТА

МОДЕЛ.....

СЕРИЕН №

СРОК

(за подробности виж гаранционните условия)

№, дата на фактура / касов бон.....

ДАНИИ ЗА КУПУВАЧА

ИМЕ/ФИРМА

(попълва се от служителя)

АДРЕС.....

(попълва се от служителя)

ПОДПИС НА КУПУВАЧА.....

(запознат съм с гаранционните условия и правилата за експлоатация, изделието е в техническа изправност и окомплектовка)

ДАНИИ ЗА ПРОДАВАЧА

ИМЕ/ФИРМА

(попълва се от служителя)

АДРЕС

(попълва се от служителя)

ДАТА/ПЕЧАТ

СЕРВИЗЕН ПРОТОКОЛ

Приеман протокол	Дата на приемане	Описание на дефекта	Дата на предаване	Подпис

Централен сервиз: София, бул: "Ломско шосе" 246, тел.: 0700 44 155 (безплатен за цялата страна)

RAIDER

SC EUROMASTER SRL
STR.HORIA,CLOSCA SI CRISAN,NR.5,HALA 3,OTOPENI, ILFOV TEL/
FAX:021.351.01.06

CERTIFICAT DE GARANTIE

Nr. _____ din _____

Denumirea produsului _____

Seria de fabricatie a produsului _____

Caracteristici tehnice _____

Garantie comerciala : PODUS HOBBY.Termen de garantie: luni de la data vanzarii
catre consumatorii casnici (pentru toata gama RAIDER).

Durata medie de utilizare: 3 ani

Vandut prin societatea _____ din localitatea

_____ str. _____ nr. _____ cu

factura nr. _____ din _____

Cumparator _____

Data cumpararii produsului _____

Garantia presupune repararea gratuita a defectelor datorate producatorului, in cadrul termenului de garantie

1. Vanzatorul care comercializeaza produsul are obligatia sa faca demonstratia de functionare a produsului si sa explice consumatorului modul de utilizare al acestuia, in cazul in care consumatorul solicita acest lucru.

2. Produsul defect va fi receptionat de catre unitatea de service de care apartine care va efectua diagnosticarea defectului.

3. Unitatea service are obligatia de a efectua diagnosticarea, expertizarea si depanarea, in perioada de garantie, gratuit, in cel mult 15 zile de la data inregistrarii reclamatiei consumatorului. In cazul in care produsul nu poate fi reparat, el va fi inlocuit imediat dupa ce se constata imposibilitatea folosirii acestuia, cu un produs similar, acordandu-se un nou termen de garantie care va curge de la data preschimbării produsului sau i se va restitui beneficiarului contravaloarea produsului. Agentul economic are aceleasi obligatii pentru produsul inlocuit ca si pentru produsul vandut initial.

4. Durata termenului de garantie se prelungeste cu termenul scurs de la data la care consumatorul a reclamat defectarea produsului, pana la data repunerii in functiune a acestuia, acest fapt fiind inregistrat in certificatul de garantie de catre unitatea service care a executat reparatia.

5. Pentru a beneficia de garantie, cumparatorul are obligatia de a respecta instructiunile de utilizare/ intretinere predate de vanzator o data cu produsul si de a nu permite interventii asupra produsului din partea unor persoane neautorizate sa acorde service.

6. In cazul unor defectiuni aparute in cadrul termenului de garantie, cumparatorul se va prezenta la unitatea service cu bonul/factura de cumparare, certificatul de garantie si reclamația referitoare la deficiențele produsului.

7. Vanzatorul este obligat fata de consumator, pentru produsul reclamat in cadrul termenului de garantie, sa asigure si sa suporte toate cheltuielile pentru repararea sau inlocuirea acestuia, precum si cheltuielile de diagnosticare, expertizare, ambalare si transport.

8. Producatorul si vanzatorul sunt exonerati de obligatiile lor privind garantia, daca defectiunea s-a produs din cauza nerespectării de catre consumator a instructiunilor de utilizare, intretinere, manipulare, transport, depozitare, cuprinse in documentatia care insoteste produsul.

9. Vanzatorul este obligat sa asigure repararea sau inlocuirea gratuita a produsului dupa expirarea termenului de garantie, in cazul in care defectiunea s-a datorat unor vicii ascunse, confirmate prin expertize tehnice efectuate de un organism neutru, aparute in cadrul duratei medii de utilizare a acestuia, caz in care cheltuielile aferente vor fi suportate de vanzator.

10. ATENTIE! RESPECTATI INTOCMAI INSTRUCIUNILE DIN MANUALUL DE UTILIZARE A PRODUSULUI!

11. La expirarea perioadei de garantie (postgarantie) depanarea produsului se va efectua contra cost, la solicitarea clientului.

12. La efectuarea unor lucrari service pentru lucrarea de remediere a defectului, in cazul in care lucrarea nu necesita utilizarea de piese de schimb, prestatorul va acorda pentru lucrare obligatoriu o garantie de cel putin 3 luni.

13. Lista unitatilor service este mentionata in prezentul certificate de garantie.

LISTA CENTRELOR SERVICE AUTORIZATE

- SC Stefan Alex SRL- Str.Parcului Bl.K4,ScE,Ap.1, Calarasi , Tel : 0735.199.024
- ABC International SRL - Str.Babadag nr.5,Bloc1Sc.A parter,Tulcea; Tel : 0240.518.300
- Euro 94 SRL - Sos.Chitilei 60A sect1, Bucuresti ; Tel : 021.668.72.60
- SC Viva Metal Decor SRL- STR. ALBESTI NR. 10 (IN INCINTA FOSTEI AUTOBAZE ZENIT), Curtea de Arges; Tel : 0722.531.168 / 0732.148.633
- SC BUFFALO COM SRL – Sos Transilvaniei , Nr 17-19 , Oradea ; Tel: 0749.217.717
- SC AZIF COM SRL- Piata Chiriac Magazinul Universal, Craiova,Judetul Dolj, tel.0788.419.858,fax 0251.522.131
- SC GUMSERVICE SRL, Miercurea Ciuc, Str. George Cosbuc Nr. 14, TEL. 0266371183
- SC ADA TRADING SRL Calea Bucurestilor nr.64, bloc C1-3, Otopeni Ilfov.Tel/fax 0213504379
- SC TEHNO HOBY SRL strada Erou Bucur.nr.9, Piatra Neamt, judetul Neamt;Tel.0233236333, Fax.0233222026
- SC BASAROM COM SRL, Sos Alexandriei , Nr. 6A, Bragadiru, Ilfov, Tel 0214201637, Fax 0214201638.

14. EVIDENTA REPARATIILOR IN PERIOADA DE GARANTIE

Nr crt	Data reclamatie	Data rezolvare reclamatie	Reparatie executata/ piese inlocuite	Prelungire garantie	Garantie ptr. service	Nume si semnatura depanator	Semnatura consumator
<u>1</u>							
<u>2</u>							
<u>3</u>							
<u>4</u>							
<u>5</u>							
<u>6</u>							
<u>7</u>							

IMPORTATOR:
SC Euromaster SRL

VANZATOR:
Semnatura / stampila

15.AM CITIT CONDITIILE DE ACORDARE A GARANTIEI SI AM LUAT LA CUNOSTINTA.NU AM OBIECTIUNI (SEMNATURA CONSUMATORULUI) _____

Prezentul certificat de garantie este in conformitate cu prevederile HG 449/2003, privind comercializarea produselor si garantiile asociate cu OG 21/2008 si OG 174/2008 cu modificarile si completarile ulterioare republicate si nu afecteaza drepturile consumatorilor.

Produsul beneficiaza de o garantie legala de conformitate de 24 luni(2 ani).Existenta garantiei legale de conformitate si a celei comerciale nu exclude existenta garantiei de viciu ascuns conform OG 21/2008, cu modificarile si completarile ulterioare republicate si a codului civil.

Електричните апарати "Рајдер" се дизајнирани и произведени во согласност со нормативните документи и стандарди во согласност со сите барања за безбедност што се применуваат.

Содржината и опфат на гаранцијата

Услови на Гаранцијата

Рокот на гаранцијата се наведува во гарантниот лист и важи од датумот на купување на производот.

Купувачот/Корисникот на електричната опрема имаат право на бесплатни поправки на уредот доколку истиот е во гарантираниот период, доколку гарантниот лист е правилно пополнет со потпис и печат од страна на продавачот кој го продал уредот, потпишан од страна на купувачот кој потврдува дека е запознаен со условите на гаранцијата и со фискална сметка или фактура која го потврдува датумот на купување на електричниот апарат.

За поправка и рекламација ќе бидат примени само добро исчистени машини!

Поправката на дефекти признати од наша страна во гарантираниот рок се изведува на следниот начин: по наш избор ги поправаме дефектните уреди бесплатно или ги менуваме за нови доколку се во гарантниот рок и доколку не е можно сервисирање.

Уредот треба да се користи строго по упатствата и прописите пропишани во упатството.

За безбедно работење со електричниот уред неопходно е купувачот пред да започне со користење на уредот, да се запознае со упатството за употреба, да се запознае со ставките за безбедност при работа и да го користи уредот за тоа што е наведено во упатството. Уредот бара периодично чистење и адекватно одржување.

Гаранцијата не опфаќа:

- Губење на бојата на машината.
- Делови и потрошни материјали кој подлежат на абеење при употреба, како што се: маст, масло, четкици, водичи, ваљаци, ролки, подлошки, погонски ремени, флексибилно вратило, лагери, семеринги, клип, работно тркало и др.
- Опрема и материјали како што се: Рачки, кабли, бургии, дискови за сечење, ножеви ланци, шмиргли, граничници, конец за сечење и др.
- Стопени електрични осигурувачи и заштити
- Механички оштетувања на телото на уредот, декоративни елементи.
- Заштита за очите, заштита за сечење, гумирани плочки, затварачи, мерила и др.
- Кабел и приклучоци.
- Целокупно оштетување на апаратот настанато како последица од пожар, поплава, земјотрес и сл.

Поништување на гаранцијата

Правото да се поништи поправката (ремонт) во рамките на гарантниот период е во следниве случаи:

- Серискиот број заведен во гаранцијата не одговара со серискиот број на машината .
 - Налепницата за идентификација залепена на производот е избришана или е исчистната.
 - Доколку друго лице кое не е овластениот сервис се обиде да го поправа уредот.
 - Доколку не се појави како резултат на несоодветна употреба на уредот (не следи ги инструкциите наведени во упатството) од страна на купувачот или друго лице.
 - Дефектот е предизвикан од невнимателна употреба со апаратот
 - Оштетувања предизвикани од работа со дотрајани (или лошо поставени) елементи за сечење
 - Оштетувањата на роторот или статорот настанале како последица на топењето на изолацијата предизвикано од прекумерно користење на апаратот.
 - Оштетувањата на роторот или статорот резултат на преоптоварување или оштетен на системот за вентилација која се манифестира со рамномерно потемнување на колекторот или намотката.
 - Недостигаат заштитните дискови, или други делови кои се дел од составната опрема и се наменети за да се обезбеди безбедно работење со уредот кога се користи правилно.
 - Електричниот кабел на машината е продолжен или замени од страна на корисникот.
 - Оштетувања на уредот од преоптеретување, лоша вентилација и од недоволно подмачкување на подвижните делови
 - Оштетени лагери поради преоптоварување или долготрајна работа.
 - Скршено легло за лагери од страна на блокиран лагер
 - Некомплетен заб на запчаникот (скршен, изабен)
 - Скршено шпонково или вилушесто лежиште
 - Оштетувања во електриката за клучот како резултат на прашина или кршење
 - Оштетување на редуccionатa кутија (глава) настанато од механизмот за заклучување
 - Појава на невообичаена лабавост помеѓу клипот и цилиндарот како резултат на преоптеретување, долготрајна употреба или прашина
 - Затегнатост помеѓу клипот и цилиндарот како резултат на преоптеретување прекумерна употреба или прашина
 - Оштетено централното тркало и кочницата(променета на боја) - последица на работа со блокирана кочница
- Крајниот рок за поправка на уредот кој е примена во сервисот е 45 дена.
- Овластениот сервис не сноси одговорност за опремата доколку сопственикот не ја подигне еден месец по истекот на законскиот рок за поправка на машината!

GARANCIJSKA IZJAVA

Spoštovani kupec,

Zahvaljujemo se vam za nakup proizvoda Raider in upamo, da boste z njim zadovoljni. Če bo proizvod potreben popravila v garancijskem roku, se najprej posvetujte z vašim prodajalcem, ki vam je proizvod prodal ali s pooblaščenem serviserjem. Da bi se izognili nepotrebnim nevšečnostim, vam svetujemo, da preden pokličete najbližjega pooblaščenega serviserja, ponovno pazljivo preberete navodila za uporabo.

FIRMA IN SEDEŽ DAJALCA GARANCIJE:

TOPMASTER, D.O.O., Slovenčeva ulica 24, 1000 LJUBLJANA

FIRMA IN SEDEŽ PRODAJALCA:

DATUM IZROČITVE BLAGA:

ARTIKEL:

IZJAVA GARANCIJE:

Garancijski list vam v garancijskem roku zagotavlja brezplačno popravilo proizvoda Raider, kupljenega v Republiki Sloveniji, v skladu s pogoji:

POGOJI ZA UVELJAVLJANJE GARANCIJE:

1. Garancija velja, če poleg pokvarjenega proizvoda priložite pravilno in v celoti izpolnjen garancijski list ter priložite račun.

Garancija ne zajema naslednjih posegov:

- a) Vzdrževanje, popravilo ali zamenjave delov zaradi normalne obrabe,
- b) Popravilo škode, ki je nastala zaradi;
 - nepravilne uporabe, neupoštevanja navodil za uporabo,
 - popravila, ki ga je opravila nepooblaščen oseba,
 - nesreče, vode, ognja ali katerega koli vzroka, ki ga DAJALEC GARANCIJE ne more nadzorovati,

Za vsa garancijska popravila vam kot nosilec garancije jamči uvoznik / distributer:

TOPMASTER, D.O.O., Slovenčeva ulica 24, 1000 Ljubljana

OZEMELJSKO OBMOČJE VELJAVNOSTI GARANCIJE:

Garancija je veljavna na ozemeljskem območju Republike Slovenije.

GARANCIJA:

Raider zagotavlja, da bo proizvod brezhibno deloval 12 mesecev (1 leto) od dneva nakupa. Proizvod bo v tem roku od dneva nakupa deloval brez napak, ki bi bile posledica slabega materiala ali slabe izdelave!

Če se v tem času proizvod pokvari zaradi slabega materiala ali izdelave, ga bomo brezplačno zamenjali z novim, če bo čas popravila daljši od 45 dni.

Za čas popravila se podaljša garancijski rok. Čas zagotavljanja vzdrževanja in dobave rezervnih delov je tri (3) leta, po preteku garancije.

OPOZORILO: garancija ne izključuje pravic potrošnika, ki izhajajo iz odgovornosti prodajalca za napake na blagu.

POOBLAŠČENI SERVIS : TOPMASTER d.o.o.

Slovenčeva ulica 24

1000 Ljubljana

Tel: 05/ 905 91 58

Fax:01/ 905 91 59

Oddaja stare električne in elektronske opreme (veljavno v evropski uniji in v drugih evropskih državah s sistemom zbiranja ločenih odpadkov).



Če je na izdelku ali na njegovi embalaži ta simbol, pomeni, da z izdelkom ne smete ravnati kot z gospodinjstskimi odpadki. Morate ga oddati na ustrezno zbirno mesto za recikliranje električne in elektronske opreme. S pravilno oddajo tega izdelka boste pomagali preprečiti negativne posledice na okolje in zdravje ljudi, do katerih bi prišlo v primeru neustreznega ravnanja ob odstranitvi tega izdelka. Recikliranje materiala bo pripomoglo k ohranjanju naravnih virov. Podrobnejše informacije o recikliranju tega izdelka lahko dobite pri lokalni mestni upravi, službi za oddajanje gospodinjstskih odpadkov ali v trgovini, kjer ste izdelek kupili. Odpadno električno in elektronsko opremo lahko oddate brezplačno tudi distributerju neposredno ob do-

bavi električne oziroma elektronske opreme.

ΕΓΓΥΗΣΗ

Αξιότιμη πελάτισσα, αξιότιμε πελάτη,

τα προϊόντα μας υπόκεινται σε αυστηρό έλεγχο ποιότητας. Εάν η συσκευή αυτή παρ' όλα αυτά κάποτε δεν λειτουργήσει άψογα, λυπούμαστε πολύ και σας παρακαλούμε να αποσταθεί προς το τμήμα μας εξυπηρέτησης πελατών στην διεύθυνση που αναφέρεται στην κάρτα αυτή. Ευχαρίστως είμαστε και τηλεφωνικά στη διάθεσή σας στον αριθμό σέρβις που αναφέρεται στην κάρτα εγγύησης. Για την αξίωση της εγγύησης ισχύουν τα εξής:

1. Αυτοί οι όροι εγγύησης ρυθμίζουν πρόσθετες παροχές εγγύησης. Δεν θίγονται από την εγγύηση αυτή οι νόμιμες αξιώσεις σας εγγύησης. Η εγγύησή μας σας παρέχεται δωρεάν.

2. Η εγγύηση καλύπτει μόνο ελαττώματα της συσκευής που οφείλονται αποδεδειγμένα σε σφάλμα υλικού ή παραγωγής και περιορίζεται κατά την κρίση μας σε αποκατάσταση αυτών των ελαττωμάτων ή σε αντικατάσταση της συσκευής σας.

3. Από την εγγύησή μας εξαιρούνται τα εξής:

- Βλάβες της συσκευής που οφείλονται σε μη τήρηση των οδηγιών συναρμολόγησης ή σε όχι σωστή εγκατάσταση, μη τήρηση των οδηγιών χρήσης (όπως π.χ. σύνδεση σε εσφαλμένη τάση ή σε λάθος είδος ρεύματος) ή σε μη τήρηση των όρων συντήρησης και ασφαλείας ή σε περίπτωση έκθεσης της συσκευής σε ασυνήθιστες καιρικές συνθήκες ή σε έλλειψη φροντίδας και συντήρησης. - Βλάβες της συσκευής που οφείλονται σε καταχρηστική ή εσφαλμένη χρήση (όπως π.χ. υπερφόρτωση της συσκευής ή χρήση μη εγκεκριμένων εργαλείων ή αξεσουάρ), σε είσοδο ξένων αντικειμένων στη συσκευή (όπως π.χ. άμμος, πέτρες ή σκόνη, βλάβες μεταφοράς), άσκηση βίας ή ξένη επέμβαση (όπως π. χ. βλάβη από πύωση). - Βλάβες της συσκευής ή τμημάτων της συσκευής που οφείλονται σε συνθήκη ή φυσική φθορά. Καλώδιο τροφοδοσίας και βύσμα. - Γενικές ζημιές σε μηχανήματα που προκαλούνται από φυσικές καταστροφές, όπως πυρκαγιές, πλημμύρες, σεισμοί κ.λπ.. Η ακεραιότητα των δοντιών των γραναζιών (σπασμένα, φθαρμένα). - Μέρη και αναλώσιμα, τα οποία υπόκεινται σε φθορά λόγω χρήσης, όπως λιπαντικά, λάδια, βούρτσες, οδηγούς, κυλινδρούς, τακάκια, ιμάντες κίνησης, ευκαμπίτι αξόνες, έδρανα, σφραγίδες, κασέτες εμβόλων και κ.λπ. Αξεσουάρ και αναλώσιμα όπως λαβές, ακροφύσια, μπαταρίες, θήκες, φορητοτές, τρυπάνια, δίσκοι κοπής, καλέμια, βελόνια, σμίλες, αλυσίδες, γυαλόχαρτα, μειωτήρες, δίσκους στίλβωσης, κεφάλες χλοοκοπτικών και άλλα. Ζημιές που προκαλούνται από υπερφόρτωση ή έλλειψη αερισμού και ανεπαρκή λίπανση των κινουμένων εξαρτημάτων. Βλάβη στον ηλεκτρικό διακόπτη ή στον ηλεκτρονικό έλεγχο λόγω σκόνης ή θραύσης. Φθαρμένα ρουλεμάν ή μπλοκαρισμένα λόγω υπερφόρτωσης, συνεχούς λειτουργίας ή σκόνης. Σπάσιμο μειωτήρα (κεφαλή) που προκαλείται από το μηχανισμό φρένου. - Βλάβη του ροτορα ή κορώνας, που συνίσταται στη συγκόλληση μεταξύ τους, λόγω τήξης της μόνωσης που προκαλείται από συνεχή υπερφόρτωση. Βλάβη στο ροτορα ή κορώνας που προκαλείται από υπερφόρτωση ή ελλιπή αερισμό, που εκδηλώνεται ως αποχρωματισμός του συλλέκτη ή των περιελίξεων. Παρουσία ασυνήθιστου χάσματος ανάμεσα στο έμβολο(πιστόνι) και τον κύλινδρο ως αποτέλεσμα υπερφόρτισης, συνεχούς λειτουργίας ή σκόνης

4. Η εταιρεία GTC Λευκαδίτης δεν φέρει ευθύνη για ζημιές που προκαλούνται από τρίτους, "εταιρείες παροχής ηλεκτρικής ενέργειας", ζημιές από εξωτερική φύση, όπως ηλεκτρικές διαταραχές, μη κανονική τάση και έχει το δικαίωμα να αρνηθεί την παροχή εγγύησης για: - Κενό σειριακό αριθμό αυτού του μηχανήματος με συμπληρωμένη κάρτα εγγύησης. - Διαγραμμένη ή ελλείπουσα ετικέτα του μηχανήματος. - Ζημιές από τη μεταφορά, την ακατάλληλη αποθήκευση και την εγκατάσταση μηχανημάτων. - Προσπάθεια μη εξουσιοδοτημένης παρέμβασης σε μη εξουσιοδοτημένο κέντρο εξυπηρέτησης. - Ζημιές που προκλήθηκαν από κακή χρήση (μη οδηγίες) του μηχανήματος από τον πελάτη ή τρίτα μέρη. - Ζημιές που προκαλούνται από τη χρήση του μηχανήματος σε περιβάλλον διαφορετικό από αυτό που συνιστά ο κατασκευαστής (Υγρασία, θερμοκρασία, εξερισμός, τάση, σκόνη κλπ.) - Ζημιές που προκαλούνται από την είσοδο ξένων αντικειμένων στο μηχανήμα. - Ζημιές που προκαλούνται από απρόσεκτο χειρισμό του μηχανήματος. - Όταν λείπουν προστατευτικά βιβώτια, δίσκοι, οπίσθιοι πίνακες και άλλα στοιχεία που αποτελούν μέρος της δομής του οργάνου και προορίζονται να εξασφαλίσουν ασφαλή και σωστή λειτουργία. - Το καλώδιο τροφοδοσίας του οργάνου επεκτείνεται ή αντικαθίσταται από τον πελάτη.

5. Η διάρκεια της εγγύησης ανέρχεται σε 24 μήνες και αρχίζει από την ημερομηνία της αγοράς της συσκευής. Οι αξιώσεις εγγύησης πρέπει να εγερθούν πριν τη λήξη της διάρκειας της εγγύησης εντός δύο εβδομάδων από την διαπίστωση του ελαττώματος. Αποκλείονται αξιώσεις εγγύησης μετά την πάροδο της διάρκειας της εγγύησης. Η συσκευή ή η αντικατάσταση δεν συνεπάγεται την επέκταση της διάρκειας της εγγύησης ούτε την νέα έναρξη της διάρκειας της εγγύησης για τη συσκευή ή για ενδεχομένως χρησιμοποιηθέντα νέα ανταλλακτικά. Αυτό ισχύει και στην περίπτωση σέρβις επί τόπου.

6. Για την αξίωση της εγγύησης παρακαλούμε να δηλώσετε την ελαττωματική σας συσκευή στο: www.raider.gr ή www.gtc-hardware.gr. Εάν το ελάττωμα καλύπτεται από την εγγύηση, θα σας επιστραφεί αμέσως είτε η επισκευασμένη συσκευή είτε μία καινούργια συσκευή. Ευχαρίστως επισκευάζουμε ελαττώματα της συσκευής έναντι πληρωμής, εάν τα ελαττώματα αυτά δεν καλύπτονται από την εγγύηση. Για το σκοπό αυτό παρακαλούμε να στείλετε τη συσκευή στη διεύθυνση του σέρβις μας. Για αναλώσιμα και σε περίπτωση που λείπουν εξαρτήματα παραπέμπουμε στους περιορισμούς αυτής της εγγύησης σύμφωνα με τους πληροφορίες σέρβις αυτών των οδηγιών χρήσης.

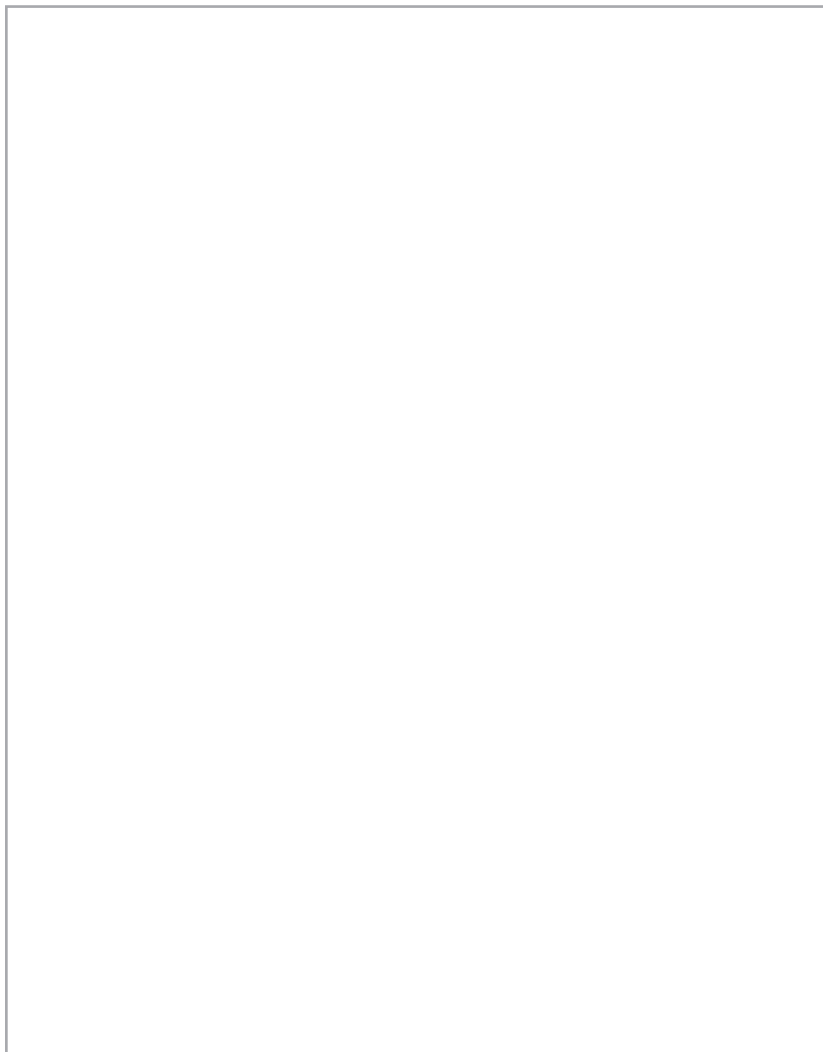

EUROMASTER IMPORT EXPORT LTD



1231, Sofia, Bulgaria, 246 Lomsko shose Blvd.,

tel.: +359 700 44 155

fax: + 359 2 934 00 90

www.euromasterbg.com; e-mail: info@euromasterbg.com