PROFESSIONAL POWER TOOLS

metabo®
work. don't play.



TS 254

Мобилен циркуляр TS 254

БГ превод на оригиналната инструкция за експлоатация

 **euromaster**

“Евромастер Импорт - Експорт” ООД е официален представител на производителя.
Адрес на управление на фирмата: гр. София 1231, бул. “Ломско шосе” 246, тел. 0700 44 155,
www.euromasterbg.com; e-mail: info@euromasterbg.com.

БГ

С настоящето декларирам еднолична отговорност, че този продукт е в съответствие със следните стандарти DIN EN 61029-1, DIN EN 61029-2-1

съгласно наредбите за директивите 2006/42/EG, 2004/108/EG1

1907/2006 на ЕС за типово изпитание 4811006.12001,

проведено от DEKRA TESTING and Certification GmbH

, Enderstraße 92b, 01277 Dresden, Germany, Notified Body № 2140

Volker Siegle
Директор иновация, проучване и развитие
Отговарящ за документацията

Metabowerke GmbH
Metabo-Allee 1
D - 72622 Nürtingen

1. Циркуляр – общ изглед

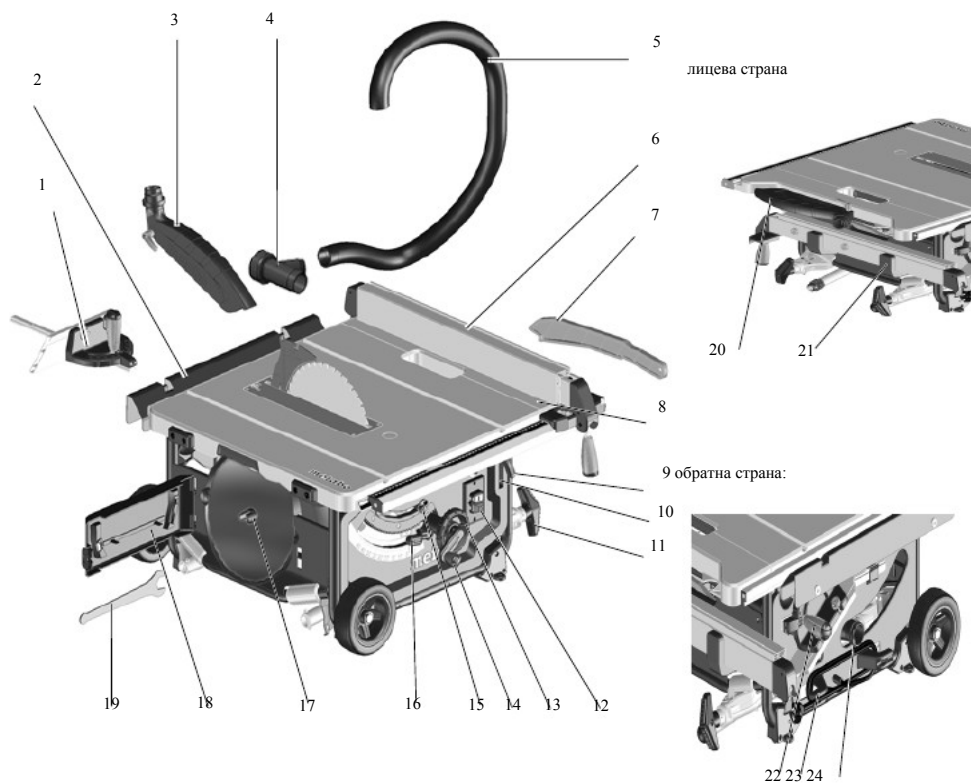

- | | | | |
|----|--|----|--|
| 1 | напречен ограничител | 14 | ръкохватка за регулиране на височината на рязане |
| 2 | удължител на масата | 15 | стоп на ограничаване на наклона |
| 3 | капак за стърготини и стружки | 16 | клемен дост за фиксиране на ъгъла на наклона |
| 4 | смукателен адаптор | 17 | държач за режещия диск |
| 5 | смукателен маркуч | 18 | приспособление за закрепване на инструмента |
| 6 | паралелен ограничител | 19 | гаечен ключ |
| 7 | бутален прът с плъзгач | 20 | легло за капака за стружки/стърготини |
| 8 | разширител на масата | 21 | държач за паралелния ограничител |
| 9 | клемен дост за разширителя на масата | 22 | държач за напречния ограничител |
| 10 | ниша за буталния прът с плъзгача | 23 | кабелен държач |
| 11 | педал / ръкохватка | 24 | извод за изхвърляне на стружки/стърготини |
| 12 | ключ за включване и изключване | | |
| 13 | ръчно колело за регулиране на ъгъла на наклона | | |

Съдържание

1. Циркуляр – общ изглед
2. Най-напред прочетете!
3. Безопасност
4. Монтаж
5. Пускане в експлоатация
6. Обслужване
7. Транспортиране
8. Поддръжка и грижи
9. Съвети и особености
10. Налични принадлежности
11. Ремонт
12. Извозване на отпадъци
13. Проблеми и повреди
14. Технически данни

2. Най-напред прочетете, моля!



ПРЕДУПРЕЖДЕНИЕ –
Прочитането на инструкцията за експлоатация ще намали риска от наранявания.

ПРЕДУПРЕЖДЕНИЕ - Прочетете всички указания и инструкции за безопасност. Неспазването им може да доведе до токов удар, пожар и/или тежки наранявания.

Спазвайте в бъдеще всички указания и инструкции за безопасност. Предавайте на клиентите Вашия електроинструмент само в комплект с тези документи.

– Настоящата инструкция за експлоатация е предназначена за хора с основни технически познания за уреда, описан тук. Ако имате представа от подобни уреди, би било добре най-напред да се консултирате с опитни в това отношение.

- Производителят не поема отговорност за щети, възникнали поради неспазване на инструкцията за експлоатация.

Информациите в инструкцията за експлоатация са обозначени както следва:



Опасност!
Предупреждение на нараняване на хора и увреждане на околната среда.



Опасност от токов удар!
Предупреждение за нанасяне щети на хора от токов удар.



Опасност от механични увреждания!
Предупреждение за нанасяне щети на хора при допир с части на тялото или дрехите.



Внимание!
Предупреждение за материални щети.



Указание:
Допълнителна информация.

3. Безопасност

3.1 Приложение съгласно предназначението

Уредът е предназначен за надлъжно и напречно рязане на масивно дърво, дърво с покритие, дървесноталашитни плочи, дърводелски плочи и други подобни.

Метал може да се реже при спазване на следните ограничения:

- само с подходящ режеш диск (виж „Налични принадлежности“)
- само нежелезни метали (никакъв твърд метал или закален метал)

Кръгли заготовки е позволено да се режат само с подходящо фиксиращо устройство, тъй като е възможно да се пресукат от въртящия се режеш диск.

При рязане на високи ръбове на плоски заготовки следва да се използва подходящ ограничител за безопасна работа.

Уредът не бива да се пуска в експлоатация за фалшоване и прорязване на канали без подходящо защитно устройство.

Да не се използват циркуляри за прорязване на жлебове (със завършващ канал в заготовката).

Всяко друго приложение се счита в разрез с установените норми и е забранено. За щети, възникнали поради неправилно ползване, производителят не носи отговорност.

Пренастройки на този уред или използване на части, които не са изпитани от производителя и са закупени на произволен принцип, могат да доведат до непредвидими щети при пускане в експлоатация.

3.2 Общи инструкции за безопасност

ВНИМАНИЕ! При използване на електроинструменти за защита срещу токов удар, опасност от наранявания и пожар се съблюдават следните основни мерки за безопасност:

- При употребата на този уред, за избягване на нараняване на хора и изключване на материални щети, съблюдавайте следните инструкции за безопасност:
- Спазвайте специалните указания за безопасност в съответните глави.
- Спазвайте законовите директиви

или предписанията за предпазване от злополуки при бороване с циркуляри.



Опасности от общ характер!

- Поддържайте ред на работното си място - безпорядъкът може да стане причина за злополука.
- Бъдете предпазливи. Внимавайте какво правите. Подхождайте разумно към работата. Не използвайте уреда, когато не сте концентрирани.
- Вземете предвид влиянието на околната среда. Погрижете се за добро осветление.
- Избягвайте неправилната стойка. Погрижете се да стоите безопасно в изправено положение и по всяко време да пазите равновесие.
- Използвайте подходящи подложки за дълги заготовки.
- Не използвайте електроинструменти там, където съществува опасност от пожар или експлозия.
- Този уред може да се пуска в експлоатация и да се използва само от лица, които са запознати с циркулярите и са наясно с опасностите, които могат да настъпят при бороване с тях във всеки един момент.
- Лица под 18 години имат право да работят с този уред само по време на професионално обучение под преподавателски контрол.
- Дръжте на разстояние хора, които не работят с уреда, особено деца. По време на работа не допускайте никой да пипа уреда или мрежовия кабел.
- Не претоварвайте този уред – използвайте го само в диапазона на мощност, който е посочен в „Техническите данни“.



Опасност от електрически ток!

- Не излагайте уреда на дъжд.
- Не го използвайте във влажна или мокра среда. При работа с този уред избягвайте допир на тялото до заземени предмети (като например радиатори, тръби, печки, хладилници.)
- Не използвайте мрежовия кабел за щели, за които не е предназначен.

 Опасност от нараняване и притискане от преносими части!

- Не пускайте уреда в експлоатация без монтирано защитно приспособление.
- Спазвайте винаги дистанция от режещия диск. Използвайте, когато е необходимо, подходящи помощни средства за захраване. По време на работа следва да има достатъчно разстояние до приведени в движение детайли на конструкцията.
- Изчакайте, докато престане да се движи режещият диск, преди да отстраните от работното място малки отрязани части от заготовката, остатъци от дървен материал и др.
- Не спирайте движението се по инерция до спиране режеш диск чрез страничен натиск.
- Установете със сигурност преди работа по поддръжка, че уредът е изключен от електрическата мрежа.
- Уверете се, че при включване (напр. след дейности по поддръжка) в уреда няма никакви инструменти за монтаж или нестегнати детайли.
- Изключете уреда, когато не се използва.

 Опасност от порязване и при неподвижен режеш инструмент!

- При смяна на режещите инструменти използвайте ръкавици.
- Съхранявайте режещите дискове така, че никой да не може да се нарани от тях.

 Опасност от обратен удар от заготовките (детайлът се захваща от режещия диск и бива запратен към обслужващия го)!

- Работете само с правилно регулиран нож за разкливане или закливане.
- Ножът за разкливане или закливане и използваният режеш диск трябва да си пасват; ножът за разкливане или закливане не може да е с по-голяма дебелина от ширината на среза и не бива да е по-тънък от основния диск.
- Не изкривявайте заготовките.
- Обърнете внимание на това, режещият диск да е подходящ за материала на заготовката.
- Режете тънки или тънкостенни заготовки само с режещи дискове с тънки зъби.

- Използвайте винаги наточени режещи дискове.
- При съмнение проверете заготовките за наличие на чужди тела (например за гвозден и винтове).
- Режете само заготовки с такива размери, които е възможно безопасно да бъдат фиксирани по време на рязане.
- Не режете никога няколко заготовки едновременно – също и никакви опаковки, състоящи се от повече единични бройки. Съществува опасност от злополука, ако отделилите бройки бъдат захванати неконтролируемо от режещия диск.
- Отстранете малки отрязъци от заготовките, остатъци от дърво и т.н. от работното място – при това режещият диск трябва да бъде спряна.

 Опасност от механични увреждания!

- Внимавайте по време на работа на уреда части от тялото или дрехите Ви да не бъдат захванати от въртящите се детайли и да не попаднат в машината (да не се носят вратовръзки, ръкавици, дрехи с широки ръкави; при дълга коса непременно да се ползва мрежичка за коса).
- Никога да не се режат заготовки, по които има:
 - въжета,
 - шнурове,
 - панделки,
 - кабели или
 - телове или такива, които съдържат гореспомнатите материали.

 Опасност вследствие на недостатъчни персонални защитни средства

- Носете лични предпазни средства за слуха..
- Носете защитни очила.
- Носете маска за пахонепропускливост.
- Носете подходящо работно облекло.
- При работа на открито е препоръчително носенето на устойчиви на хлъзгане обувки.

 Опасност, причинена от прах от дървесина!

- Прахът от някои дървесни видове (напр. от дъб, бук, ясен) при

вдишване може да причини рак. Работете само с прахоуловител, който трябва да отговаря на стойностите, посочени в Техническите данни

- При работа не бива да попада почти никакъв дървесен прах в околната среда:
 - Натрупванията от дървесен прах от работното място се отстраняват (не се издухват!);
 - Прахоуловителят се херметизира ;
- Осигурява се добро проветряване.

 Опасност вследствие на технически промени или на използване на части, които не са изпитани и разрешени от производителя.

- Монтирайте уреда в пълно съответствие с това ръководство.
- Използвайте само разрешени от производителя части. Това се отнася особено за:
 - режещи дискове (номерът за поръчка виж в „Налични принадлежности“);
 - съоръжения за безопасност (номерата за поръчка виж в „Списък на резервните части“).
- Не правете никакви промени частите.

 Опасност поради дефекти в уреда!

- Отнасяйте се грижливо както към уреда, така и към принадлежностите. Спазвайте предписанията за техническо обслужване.
- Проверете уреда за евентуални повреди преди всяко пускане в експлоатация. Преди следваща употреба тествайте съоръженията за безопасност, защитните приспособления или леко повредените части за безупречна работа съгласно наредбите. Проверете дали преносимите части функционират правилно и не заяждат. Всички части трябва да бъдат правилно монтирани и да отговарят на изискванията, така че да се гарантира безпроблемната работа на уреда.
- Повредените защитни приспособления или части трябва съответно да бъдат ремонтирани или заменени в утвърден специализиран сервиз, където да Ви сменят повредения превключвател.

D

- Не използвайте този уред, ако превключателят не се включва и изключва.
- Поддържайте ръкохватките сухи и обезмаслени.

 Опасност от шум!

- Носете навушници или други предпазни средства за слуха.

Внимавайте ножът за разкливане или закливане да не се огъне. Изкривеният нож за разкливане или закливане притиска заготовката странично към режещия диск и предизвиква шум.

 Опасност от блокирани заготовки или части от заготовки!

В случай на блокжак:

1. уредът се изключва,
2. мрежовият щепсел се издърпва,
3. носят се ръкавици,
4. блокжакът се отстранява с подходящи инструменти

3.3 Символи върху уреда

Данни върху типовата табела:

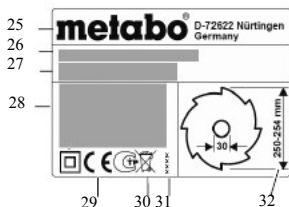

- (25) Производител
- (26) Серийн номер
- (27) Маркиране на уреда
- (28) Технически данни на двигателя (виж и в „Технически данни“)
- (29) SE знак – Този уред отговаря на директивите на ЕС съгласно декларацията за съответствие
- (30) Символ за извозване на отпадъци – със съдействието на производителя уредът може да бъде извозен за отпадъци
- (31) Година на производство
- (32) Размери на допуснати за експлоатация режещи дискове

Знаци за безопасност



Опасност!
Пренебрегването на следните предупреждения може да доведе до тежки наранявания или материални щети.



Прочетете ръководството за работа.



Не посягайте към работещия режещ диск.



Носете предпазни очила и навушници.



Не привеждайте в действие уреда във влажна или мокра среда.

3.4 Приспособления за безопасност

Нож за разкливане или закливане

Ножът за разкливане или закливане (33) възпрепятства, заготовката да бъде хваната от издигащите се зъбци и да бъде запрятена към обслужващия.

Задължително по време на работа ножът за разкливане или закливане трябва да е монтиран.

Капак за стърготини и стружки
Капакът за стърготини и стружки (34) предпазва от допир по невнимание до режещия диск и от летящи стърготини или стружки.

Капакът за стърготини или стружки трябва винаги да бъде монтиран по време на работа.

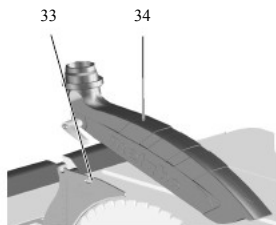

Бутален прът с плъзгач

Прътът с плъзгач (35) служи за удължител на ръката, за да преминава безопасно заготовката покрай режещия диск и предпазва от допир до режещия диск по невнимание.

Буталният прът с плъзгача трябва да се използва винаги, когато разстоянието между режещия диск и паралелния ограничител е по-малко от 120 mm.

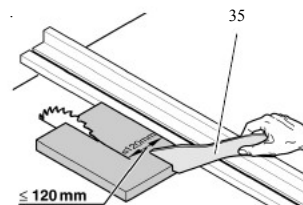

Прътът с плъзгача трябва да бъде направляван под ъгъл 20°... 30° спрямо масата на циркуляра.

Когато прътът с плъзгача не се използва, се съхранява заедно с машината.

Когато прътът с плъзгача е повреден, следва да бъде подменен с друг.

4. Монтаж

 Подсигурете безопасно разполагане и прецизно нивелиране на машината.

Монтаж без машинна поставка:

1. Циркулярът се изважда от опаковката от двама души.
2. Циркулярът се поставя на стабилна маса или на тезях.
3. Циркулярът се затяга до отказ към масата или тезяха.

Монтаж с машинна поставка:

1. Уредът се изважда от опаковката от двама души.
2. Уредът се поставя на пода.
3. Уредът се повдига с ръкохватките и се монтира изправен на тясната страна.
4. Ръкохватките (36) се издърпват, завъртат се и се фиксират.

36

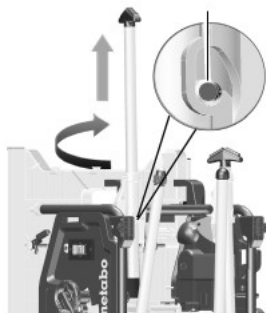

5. Двата долни крака на масата се шракват. За целта червеното балансиращо устройство (37) се натиска надолу (с крак или с ръка) и краката на масата се завъртат надолу.

6. Уредът се наклонява малко назад и двата крака на масата се натискат надолу. Червените балансиращи устройства (37) се вкарват в гнездото.

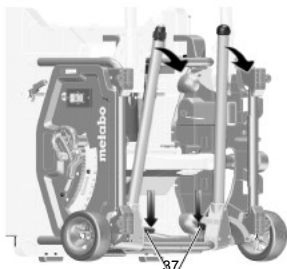

7. Двата горни крака на масата се обръщат. За целта червените балансиращи устройства (38) се преместват надясно и краката на масата се завъртат надолу. Червените балансиращи устройства се вкарват след това в гнездото.

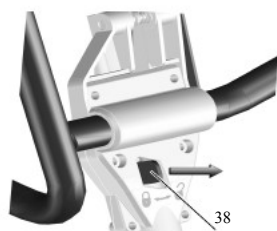

8. Циркулярът се захваща централно за горната рамка, след това се издърпва нагоре и се поставя на земята.

5. (Управляващият долен край се притиска с крак, за да възпрепятства плъзването му при поставянето).



9. Неравностите на пода се коригират с управляващия долен край (39).



5. Пускане в действие

5.1 Монтаж

Нож за разкливане или закливане



Внимание:
Ножът за разкливане или закливане при доставката вече е фабрично настроен. Центроването при пускане в действие е необходимо само, ако при транспортиране се е разместил.

1. Режещият диск се повдига с ръчката до най-горно положение.

2. Болтът (40) се завърта в посока, обратна на часовниковата стрелка, подложката за маса се повдига и се изважда.

40



3. Фиксираният лост (41) се освобождава (завърта се по посока, обратна на часовниковата стрелка!).

4. Ножът за разкливане или закливане (42) от долно положение за транспортиране се издърпва нагоре до ограничителя.

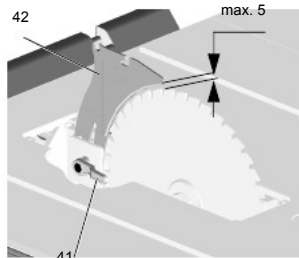

5. Проверява се регулирането на ножа за разкливане или закливане:
– Разстоянието между външния край на режещия диск и ножа за разкливане или закливане трябва да бъде в порядъка от 3 до 5 mm.

– Ножът за разкливане или закливане трябва да стои на една права с режещия диск.



Внимание!
Ножът за разкливане или закливане спада към опасните съоръжения и следва да бъде правилно монтиран за безопасна работа.

Само когато е необходимо ново регулиране на ножа за разкливане или закливане:

1. Фиксираният лост (41) се освобождава (завърта се по посока, обратна на часовниковата стрелка!).
 2. Ножът за разкливане или закливане (42) се нивелира вертикално: Разстоянието между външния край на режещия диск и ножа за разкливане или закливане трябва да бъде в порядъка от 3 до 5 mm.
 3. Фиксираният лост (41) се затяга до отказ (завърта се по посока на часовниковата стрелка!).
- Настройване на странично нивелиране:
Ножът за разкливане или закливане (43) трябва да се намира точно на една права с режещия диск.

4. Трите болта с вътрешен шестостен (44) се развират.

5. Ножът за разкливане или закливане (43) се нивелира на една права с режещия диск.

43 44

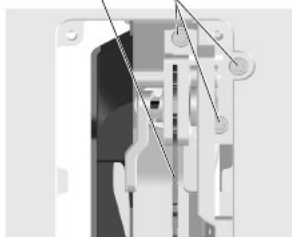

6. Трите болта с вътрешен шестостен (44) се затягат до отказ.

7. Подложката за маса се закрепва и се застопорява с болт (40).

Капакът за стърготини и стружки се монтира по следния начин:

1. Режещият диск се премества посредством ръчката до крайно горно положение.
2. Капакът за стърготини и стружки (46) се монтира на ножа за разкливане или закливане (45) на предното приспособление за закрепване на ножа.
3. Капакът за стърготини и стружки се затяга със затегателния лост.

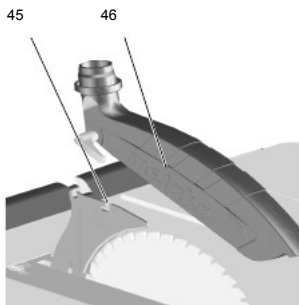

5.2 Включване в мрежата



Опасност! Електрическо напрежение

- Пускайте уреда в действие само в суха среда.
- Привеждайте в действие уреда само от токовозахранващ източник, който отговаря на следните изисквания (виж и „Техническите данни“):
 - Контактната кутия да бъде инсталирана съгласно предписанията, заземена и изпитана;
 - Мрежовото напрежение и мрежовата честота да съответстват на посочените данни

върху фирмената табелка на уреда;

– Защитно устройство с прекъсвач, който изключва при повреда на изоляцията с утечен ток от 30 mA;

Упътване:

Обърнете се към предприятието по доставянето или към Вашия електронинсталатор, ако имате въпроси във връзка с това дали комуникационната връзка на Вашата сграда отговаря на тези условия.

- Прокърайте мрежовия кабел така, че да не пречи по време на работа и да не може да бъде повреден.
- Предпазвайте мрежовия кабел от нагряване, агресивни течности и остри ръбове.
- Използвайте за удължителен кабел само гумени кабел с достатъчно напречно сечение (виж „Техническите данни“).
- Използвайте на открито само удължителни кабели, които са допустими и обозначени за работа на открито.
- Изключвайте електрозахранването посредством мрежовия щепсел, а не дърпайки мрежовия кабел.

Избягвайте неволно пускане в движение: уверете се, че включвателят / изключвателят е изключен преди пхъане на щепсела в контакта

6. Обслужване



Опасност от злополука!

Циркулярът не може да бъде обслужван едновременно от повече от един човек. Други хора могат да стоят на разстояние от него само за подаване и сваляне на заготовките.

Контролирайте преди работа безупречното състояние на:

- мрежовия кабел и мрежовия щепсел;
- включвателя/изключвателя;
- ножа за разкливане или закливане;
- капака за стърготинете и стружките;
- помощните средства при доставка (подвижен (бутален) прът и ръкохватка).

Използвайте индивидуални защитни средства:

- Маска за прахонепропускливост;
- Наушници или други предпазни средства за слуха;

– Защитни очила.

При работа заемете съответната правилна стойка:

- отпред от страната на работа;
- фронтално към циркуляра;
- вляво спрямо правата линия на режещия диск;
- при едновременна работа на двама души вторият човек трябва да бъде на достатъчно разстояние от циркуляра;

Използвайте при работа в съответствие с изискванията:

- подходящи подложки за заготовките - когато заготовките след разрязване е възможно да паднат от масата;
- прахоуловител за стружки и стърготини.

Избягвайте типични грешки при обслужването:

- Не спирайте режещия диск чрез страничен натиск. Съществува опасност от откат.

– Никога не режете с циркуляра повече от един детайл едновременно – също и снопове, които се състоят от няколко единични бройки. Съществува опасност от злополука, когато отделни бройки неконтролирано се захванат от режещия диск.



Опасност от механични увреждания!

Никога не режете заготовки, на които има въжета, шнурове, ленти, кабели или телове, или които съдържат такива материали.

6.1 Прахоуловител за стружки и стърготини / Универсален прахоуловител



Опасност!

Някои видове дървесен прах (например от бук, дъб и ясен) при вдихване могат да причинят рак. Работете в затворени помещения само с подходящ прахоуловител за стружки и стърготини. Това устройство трябва да отговаря на следните изисквания:

- Да подхожда на диаметъра на смукателните наставки (капак за стърготини или стружки / 38 mm; кутия за стърготини и стружки/ 35/44 mm);
- Количество въздух $\geq 460 \text{ m}^3/\text{h}$;
- Вакуум на смукателната наставка на циркуляра $\geq 530 \text{ Pa}$;

– Скорост на въздуха при смукателния накрайник на циркуляра ≥ 20 m/s.

Смукателните накрайници за изсмукване на стърготини и стружки са разположени на защитната кутия на режещия диск и на капака за стружки и стърготини.

Съблюдавайте и указанията за експлоатация на прахоуловителя за стружки и стърготини!

Работа без прахоуловител за стружки и стърготини е възможна само на открито.

6.2 Регулиране на височината на рязане



Опасност!

Части на тялото или предмети, които се намират в обхвата на регулиране, могат да бъдат захванати от работещия режещ диск! Настройте височината на рязане само тогава, когато режещият диск е в покой!

Височината на рязане на режещия диск се напаса към височината на заготовката: Капакът за стърготини и стружки със своя долен преден ръб трябва да се опре до заготовката.

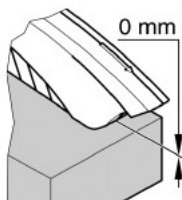

- Височината на рязане се регулира чрез завъртане на ръчното колело (47).

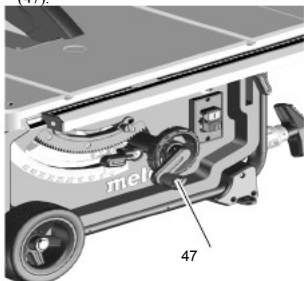

Упътване:

За да се компенсира евентуална хлабина при регулиране на височината на рязане,

управлявайте режещия диск винаги отдолу в желаната позиция.

6.3 Регулиране на наклона на режещия диск



Опасност!

Части на тялото или предмети, които се намират в обхвата на регулиране, могат да бъдат захванати от работещия режещ диск! Регулирайте ъгъла на наклона на циркуляра, само когато режещият диск на циркуляра е в покой! Наклонът на режещия диск може да се регулира между $-1,5^\circ$ и $46,5^\circ$.

1. Освобождава се клемния лост (48)
2. Настрои се желания наклон на режещия диск

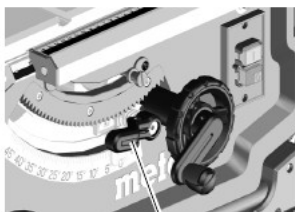

48

3. Центрованият ъгъл на наклона се определя чрез фиксиране на клемния лост (48).

Ръчно колело за регулиране на височината на рязане

Височината на рязане може да бъде регулирана чрез завъртане на ръчното колело (49).

Клемна лост за регулиране на ъгъла на наклона

Чрез освобождаване на клемния лост (50) режещият диск може да бъде регулиран между $-1,5^\circ$ и $46,5^\circ$.

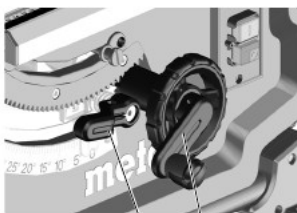

50 49

За да не се промени при рязане регулираният ъгъл на наклона, трябва отново да се центрова с клемния лост (50).

Ръчка за превключване на ограничителя на наклона

Регулирането на наклона при 0° и при 45° има ограниченител. За специални наклонени срезове (заден срез) ъгълът на наклона може да бъде увеличен с $1,5^\circ$.

- Ограничителният стоп на наклона (51) се издърпва и се поставя над дясната ексцентрова шайба = ъгълът на наклона на режещия диск се регулира между 0° и $46,5^\circ$.

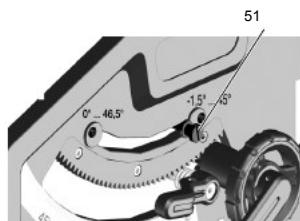

51

Включвател/Изключвател

- Изключване = натиска се долният шалтер (52).
- Включване = горният шалтер (53) се натиска в продължение 1 до 2 секунди.

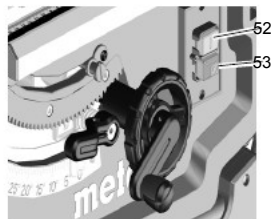

52

53

6.4 Регулиране на паралелния ограничител

За паралелния ограничител се използва дългия ограничителен профил (54). Монтажът се извършва на направляващия профил на предната страна на циркуляра.

– Паралелният ограничител се позиционира вдясно на режещия диск. Маркирането в лунката показва регулираното разстояние на паралелния ограничител до режещия диск на скалата.

– Освобождава се клемния лост (55) на паралелния ограничител и паралелният ограничител се измества, докато

D

маркировката в лупата не посочи желаното разстояние до режещия диск.

Клемният лост (55) се натиска надолу, за да бъде фиксиран.

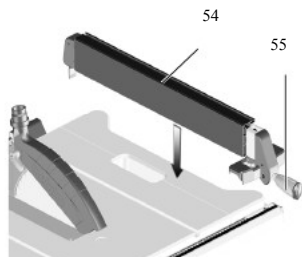

– Ограничителният профил (54) при рязане с паралелния ограничител трябва да стои успоредно на режещия диск и да бъде фиксиран с клемния лост (55). За тази цел клемният лост се натиска надолу.

– Гайки с назъбки (56) за закрепване на ограничителния профил. След отвинтване на двете гайки с назъбки (56) ограничителният профил може да бъде свален и прекодиран:

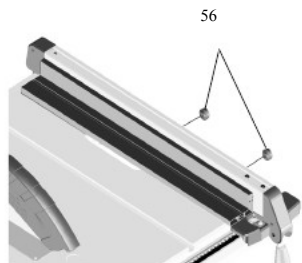

Ниско шаблонно ребро:

– за рязане на плоски детайли;

– когато режещият диск е наклонен.

Високо шаблонно ребро :

- за рязане на високи детайли (макс .87 mm).

6.5 Настройване на стрелката върху паралелния ограничител

1. Паралелният ограничител се изравнява с режещия диск
2. Отвинтва се болта на паралелния ограничител.
3. Стрелката върху паралелния ограничител трябва да съвпадне с „0“ на скалата.

4. Болтът на стрелката на паралелния ограничител се затяга до отказ.

i Указание:

За да се избегне при рязане затягане на заготовката към паралелния ограничител: Паралелният ограничител се измества в крайно дясно положение и непосредствено след това се регулира на желаната ширина на рязане.

i Указание:

Паралелният ограничител се настройва (при нужда):

За да не се заклинни заготовката между паралелния ограничител и режещия диск, паралелният ограничител се регулира успоредно на режещия диск или макс. 0.3 mm отварящ се назад. За нивелиране се отвинтват двата болта на горната страна на паралелния ограничител, след това отново се затягат до отказ.

6.6 Регулира се напречния ограничител

Напречният ограничител (58) се пъха отпред в канала на масата на циркуляра.

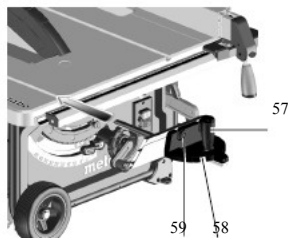

За рязане под ъгъл напречният ограничител може да се регулира с 60° и на двете страни.

За рязане под ъгъл от 45° и от 90° са налице съответни ограничители.

За регулиране на даден ъгъл: Клемната ръчка (57) се освобождава чрез завъртане по посока, обратна на часовниковата стрелка.

! Опасност от нараняване!

Клемната ръчка при рязане трябва да бъде затегната до отказ с напречния ограничител.

Профилът с приставка може да бъде преместен или свален чрез отвинтване на (кръглата) гайка с назъбка (59).

6.7 Регулиране на (страничния) разширител на масата

Разширителя на масата увеличава допирната площ, така че и по-големи заготовки да могат да се обработват безопасно.

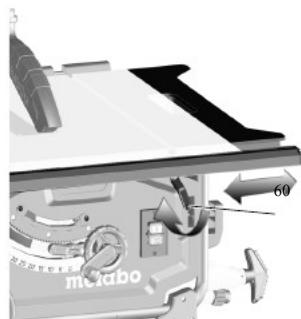

За регулиране на разширителя на масата трябва да се освободи клемния лост (60).



Опасност от нараняване!
Клемната ръчка при рязане винаги трябва да бъде затегната до отказ.

Отчитане на скалата при работа с паралелния ограничител.

На коя скала ще бъде отчитана ширината на разреза зависи от това как е монтиран ограничителният профил на паралелния ограничител.

– Високо шаблонно ребро = скала с черни надписи на бял фон.

– Ниско шаблонно ребро = скала с бели надписи на черен фон.

При малки ширини на разрезите не се издърпва разширителя на масата. Ширината на разреза се отчита респективно на дясната скала на стрелката на паралелния ограничител:

– Високо шаблонно ребро: възможни ширини на разреза от 0 до 35 cm.

– Ниско шаблонно ребро: възможни ширини на разреза от 0 до 29,5 cm.

Когато ще се режат по-големи заготовки, масата трябва да се разпъне.

1. Паралелният ограничител се премества на крайна позиция на скалата.

2. Изтегля се разширителя на масата и се регулира паралелния ограничител на желаното разстояние. Ширината на разреза се отчита

респективно на лявата скала на стрелката на паралелния ограничител.

6.8 Регулиране на удължителя на масата

Удължителят на масата увеличава допирната площ, така че и по-дълги заготовки да могат да се обработват безопасно.

1. За изваждане на удължителя на масата трябва да се освободят двата винта с назъбки (61).

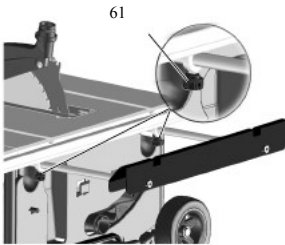

2. Удължителят на масата се издърпва и се настройва на желаното разстояние. Двамата винта с назъбки (61) се затягат отново до отказ

6.9 Рязане (с циркуляр)



Опасност!
Подвижният (бутален) прът трябва да се използва винаги, когато разстоянието между режещия диск и паралелния ограничител е по-малко от 120 mm.

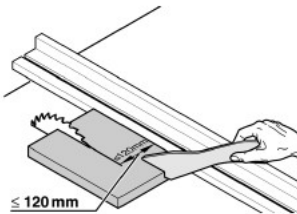

Прав разрез

1. Регулира се ъгъла на наклона и се фиксира.
2. Настройва се височината на реза. Капакът за стружките и стърголините трябва да се разположи на предната страна плътно върху заготовката.
3. Регулира се паралелния ограничител.
4. Включва се циркуляр.

5. Заготовката равномерно се изтласква назад и с един работен ход се разрязва.

6. Уредът се изключва, ако непосредствено след това не трябва да продължи да работи.

Рязане под ъгъл

1. Напречният ограничител се пъха отпред в канала на масата на циркуляра.

2. След освобождане на клемната ръчка (62) се настройва желания ъгъл на напречния ограничител и клемната ръчка отново се затяга до отказ.

3. Регулира се страничното разстояние между профила с приставка и режещия диск:

- Гайката с назъбка се отвинтва и профильт с приставката се премества.
- Гайката с назъбка се затяга до отказ.

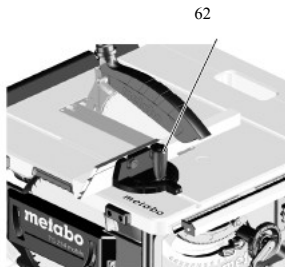

4. Заготовката се притиска към напречния ограничител.

5. Заготовката се разрязва чрез изместване напред на напречния ограничител.

6. Уредът се изключва, ако непосредствено след това не трябва да продължи да работи

7. Транспорт



Опасност!
Преди всяко транспортиране:

- Увълът се изключва.
- Изчаква се, докато режещият диск спре.

• Издърпва се мрежовия щепсел.

Режещият диск изцяло се завърта с ръчката надолу.

Ъгълът на наклона на режещия диск се настройва на 0° и с клемния лост се фиксира.

Демонтират се частите за допълнително монтиране (капак за стружки, прахоуловител). Капакът за стружки се съхранява в масата на циркуляра.

° Мрежовият кабел се намотава на кабелната макара.

Само уредът с машинната поставка:

Уредът се повдига на рамковата носеща конструкция и се наклонява назад. Поставя се на ребро и горните крака се сгъват. Червените балансиращи устройства отново се вкарват в гнездото за фиксатора.

Уредът се наклонява назад и долните крака се сгъват. Червените балансиращи устройства отново се фиксират.

Ръкохватките се пъхат и уредът се изключва.



Опасност от механично увреждане

Разтегният разширител на масата се заключва с клемния лост.

За носене на уреда се използват страничните дръжки (63) на масата.



Внимание!
При носене уредът не се хваща за защитните устройства, за разширението на масата или за частите за обслужване.

Мобилен транспорт:

Ръчката се изтегля, завърта се и се фиксира.

Циркулярът се дърпа или се мести чрез тласкане с помощта на ръчката.



При експедиране (на стоки) се използва по възможност оригиналната опаковка.

8. Поддръжка и грижи



Опасност!

Преди всички дейности по поддръжка и почистване:

1. Уредът се изключва.
2. Изкаква се, докато циркулярът спре.
3. Издърпва се мрежовия цекер.

– След дейности по поддръжка и почистване отново се включват и проверяват всички защитни устройства

– Повредени части, особено защитни устройства, се заменят само с оригинални части, тъй като части, които не са изпитани и разрешени за продажба от производителя, могат да доведат до непредвидими щети.

– Други дейности по поддръжка или ремонт, от описаните в тази глава, могат да бъдат извършвани само от специалисти.



Опасност!

При повредена подложка на масата съществува опасност да се заклинят малки частици между подложката на масата и режещия диск и да блокират режещия диск. Веднага се сменят повредените подложки за маса!

8.1 Смяна на режещия диск



Опасност!

Малко след рязане е възможно режещият диск да бъде много горещ – опасност от изгаряне! Горещият режещ диск се оставя да се охладя. Не се почиства режещия диск с възпламеняващи се течности. Има опасност от порязване от изправен режещ диск. При смяна на режещия диск се носят ръкавици. При монтаж непременно се съблюдава посоката на въртене на режещия диск!

1. Режещият диск се завърта с ръчката в крайно горно положение.
2. Сваля се капака за стружки и стърготини.
3. Освобожава се и се сваля подложката за маса (64).

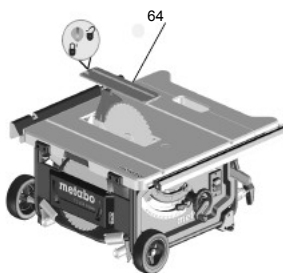

4. Затягащата гайка (68) се завърта с гаечен ключ и едновременно с това се издърпва нагоре лоста за фиксиране на режещия диск (65) докато не влезе в гнездото (за фиксатора).

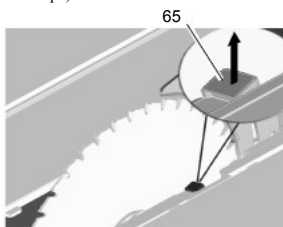

5. Лостът се държи здраво и затягащата гайка се отвинтва по часовниковата стрелка.
6. Махат се затягащата гайка (68), външния фланец на режещия диск (67) и режещия диск от вретеното на режещия диск.

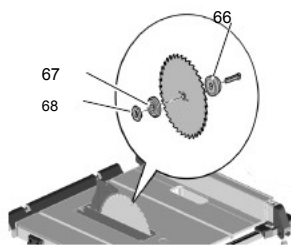

7. Почистват се затегателните площи на външния фланец на режещия диск (66) и (67) и на режещия диск.



Опасност!

Не се използват почистващи средства (напр. за отстраняване на остатъци от смола), които могат да разядат детайли от лек метал; здравината на циркуляра може в противен случай да бъде намалена.

8. Вътрешният фланец на режещия диск (66) се избутва върху вала на двигателя.

9. Поставя се нов режещ диск (Съблюдава се посоката на въртене!).

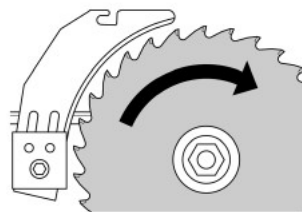

Опасност!

Използват се само режещи дискове, които отговарят на характеристиките в „Техническите данни и норми EN 847-1“ – при неподходящи или повредени режещи дискове – вследствие на центробежна сила могат да бъдат захвърлени настрани части подобно на експлозия. Не е разрешено да се използват:

– Режещи дискове, чиято допустима най-голяма честота на въртене е под празната номинална скорост на въртене на вретеното на режещия диск (виж „Технически данни“);

– Режещи дискове от високолетитрана бързорезеща стомана (HS или HSS);

– Режещи дискове, чиято ширина на рязане е по-малка или чиято основна дебелина на платното е по-голяма от дебелината на ножа за разклиняване или заклиняване;

– Режещи дискове с видими повреди;

– Фрикционни дискове.



Опасност!

– Монтирайте режещия диск само с оригинални части.

– Не използвайте нестегнати редукционни пръстени; иначе режещият диск може да се освободи.

– Режещите дискове се монтират така, че да се въртят без дебаланс и биене и да не могат по време на работа да се освобождават.

10. Избутва се външния фланец на режещия диск (67).

11. Отвърта се затягащата гайка (68) (лявоходова резба!). Затягащата гайка се завърта с гаечен ключ и едновременно с това се дърпа нагоре лоста на фиксатора на режещия диск (65), докато влезе в гнездото.

12. Лостът се държи здраво и затягащата гайка се завинтва силно по посока, обратно на часовниковата стрелка.



Опасност!

- Не удължавайте инструмента за затягане до отказ на режещия диск.

- Не затягайте затегателния болт до отказ да удари върху инструмента.

13. Ножът за разкливане или закливане се настройва съответно към размера на режещия диск (69).

(Виж 5.1 за регулиране на ножа за разкливане или закливане)

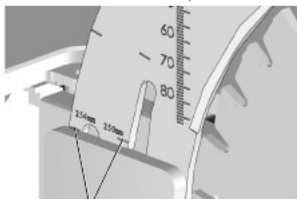

69

14. Закрепва се подложката на масата.

15. Закрепва се капака за стружки или стърготини.

8.2. Регулиране границите на фиксатора

1. Лостът за регулиране границите на фиксатора (71) се настройва за ъглов диапазон от 0°/45°.

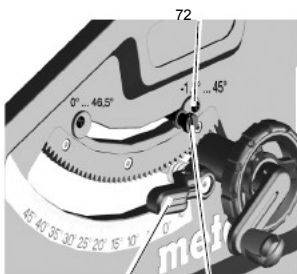

70

71

2. Настроеният ъгъл на наклона се фиксира чрез установяване на клемния лост (70).

3. Проверява се ъгъла на наклона:

- 0° = с десен наклон към масата на циркуляра

- 45° с отделна мярка за ъгъл

Ако тези стойности не се постигнат с точност:

4. Гайката с кръстообразно гнездо (72) на съответната ексцентрова шайба се отвинтва и ексцентровата шайба се регулира докато ъгълът на наклона към масата с циркуляра в крайните позиции влезе точно на 0°

(= прав ъгъл) или /респективно/ 45°.

5. Винтът с кръстообразно гнездо отново се затяга до отказ на ексцентровата шайба.

След регулирането на границите на фиксатора, ъгловата скала на предната страна окончателно се настройва.



Указание:

За да се регулира ограничението на наклона от -1,5° до 46,5°, се издърпа лоста на границите на фиксатора.

8.3 Съхраняване на машината



Опасност!

Уредът се съхранява извън обсега на деца! Вземат се мерки да не могат некомпетентни лица да го привеждат в движение и никой да не се нарани от стоящия уред.



Внимание!

Уредът да не се съхранява без надзор на открито или във влажна среда.

8.4 Поддръжка

Циркулярът се почиства.

- Стърготините и праха от циркуляра се отстраняват с прахосмукачка или четка от:

- направляващите детайли за регулиране на режещия диск;
- вентилационните отвори на двигателя;
- совалковата кутия на режещия диск.
- наклоняващото се направляващо устройство

Преди всяко включване се прави визуален контрол дали:

- разстоянието режещ диск – нож за разкливане или закливане е 3 до 5 mm.
 - ножът за разкливане или закливане се намира на една права с режещия диск
- Провежда се визуален контрол и за това дали са изправни мрежовия кабел и мрежовия щекер; да се сменят евентуално дефектните части от квалифицирани

При всяко изключване има проверка дали движението по инерция на режещия диск е по-дълго от 10 секунди; при по-дълготрайно движение по инерция двигателят се сменя от квалифициран електроспециалист.

Веднъж в месеца (при ежедневна употреба)

(Дървесните) стърготини се отстраняват с прахосмукачка или четка;

Направляващите детайли леко се намазват, а именно:

- пръта с реза и направляващите колони за регулиране на височината и
- въртящите се елементи.

На всеки 150 работни часа

се проверяват се всички резбови възки, евентуално се затягат до отказ.

При нужда:

се регулират направляващите втулки в краката на машината

- Болтовете с вътрешни шестостени (73a) се завъртат по посока на часовниковата стрелка = направляващата трудно се движи
- Болтовете с вътрешни шестостени (73a) се завъртат по посока, обратна на часовниковата стрелка = направляващата се движи с лекота.
- Допълнително се прави прецизно юстиране чрез заstopоряващ винт (73b).

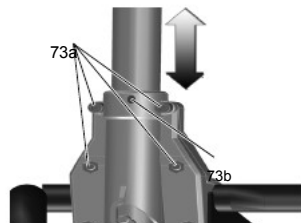

Регулират се направляващите втулки на предния фиксатор на крака/та:

- Болтовете с вътрешни шестостени(74) се завъртат по посока на часовниковата стрелка = направляващата трудно се движи.
- Болтовете с вътрешни шестостени (74) се завъртат по посока, обратна на часовниковата стрелка = направляващата се движи с лекота.

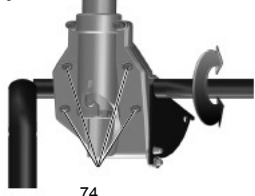

74

Регулират се направляващите втулки на задния фиксатор на крака/та:

- Болтовете с вътрешни шестостени (75) се завъртат по посока на часовниковата стрелка = направляващата трудно се движи.

- Болтовете с вътрешни шестостени (75) се завъртат по посока, обратна на часовниковата стрелка = направляващата се движи с лекота.

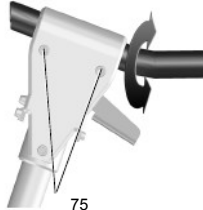

75

Всички болтове с вътрешни шестостени се затягат равномерно.

9 Съвети и особености

- Преди рязане се правят пробни разрези на подходящи остатъчни детайли.
- Заготовката винаги се поставя на масата на циркулярна така, че да не може да се преобърне или да е нестабилна (например винаги да се поставя изкривената дъска на масата с изпъкналата част нагоре).
- За рационално рязане на еднакво дълги заготовки се използва надлъжен ограничител.
- Повърхностите на масите с подложки се поддържат чисти.

10. Налични принадлежности

Използвайте само оригинални Metabo принадлежности.

Използвайте само принадлежности, които отговарят на посочените в тази инструкция за работа изисквания и основни технически данни.

Вижте пълната програма за принадлежности на www.metabo.com или в каталога.

11. Ремонт



Опасност!

По причини за безопасност ремонти на електроинструменти е разрешено да се извършват само с оригинални резервни части от електроспециалисти!

Обърнете се към Вашето Metabo представителство относно електроинструментите, които са за ремонт. Адресите вижте на www.metabo.com.

Списъци с резервните части можете да заредите на www.metabo.com.

12. Извозване на отпадъци



Електроуредите не се изхвърлят в домашния боклук!

Съгласно европейската директива 2002/96/EG за електро- и електронни стари уреди употребяваните електроуреди се събират разделно и се закарват в подходяща среда за повторно използване.

Обърнете се към управата на Вашата община или град, за да разберете какви са възможностите за извозване на употребявания уред. Опаковъчният материал на уреда е 100% рециклируем.

13. Проблеми и повреди



Опасност!

Преди отстраняване на повредата:

1. Уредът се изключва.
2. Издърпва се мрежовият щекер.
3. Изчаква се докато режещият диск спре.

След отстраняване на всяка повреда всички приспособления за безопасност отново се задействат и проверяват.

Двигателят не работи

Защитата за рестартиране е активна. Ако мрежовият щекер се пхъне при включена машина или захранването с ток се възстанови отново след прекъсване, машината няма да започне да работи:

- Машината се изключва изключва и се включва отново.

Няма мрежово линейно напрежение

- Проверяват се кабела, щекера, щепселното гнездо и предпазителя. Двигателят е прегрял, например вследствие на твърд режещ диск или задръстване със стърготини в кутията:

- Отстраняват се причините от прегряването, няколко минути се оставя да се охлади. След това уредът се включва отново.

Честотата на въртене не е достигната

Защита от претоварване: Броят на оборотите под товар намалява силно:

- Температурата на двигателя е прекалено висока! Машината се пуска на празен ход, докато се охлади.

Защита от претоварване: Броят на оборотите под товар намалява леко:

- Машината е претоварена. Продължава да работи с редуцирано натоварване.

Посоченото максимално число на обороти не се достига – двигателят получава крайно недостатъчно мрежово напрежение:

- Използва се по-къс захранващ кабел или кабел с по-голямо напречно сечение (□ 1,5 mm²).

- Електрозахранването се проверява от електроспециалист. Мощността на циркуляра намалява

Режещият диск е твърд (има вероятност да има петно от прегаряне на едната му страна):

- Режещият лист се сменя (вижте глава „Поддръжка“).

Блокирано изхвърляне на стърготини
Колекторът за прах и стърготини не е включен или не е достатъчна мощността на изсмукване:

- Включва се смукателното устройство или се увеличава мощността на изсмукване (скорост на въздуха ≥ 20 м/сек на тръбата за изхвърляне на стърготини).

14. Технически данни

Напрежение	V	220 - 240 (□ 50/60 Hz)
Изразходвана мощност във ватове		
Входна мощност P1	kW	2,00 kW S6 20%
Изходна мощност P2	kW	1,27 kW S6 20%
Номинална скорост на въртене на празен ход (при 230 V)		
Потребление на ел.ток	A	9
Защита с предпазители	A	16 (инертен)
min.		
Защитен клас		IP 20
	min-1	4200
Скорост на рязане(при 230 V)	m/s	57
Дебелина на ножа за разкливане или закливане	mm	2,3
Режещ диск		
Диаметър на режещия диск (отвън)	mm	250 - 254
Диаметър на режещия диск (отвътре)	mm	30
Широчина на рязане	mm	2,4
Макс.дебелина на основното тяло на режещия диск	mm	1,6
Височина на рязане		
при вертикален режещ диск	mm	0 ... 87
при наклон на диска 45°	mm	0 ... 50
Максимална широчина на рязане с паралелен ограничител	mm	630
Максимална широчина на напречния разрез с ъглов ограничител	mm	200
Размери		
без машинна поставка (L x B H)	mm	740 x 750 x 355
с машинна поставка (L x B H)	mm	790 x 945 x 850
Дължина на масата на циркуляра	mm	670/970
Широчина на масата на циркуляра	mm	715/995
Тегло на машината с машинна стойка	kg	33,4
Шумови емисионни стойности съгласно EN 61029 *		
A-Ниво на звука LpA	dB (A)	99
A-ниво на звуковата мощност LWA	dB (A)	112
Грешка при измерване (KpA, KWA)	dB (A)	3

Емисионни стойности

Тези стойности дават възможност за оценка на емисиите на електроинструмента и сравнение с различни електроинструменти.

Действителните

стойности могат да бъдат по-високи или по-ниски в зависимост от конкретното приложение, от състоянието на електроинструмента или от електрическото му захранване. За оценка на стойностите вземете предвид работните паузи и периодите на неинтензивна употреба. Въз основа на пресметнатите емисионни стойности определете мерки за защита на потребителя, напр. организационни мерки.

WARRANTY CARD

MODEL.....

SERIAL №

TERM

(for details see the warranty conditions)

№, date of invoice / cash receipt.....

DETAILS OF BUYER

NAME / COMPANY

(be filled in by the employee)

ADDRESS.....

(be filled in by the employee)

SIGNATURE OF BUYER.....

(I am familiar with warranty conditions and the operating device is in good working order and accessory)

DETAILS OF SELLER

NAME / COMPANY

(be filled in by the employee)

ADDRESS

(be filled in by the employee)

DATE / STAMP

SERVICE REPORT

Receiving Protocol	Date of adoption	Description of the defect	Date of transmission	Signature

ГАРАНЦИОННА КАРТА

МОДЕЛ.....

СЕРИЕН №

СРОК

(за подробности виж гаранционните условия)

№, дата на фактура / касов бон.....

ДАННИ ЗА КУПУВАЧА

ИМЕ/ФИРМА

(попълва се от служителя)

АДРЕС.....

(попълва се от служителя)

ДАННИ ЗА ПРОДАВАЧА

ИМЕ/ФИРМА

(попълва се от служителя)

АДРЕС

(попълва се от служителя)

ДАТА/ПЕЧАТ

СЕРВИЗЕН ПРОТОКОЛ

Приеман протокол	Дата на приемане	Описание на дефекта	Дата на предаване	Подпис

Централен сервиз: София, бул: "Ломско шосе" 246, тел.: 0700 44 155 (безплатен за цялата страна)

e-mail: info@euromasterbg.com

ГАРАНЦИОННИ УСЛОВИЯ

ЗАДЪЛЖИТЕЛНИ ДОКУМЕНТИ:

- Копие от фактура
- Гаранционна карта
- Разпечатка на регистрацията в интернет за 3-годишна гаранция

ГАРАНЦИОННИ СРОКОВЕ:

Минималната законова гаранция от 24 месеца по смисъла на ЗЗП, важи само за физически лица, за юридически лица гаранцията е 12 месеца, освен ако не е упоменато друго от производителя:

- Електроинструменти Метабо и, регистрирани в интернет на адрес: www.metabo.com/xxl в едномесечен срок след закупуването им 3 години
 - Електроинструменти Метабо без регистрираност в интернет 1 година
 - Акумулаторни батерии Метабо > 4 Ah 3 години
 - Други Акумулаторни батерии и Зарядни устройства 6 месеца
- Всички неизправности по функционирането на машините, причинени от дефекти по сглобяването или по материала, забелязани по време на гаранционния срок, се отстраняват безплатно в централен сервиз на Евромасер Импорт-Експорт ООД - град София.

ОТ ГАРАНЦИЯ СА ИЗКЛЮЧЕНИ:

- Повреди, причинени от естествено износване на четки, гумени плотове, ремъци, патронници, масло, лагери, о-пръстени, грес, кабели, сервизни пакети за профилактика, филтри свещи и други
- Повреди причинени от претоварване, лошо поддържане, замърсяване, пренапрежение
- Счупвания и пукнатини, причинени от удар
- Дефекти, причинени от износени или нестандартни консумативи
- Дефекти, които се дължат на неспазване инструкцията за експлоатация, претоварване и дейности, несъответстващи на техническите характеристики на машината
- Рекламация се приема само ако машината не е отваряна от потребителя или от неоторизиран сервиз.

ПРАВИЛА НА ТЪРГОВСКА ГАРАНЦИЯ ЗА ПОТРЕБИТЕЛСКИ СТОКИ:

Независимо от търговската гаранция продавачът отговаря за липсата на съответствие на потребителската стока с договора за продажба съгласно гаранцията по чл. 112 – 115.

Чл. 112. (1) При несъответствие на потребителската стока с договора за продажба потребителят има право да предяви рекламация, като поиска от продавача да приведе стоката в съответствие с договора за продажба. В този случай потребителят може да избира между извършване на ремонт на стоката или замяната ѝ с нова, освен ако това е невъзможно или избраният от него начин за обезщетение е непропорционален в сравнение с другия.

(2) Смята се, че даден начин за обезщетяване на потребителя е непропорционален, ако неговото използване налага разходи на продавача, които в сравнение с другия начин на обезщетяване са неразумни, като се вземат предвид:

1. стойността на потребителската стока, ако нямаше липса на несъответствие;
2. значимостта на несъответствието;
3. възможността да се предложи на потребителя друг начин на обезщетяване, който не е свързан със значителни неудобства за него.

Чл. 113. (1) Когато потребителската стока не съответства на договора за продажба, продавачът е длъжен да я приведе в съответствие с договора за продажба.

(2) Привеждането на потребителската стока в съответствие с договора за продажба трябва да се извърши в рамките на един месец, считано от предявяването на рекламацията от потребителя.

(3) След изтичането на срока по ал. 2 потребителят има право да развали договора и да му бъде възстановена заплатената сума или да иска намаляване на цената на потребителската стока съгласно чл. 114.

(4) Привеждането на потребителската стока в съответствие с договора за продажба е безплатно за потребителя. Той не дължи разходи за експедиране на потребителската стока или за материали и труд, свързани с ремонта ѝ, и не трябва да понеса значителни неудобства.

(5) Потребителят може да иска и обезщетение за претърпените вследствие на несъответствието вреди.

Чл. 114. (1) При несъответствие на потребителската стока с договора за продажба и когато потребителят не е удовлетворен от решаването на рекламацията по чл. 113, той има право на избор между една от следните възможности:

1. разваляне на договора и възстановяване на заплатената от него сума;
 2. намаляване на цената.
- (2) Потребителят не може да претендира за възстановяване на заплатената сума или за намаляване цената на стоката, когато търговецът се съгласи да бъде извършена замяна на потребителската стока с нова или да се поправи стоката в рамките на един месец от предявяване на рекламацията от потребителя.
- (3) Търговецът е длъжен да удовлетвори искане за разваляне на договора и да възстанови заплатената от потребителя сума, когато след като е удовлетворил три рекламации на потребителя чрез извършване на ремонт на една и съща стока, в рамките на срока на гаранцията по чл. 115, е налице следваща поява на несъответствие на стоката с договора за продажба.
- (4) Потребителят не може да претендира за разваляне на договора, ако несъответствието на потребителската стока с договора е незначително. Чл. 115. (1) Потребителят може да упражни правото си по този раздел в срок до две години, считано от доставянето на потребителската стока.
- (2) Срокът по ал. 1 спира да тече през времето, необходимо за поправката или замяната на потребителската стока или за постигане на споразумение между продавача и потребителя за решаване на спора.
- (3) Упражняването на правото на потребителя по ал. 1 не е обвързано с никакъв друг срок за предявяване на иск, различен от срока по ал. 1.

EUROMASTER IMPORT EXPORT LTD

1231, Sofia, Bulgaria, 246 Lomsko shose Blvd.,

tel.: +359 700 44 155

fax: + 359 2 934 00 90

www.euromasterbg.com; e-mail: info@euromasterbg.com

