

metabo®

PROFESSIONAL POWER TOOL SOLUTIONS

BAS 318 Precision WNB
BAS 318 Precision DNB



 **euromaster**

“Евромастер Импорт - Експорт” ООД е официален представител на производителя.
Адрес на управление на фирмата: гр. София 1231, бул. “Ломско шосе” 246, тел. 0700 44 155,
www.euromasterbg.com; e-mail: info@euromasterbg.com.

		BAS 318 Precision WNB	BAS 318 Precision DNB
*1) Serial Number		19009..	19010..
U	V	220-240 (1~ 50/60 Hz)	380-415 (3~ 50 Hz)
I	A	4	1,9
F	A	T 10 A	T 10 A
P ₁	W	900 (S1, 100%)	
P ₂	W	660 (S1, 100%)	
n ₀	/min, rpm	1490	
v ₀	m/s	800 370	
S _L	mm	2240	
S _B	mm	6 - 20	
S _D	mm	0,5	
H	mm	170	
B	mm	307	
W	°	0 - 45	
A ₁	mm	665 x 980 x 1060	
A ₂	mm	400 x 560	
A _h	mm	1000	
m	kg	79	
D ₁	mm	44 / 58 / 100	
a _h /K _h	m/s ²	< 2,5 / 3	
L _{pA} /K _{pA}	dB(A)	77 / 3	
L _{WA} /K _{WA}	dB(A)	98 / 3	

CE *2) 2011/65/EU 2006/42/EC 2014/30/EU

*3) EN 61029-1:2009+A11:2010, EN 61029-2-5:2011+A11:2015, EN 55014-1:2006+A1:2009+A2:2011,
EN 55014-2:1997+A1:2001+A2:2008, EN 61000-3-2:2014, EN 61000-3-3:2013, EN 50581:2012

*4) 4810012_16001

*5) DEKRA Testing and Certification GmbH, Enderstraße 92 b, 01277 Dresden, Germany; Notified Body No. 2140

2016-06-23, Volker Siegle

 Direktor Produktentstehung & Qualität (Vice President Product Engineering & Quality)
 *6) Metabowerke GmbH - Metabo-Allee 1 - 72622 Nuertingen, Germany

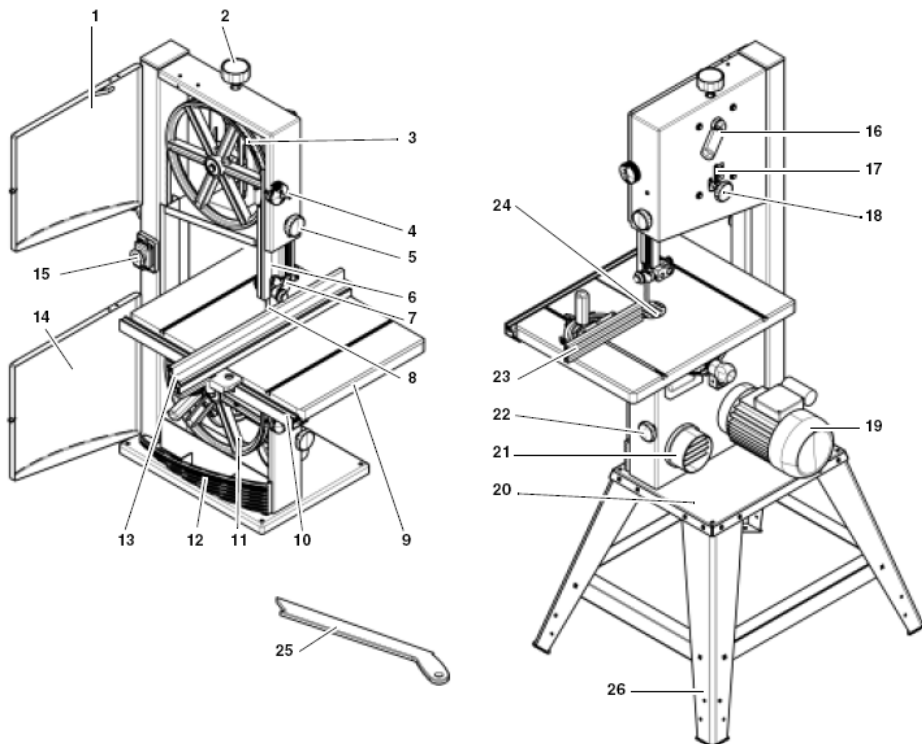
1. Компоненти и части (стандартна доставка)



Предна част

- 1 Горна врата на корпуса
- 2 Бутон за регулиране опъна на банциговата лента
- 3 Горно колело на банцига
- 4 Ключалка с въртяща се ръкохватка, врата на корпуса
- 5 Регулиращ бутон за предпазителя на банциговата лента
- 6 Предпазител на банциговата лента
- 7 Горен водач на банциговата лента
- 8 Банциговата лента
- 9 Маса на банцига
- 10 Избутвач на направляващата преграда, градуиран
- 11 Долно колело на банцига

- 12 Кутия за стружки
- 13 Направляваща преграда
- 14 Долна врата на корпуса
- 15 Превключвател за ВКЛ./ ИЗКЛ. с бутон за аварийно изключване

Задна част

- 16 Лост за бързо освобождаване на банциговата лента
- 17 Индикатор за опъна на банциговата лента
- 18 Бутон за регулиране траекторията на банциговата лента
- 19 Двигател
- 20 Машинна основа
- 21 Порт за събиране на трина
- 22 Бутон за регулиране на задвижващия ремък

- 23 Преграда за срязване под ъгъл
- 24 Вложка на масата
- 25 Избутвач
- 26 Стойка

Съдържание

1. КОМПОНЕНТИ И ЧАСТИ (СТАНДАРТНА ДОСТАВКА)	3
2. МОЛЯ ПЪРВО ПРОЧЕТЕТЕ!	4
3. ИНСТРУКЦИИ ЗА БЕЗОПАСНОСТ	4
3.1 Специфицирани условия на експлоатация	4
3.2 Общи инструкции за безопасност	4
3.3 Използвани символи	5
3.4 Предпазни устройства	5
4. ТРАНСПОРТИРАНЕ	6
5. ХАРАКТЕРИСТИКИ НА ПРОДУКТА	6
6. ПЪРВО ПУСКАНЕ В ДЕЙСТВИЕ	7
6.1 Монтиране	7
6.2 Монтиране на машинната маса	7
6.3 Подравняване на машинната маса	7
6.4 Монтиране на удължението на направляващата преграда	8
6.5 Монтиране на направляващата преграда	8
6.6 Монтиране на държача за избутвач	8
6.7 Свързване на прахоуловител	8
6.8 Натягане на банциговата лента	9
6.9 Свързване към електрическата мрежа	9
7. ЕКСПЛОАТАЦИЯ	9
7.1 Рязане	10
8. ПОЧИСТВАНЕ И ПОДДРЪЖКА	10
8.1 Смяна на банциговата лента	10
8.2 Подравняване на лентата	11
8.3 Подравняване на горния водач на лентата	11
8.4 Подравняване на долния водач на лентата	11
8.5 Смяна на гумите на банцига	12
8.6 Смяна на вложката на масата	12
8.7 Регулиране скоростта на движение на предпазителя на банциговата лента	12
8.8 Почистване на банцига	12
8.9 Съхранение	12
9. РЕМОНТНИ РАБОТИ	12
10. ЗАЩИТА НА ОКОЛНАТА СРЕДА	12
14. УКАЗАНИЯ ЗА ОТКРИВАНЕ И ОТСТРАНЯВАНЕ НА НЕИЗПРАВНОСТИ	13
12. ТЕХНИЧЕСКИ ХАРАКТЕРИСТИКИ	13
12.1 Налични банцигови ленти	14

2. Моля първо прочетете!

Настоящите инструкции за експлоатация имат за цел да запознаят потребителя с начина на употреба на тази машина и безопасното ѝ функциониране. Те трябва да се използват по следния начин:

- Прочетете тези инструкции преди да започнете експлоатацията. Обърнете специално внимание на инструкциите за безопасност.
- Тези инструкции за експлоатация са предназначени за хора с основни технически познания относно функционирането на машини като описаната в настоящия документ или подобно електрооборудване. Препоръчително е неопитните лица да потърсят компетентен съвет и

указания от опитни лица преди да задействат тази машина.

- Пазете всички документи, доставени заедно с машината, за бъдещи справки. Съхранявайте и доказателството за покупката в случай на бъдещи гаранционни рекламации.
- Тази машина не трябва да се продава или дава под наем на други лица без всички съпътстващи я документи, включени в доставката.
- Производителят не носи отговорност в случай на повреди, дължащи се на неспазване на настоящите инструкции за експлоатация.

Информацията в този наръчник се отбелязва по следния начин:



Опасност!

Риск от наранявания

на хора или повреди на обкръжаващата среда.

Риск от токов удар!

Риск от наранявания, поради токови удари.

Риск от заплитане!



Риск от наранявания, поради заплитане на части на тялото или облеклото във въртящата се банцигова лента.



Внимание!

Риск от наанасяне на материални щети.



Забележка:

Допълнителна информация

- В някои илюстрации са използвани цифри (1, 2, 3 ...). Те:
 - Указват номера на части;
 - Са последователно номерирани;
 - Съответстват на номерата в скоби (1), (2), (3) ... в съпроводящия текст.
- Номерираните стъпки трябва да се изпълняват последователно;
- Инструкциите, които могат да се изпълняват и в случаен ред, са указани със символ за изброяване (*);
- Изброяването се прави чрез тире (-).

3. Инструкции за безопасност

3.1 Специфицирани условия на експлоатация

Този банциг е предназначен за рязане на дървесина, пластмаса и метали (освен твърди сплави и такива с повишена якост).

Не режете кръглите изделия напречно без да използвате подходящи приспособления за захващане. Въртящата се банцигова лента може да завърти обработваното изделие.

При нарязване на тънки изделия, поставени на ръб, използвайте подходящ водач, за да обезпечите здрава опора. Използването на машината по какъвто и да било друг начин се счита не по предназначение. Производителят не носи отговорност за повреди, дължащи се на употребата извън предназначение. Модификацията на машината или използването на неоригинални или неодоброени от производителя части може да причини непредвидими повреди!

3.2 Общи инструкции за безопасност

- При използването на тази машина съблюдавайте стриктно дадените по-долу инструкции за безопасност, за да сведете до минимум риска от наранявания на хора или наанасяне на материални щети.
- Моля също така спазвайте стриктно специалните инструкции за безопасност в съответните раздели.
- Когато е уместно, спазвайте законите директиви или разпоредби за предотвратяване на злополуки при използването на банциг.



Общи опасности!

- Пазете работното си място чисто и определено - разхвърляното работно място може да причини злополуки.
- Бъдете нащрек! Трябва да знаете какво ще правите. Подхождате към работата с основателна причина. Не задействайте машината, когато сте под въздействието на медикаменти, алкохол или наркотици.
- Спазвайте изискванията към външните условия: работното Ви място трябва да е винаги добре осветено.
- Не заставяйте в неудобни положения. Заставайте стабилно върху двата си крака и пазете равновесие през цялото време.
- Не задействайте машината в близост до запалими течности или газове.
- С тази машина могат да работят само лица, запознати с банцига и със специалните рискове, свързани с него. Лицата под 18-годишна възраст могат да използват тази машина само в рамките на професионалното си обучение и под надзора на инструктор.
- Не допускате в опасната зона трети лица, особено деца. Не позволявайте на други хора да пипат машината или захванващия кабел по време на функциониране.
- Не претоварвайте машината - използвайте я само в рамките на диапазона на проектите ѝ функционални характеристики (вижте „Технически характеристики“).



Опасност! Риск от токов удар!

- Не излагайте машината на мърж. Не работете с машината в мокри или влажни условия. Когато работите с машината, не се допирайте

до заземени предмети, като радиатори, тръби, готварски печки, хладилници.

- Не използвайте захравнация кабел за цели, за които той не е предвиден.



Риск от наранявания от движещи се части!

- Не работете с машината без монтирани предпазители.
- Винаги спазвайте достатъчно разстояние от банциговата лента. Използвайте подходящи средства за подаване, ако такива са необходими. Когато работите с машината, се пазете далеч от задвижваните компоненти.
- Изчакайте банциговата лента да спре напълно, преди да отстраните отрязаните детайли, отпадците и т.н. от работната зона.
- Режете само изделия, чиито размери позволяват безопасно и надеждно захващане по време на рязане.
- Не се опитвайте да спрете банциговата лента чрез натиск на обработваното изделие към нея.
- Преди да започнете операции по техническото обслужване на машината се уверете, че тя е разкачена от електрозахранването.
- Уверете се, че когато включвате машината (например след техническо обслужване) върху или в нея няма инструменти или хлабави части.
- Ако няма да използвате машината, я разкачете от електрозахранването.



Опасност от порязване, дори при покой на режещата глава!

- Когато сменят режещите инструменти, носете ръкавици.
- Съхранявайте банциговите ленти така, че да не се получат наранявания.



Риск от обратен удар (внезапно захващане на обработваното изделие в банциговата лента и изхвърляне към оператора)!

- Не задръствайте обработваните изделия.
- Тънките обработвани изделия или тези с тънка стена режете само с ленти със ситни зъби. Винаги използвайте остри банцигови ленти.
- Ако имате някакви съмнения, проверете обработваното изделие за замърсявания и чужди тела (например гвоздеи или винтове).
- Режете само изделия с размери, които позволяват безопасно захващане по време на рязане.
- Не режете едновременно повече от 1 изделие. Не режете снопи, съдържащи няколко отделни изделия. Ако отделно изделие заяде неконтролируемо в банциговата лента, съществува голяма опасност от нараняване.
- Когато режете кръгли изделия, използвайте подходящо захващащо приспособление, за да препятствате обръщането на обработваното изделие.



Опасност от заплитане!

- Уверете се, че нито една част на тялото или облеклото не може да бъде

захваната и дръпната навътре от движещите се компоненти (не носете вратовръзки, ръкавици, хлабави дрехи; връзвайте дългата коса с мрежа за коса).



• Не се опитвайте да режете изделия, съдържащи следното:

- Въжета;
- Шнурове;
- Корди;
- Кабели;
- Жаци.



Опасност от недостатъчни предпазни средства на персонала!

- Носете предпазители за уши.
- Носете защитни очила.
- Носете противпрахов респиратор.
- Носете подходящо работно облекло.
- Носете нехлъзгави обувки при работа на открито.



Риск от наранявания от вдихвана трина!

- Трината на някои видове дървета (например от бук, бреза, пепел) могат да причинят рак при вдихване. Работете само с подходящ прахуловител, свързан към банцига. Той трябва да бъде в съответствие с данните в техническите спецификации.
- Уверете се, че в околната среда попада възможно най-малко количество трина:
 - Отстранете наслоената трина от работната зона (не я издухвайте);
 - Отстранете повредите в прахуловителя, причиняващи утечки;
 - Обезпечете добра вентилация.



Опасност при внасяне на промени в машината или използване на неофициални резервни части, неизпитани и неодобриени от производителя!

- Сглобете машината в пълно съответствие с настоящите инструкции;
- Използвайте само части, одобрени от производителя. Това важи с особена сила за:

- Банциговите ленти (за артикулните номера вижте раздела „Технически характеристики“);
- Предпазните устройства (за артикулните номера вижте „Технически характеристики“).



• Не сменяйте никакви части.

Опасност, дължаща се на дефекти на машината!

- Пазете машината и принадлежностите ѝ в добро състояние. Стриктно спазвайте инструкциите за поддръжка.
- Преди всяко пускане на машината в действие, проверявайте за възможни повреди: проверете всички предпазни устройства, предпазители или леко повредени части за правилно функциониране, съгласно спецификациите. Проверете дали всички движещи се части функционират гладко и без закъждане. Всички части и принад-

лжности трябва да са правилно монтирани и да отговарят на всички условия за безопасното и безпроблемно функциониране на машината.

- Повредените предпазни устройства или части трябва да бъдат ремонтирани или сменени от квалифициран специалист. Повредените превключватели трябва да се сменят в сервизен център. Не пускайте машината в действие, ако превключателят не може да бъде завъртан на включено или изключено положение.
- Пазете дръжките чисти от масло и грес.

3.3 Използвани символи



Опасност!
Неспазването на следните предупреждения може да доведе до тежки наранявания на хора или нанасянето на материални щети.

Прочетете инструкциите.



Посока на въртене на банциговата лента.



Активирани на лоста за бързо освобождаване.

Информация върху идентификационната табелка

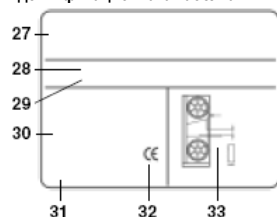

- (27) Производител
- (28) Серийн номер
- (29) Номер на модела
- (30) Технически характеристики на двигателя (вижте също раздела „Технически характеристики“)
- (31) Дата на производство
- (32) Маркировка CE - Тази машина е в съответствие с директивите на ЕС, указани в Декларацията за съответствие
- (33) Размери на одобрените банцигови ленти.

3.4 Предпазни устройства

Горен предпазител на банциговата лента
Горният предпазител на банциговата лента (34) предпазва от неумишлен допир с нея и от изхвърчане на стружки. За да може горният предпазител на банциговата лента да обезпечи адекватна

защита от допир с нея, той трябва винаги да бъде поставян възможно най-близо до обработваното изделие (максимално разстояние 3 мм).

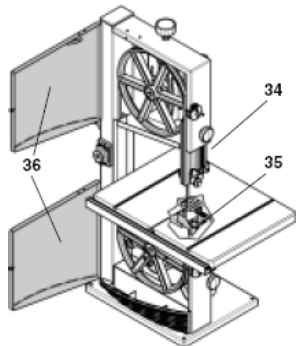

Долен предпазител на банциговата лента

Долният предпазител на банциговата лента (35) предпазва от неумишлен допир с нейната част под машинната маса.

Долният предпазител на лентата трябва да се монтира по време на функциониране.

Врати на корпуса

Вратите на корпуса (36) предпазват от допир с въртящите се части на машината.

Вратите на корпуса са оборудвани с блокиращи контакти. Те изключват двигателя при отваряне на която и да било врата по време на работа на машината.

Вратите на корпуса трябва да бъдат затворени по време на работа на машината.

Избутвач

Избутвачът играе ролята на удължение на ръката и предпазва от случаен допир до банциговата лента.

Използвайте избутвача винаги, когато разстоянието между банциговата лента и направляващата преграда е по-малко от 120 мм.

Избутвачът трябва да бъде под ъгъл от 20 ... 30 градуса спрямо повърхността на машинната маса.

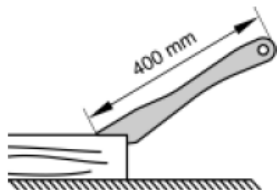

Когато не използвате избутвача, можете да го поставите в държача за избутвач, оборудван на рамата на банцига.

Ако избутвачът е повреден, сменете го.

4. Транспортиране

- Регулирайте горния предпазител на банциговата лента на най-долното му положение.
- Свалете стъρχащите принадлежности.
- При транспортиране използвайте оригиналната опаковка, ако това е възможно.

5. Характеристики на продукта

Забележка:

В тази лава са описани основните работни елементи на машината.

Правилното опериране с банцига е описано в раздела „Експлоатация“. Преди да пуснете банцига в действие за първи път, прочетете този раздел.

Превключвател за ВКЛ./ИЗКП. с бутон за аварийно изключване

- За стартиране = натиснете зеления бутон на превключателя (38).
- За спиране = натиснете червения бутон (37) на капака (39) на превключателя за ВКЛ./ИЗКП.

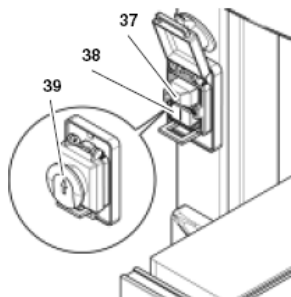

В случай на пад на захранващото напрежение сработва реле на понижено напрежение. То препътва включването на машината при възстановяване на електрозахранването. За да рестартирате банцига, натиснете зеления бутон на превключателя. Капакът на превключателя за ВКЛ./ИЗКП. (39) може да бъде защитен с помощта на катинар.

Бутон за регулиране опъна на банциговата лента

С помощта на регулиращия бутон (40) можете да коригирате опъна на банциговата лента, ако е необходимо:

- Завъртете регулиращия бутон по посока на часовниковата стрелка, за да увеличите опъна на банциговата лента.
- Завъртете регулиращия бутон по посока обратна на часовниковата стрелка, за да намалите опъна на банциговата лента.

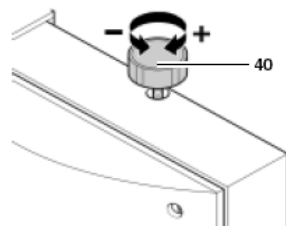

Лост за бързо освобождаване

С помощта на лоста за бързо освобождаване (41) можете да освободите опъна на банциговата лента.

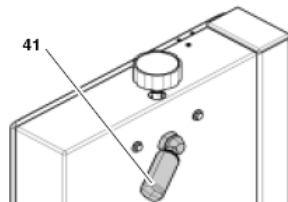

Бутон за регулиране траекторията на банциговата лента

С помощта на регулиращия бутон (42) можете да регулирате наклона на горното колело на банциговата лента, ако това е необходимо. Това регулиране на траекторията се прави, за да може банциговата лента да се движи по мъртвата точка на външните гуми на колелата:

- Завъртете по посока на часовниковата стрелка = лентата се придвижва назад.
- Завъртете в посока обратна на часовниковата стрелка = лентата се придвижва напред.

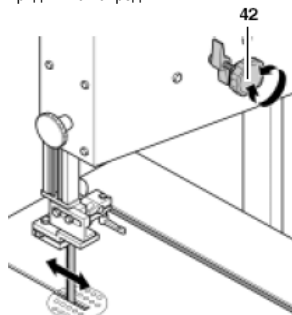

Регулиране на скоростта

Чрез преместване на задвижващия ремък банциговата лента може да работи на две скорости (вижте „Технически характеристики“):

- 370 м/мин. при твърда дървесина, пластмаса и цветни метали (със специална банцигова лента);
- 800 м/мин. при останалите видове дървесина.

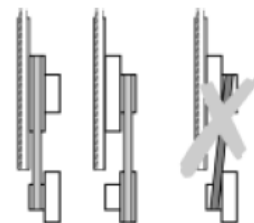

370 м/мин. 800 м/мин.



Внимание !

Задвижващият ремък не трябва да се движи по диагонал; това ще го повреди.

Бутон за регулиране опъна на задвижващия ремък

Ако е необходимо, можете да коригирате опъна на задвижващия ремък с помощта на регулиращия бутон (43):

- Завъртете регулиращия бутон по посока на часовниковата стрелка, за да намалите опъна на банциговата лента.
- Завъртете регулиращия бутон по посока обратна на часовниковата стрелка, за да увеличите опъна на лентата.

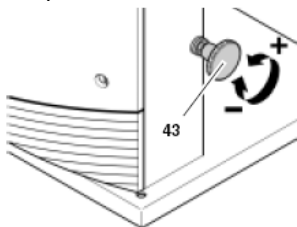

Наклоняне на машинната маса

След като разхлабите блокиращия винт (44), машинната маса (45) се наклонява плавно до 47° спрямо банциговата лента.

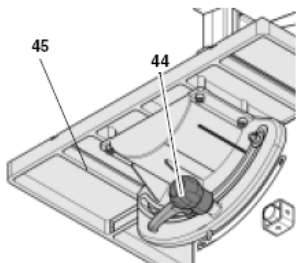

Направляваща преграда

Направляващата преграда (46) се захваща към предната част на машинната маса. Освен това тя се фиксира на място посредством задържаща стъга (47) в задната част на машинната маса. Направляващата преграда може да се постави от двете страни на банциговата лента.

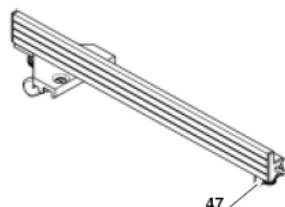
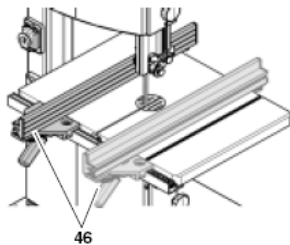

Преграда за срязване под ъгъл

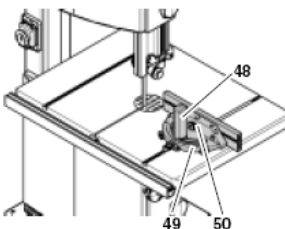

Преградата за срязване под ъгъл (49) се поставя в процела на предния край на масата. С цел срязване под ъгъл тази преграда може да бъде завъртяна на 60° в двете посоки.

За срязвания под ъгъл 45 и 90° са обезпечени положителни ограничители. За задаване на ъгъла на срязване под ъгъл: разхлабете блокиращата ръкохватка (48), като я завъртите в посока, обратна на часовниковата стрелка.

⚠ Риск от нараняване !

При рязане с преградата за скосяване блокиращата ръкохватка трябва да бъде здраво затегната.

Допълнителното удължение на преградата може да бъде извадено и обрънато след разхлабване на гайката с накатка (50).

6. Първо пускане в действие



Опасност !

Задействайте банцига само след като извършите следните подготвителни работи:

- монтирайте безопасно банцига;
- монтирайте и подравните лентата;
- проверете опъна на V-образния ремък;
- проверете предпазните устройства.

Свържете банцига към електрическата мрежа само след като извършите всички подготвителни работи ! В противен случай съществува риск от неумишлено задействане на машината, при което могат да се получат сериозни наранявания.

6.1 Монтиране

За устойчивост банцигът трябва да бъде монтиран върху стабилна опорна повърхност:

1. Пробийте четири отвора в опорната повърхност.

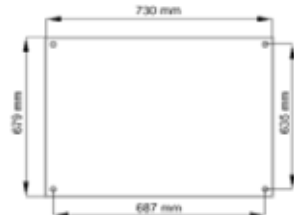

2. Поставете фиксиращи болтове през базовата плоча и ги фиксирайте с гайки.

Оптимална работна височина и устойчивост се обезпечават от стоманената стойка, която е предварително подготвена за монтиране на банцига. Информация за сплояването на стойката е дадена в приложението към настоящите инструкции за експлоатация.

6.2 Монтиране на машинната маса

1. Поставете ограничителния винт (51) на долната страна на машинната маса.
2. Насочете машинната маса над банциговата лента и я поставете върху палеца за маса.
3. Прикрепете машинната маса с 4 винта (52) и шайби към палеца за маса.

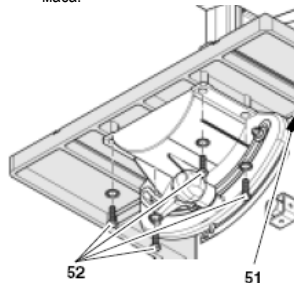

6.3 Подравняване на машинната маса

Машинната маса трябва да бъде подравнена в две равнини:

- странично, за да може лентата да преминава през мъртвата точка при вложката на масата;
- Под прав ъгъл спрямо лентата.

Странично подравняване на банциговата маса

1. Разхлабете блокиращия лост (53) и шестоъгълната гайка (54).

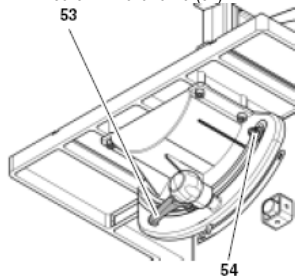

⚠ Опасност!
Риск от нараняване дори при покой на банциговата лента. За разхлабването и затиането на фиксиращите винтове използвайте инструмент, който позволява задържането на ръката Ви на достатъчно разстояние от лентата.

2. Разхлабете трите фиксиращи винта (55):

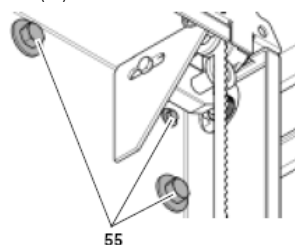

3. Подравнете машинната маса така, че лентата да преминава през центъра на прореза на вложката ѝ.
4. Затегнете отново трите фиксиращи винта (55).
5. Затегнете шестоъгълната гайка (54) толкова, че машинната маса да може да се накланя лесно.
6. Затегнете блокиращия лост (53).

Подравняване на машинната маса под прав ъгъл спрямо банциговата лента

1. Вдигнете горния водач на лентата до крайно положение (вижте раздела „Експлоатация“).
2. Проверете опъна на банциговата лента (вижте раздела „Първо пускане в действие“).
3. Разхлабете блокиращия лост (53).
4. С помощта на проверочен ъгълник регулирайте масата така, че да бъде под прав ъгъл спрямо лентата и затегнете отново блокиращия лост (53).
5. Разхлабете осигурителната гайка (56) и регулирайте ограничителния винт (57) така, че да се допре до корпуса на банцига.

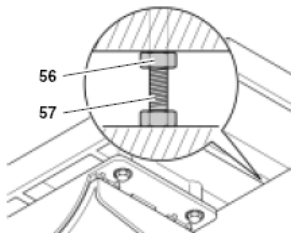

6. Затегнете осигурителната гайка.

6.4 Монтиране на удължението на направляващата преграда

- Прикрепете удължението на направляващата преграда (58) с четири винта с крилчата глава и гайки към банциговата маса.

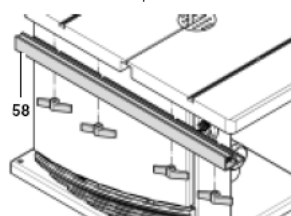

6.5 Монтиране на направляващата преграда

Направляващата преграда може да се постави и от двете страни на лентата. Когато преместите направляващата преграда от едната на другата страна на банциговата лента, трябва да обърнете и нейното удължение (60).

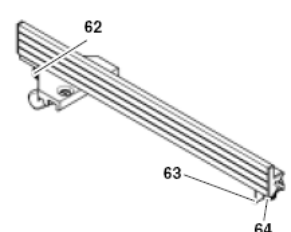
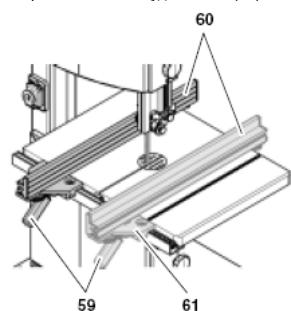

Обръщане на удължението на преградата

1. Разхлабете гайката с накатка (64) на задържащата стяга (63).
2. Демонтирайте задържащата стяга от удължението на преградата (60).
3. Разхлабете гайката с накатка (62).
4. Издърпайте удължението на преградата извън нейната скоба (61).
5. Обърнете удължението и го приплъзнете обратно върху скобата на преградата.
6. Затегнете гайката с накатка (62).
7. Приплъзнете задържащата стяга (63) на удължението на преградата и го фиксирайте с гайката с накатка (64).

Затягане на направляващата преграда

1. Поставете направляващата преграда върху нейния водач.
2. Затегнете блокиращия лост (59) на направляващата преграда.
3. Разхлабете гайката с накатка (64) на задържащата стяга (63).
4. Приплъзнете задържащата стяга към задния ръб на масата.
5. Затегнете гайката с накатка (64).

6.6 Монтиране на държача за избутвач

ⓘ Забележка:
Ако ще монтирате банцига върху стойката, държача на избутвача можете да монтирате едва след това.

1. Завъртете шестоъгълната гайка на винта с глава за ключ (65) до достигане на частта на стеблото без резба.
2. Завъртете винта с глава за ключ в отвора от лявата страна на банцига.
3. Затегнете ръчно шестоъгълната гайка.
4. Окачете избутвача (66) на винта с глава за ключ, когато няма да го използвате.

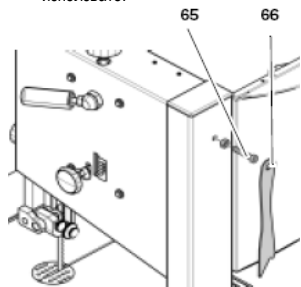

6.7 Свързване на прахоуловител

⚠ Опасност!
Трината на някои видове дървета (например от бук, бреза, пепел)

могат да причинят рак при вдишване: винаги използвайте прахоуловител при работа на закрито (изискуема скорост на въздуха при смукателния конектор на банцига: ≥ 20 м/сек.).



Внимание!

Функционирането без прахоуловител е допустимо само:

- на открито;
- при кратковременна работа (до максимум 30 минути);
- с противопрахов респиратор;
- ако не използвате прахоуловител, се получава натрупване на трина, която ще трябва да се отстранява периодично.

Свържете прахоуловител или промишлена прахосмучкачка с подходящ адаптор към порта за събиране на прах.

6.8 Натягане на банциговата лента



Опасност!

Прекалено големият опън може да причини счупване на банциговата лента. Недостатъчният опън може да причини изплъзване на задвижваното колело на банциговата лента и спиране на лентата.

1. Повдигнете горния водач на лентата до крайно положение (вижте раздела „Експлоатация“).
2. Проверете опъна на лентата:
 - Проверете опъна, като натиснете с пръст лентата по средата между масата и горния ѝ водач (тя може да се огъва с не повече от 1-2 мм).
 - Проверете настройката на индикатора на опъна на лентата. Скалата показва правилната настройка в зависимост от ширината на банциговата лента.
3. Ако е необходимо, коригирайте опъна:
 - Завъртете регулиращия бутон (67) по посока на часовниковата стрелка, за да увеличите опъна на лентата.
 - Завъртете регулиращия бутон (67) в посока обратна на часовниковата стрелка, за да намалите опъна на лентата.

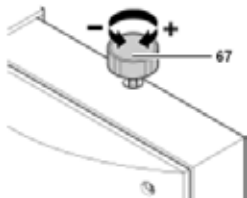

6.9 Свързване към електрическата мрежа



Опасност! Високо напрежение!

- Включвайте машината само при сухи външни условия.

- Включвайте машината само към захранващ източник, отговарящ на следните изисквания (вижте и „Технически характеристики“):
 - Мрежовото напрежение и честотата трябва да съпадат с тези, указани на идентификационната табела на банцига;
 - Столяем предпазител от типа устройство със защитно изключване с чувствителност 30 mA;
 - Правилно монтирани, заземени и изпитани изходни съединения.
 - Монтирани трифазни щепселни гнезда с нулев проводник.



Забележка:

Ако имате съмнения относно съответствието на електрическата мрежа за битови цели с изискванията, се свържете с местната електрическа компания или с Вашия електротехник.

- Позиционирайте захранващия кабел така, че да не пречи на работата, да не представлява опасност от изключване и да не се поврежда.
- Пазете захранващия кабел от топлина, агресивни течности и остри ръбове.
- Използвайте само удължаващи кабели с гумена защитна обвивка с достатъчно напречно сечение на жицата (3 x 1.5 мм², а при машини с трифазен електродвигател: 5 x 1.5 мм²).
- За да изключите кабела от захранването, го дърпайте само за щепсела.



Смяна на посоката на въртене (само при трифазни двигатели):

В зависимост от фазовата последователност банциговата лента може да се върти в погрешната посока. Това може да доведе до изхвърляне на обработваното изделие при опит за рязане. Ето защо след всяко свързване към електрическата мрежа проверявайте посоката на въртене. Ако посоката на въртене е неправилна, електрическите съединения трябва да бъдат променени от квалифициран електротехник!

1. При сглобяване на банцига и монтиране на всички предпазни устройства, свържете машината към електрозахранването.
2. Задействайте банцига за кратко и незабавно го изключете.
3. Проверете посоката на въртене на лентата: в работната зона тя трябва да се движи **отгоре надолу**.
4. Ако лентата се върти в обратната посока, разединете захранващия кабел от мрежата.
5. Помолете **квалифициран** електротехник да промени електрическите съединения!

7. Експлоатация



Опасност!

За да сведете до минимум риска от наранявания на хора, спазвайте следните инструкции за безопасност при действие на банцига:

- Използвайте лични предпазни средства:
 - Противопрахов респиратор;
 - Предпазители за уши;
 - Защитни очила.
- Режете само по едно изделие.
- Винаги опирайте обработаното изделие върху масата.
- Не задръствайте обработваните изделия.
- Не се опитвайте да забавите или спрете банциговата лента чрез страничен натиск на изделието към нея.
- Ако естеството на работата го изисква, използвайте следното:
 - Избутвач - ако разстоянието между направляващата преграда и банциговата лента ≤ 120 мм;
 - Работна опора - при дълги изделия, които в противен случай биха паднали от масата при нарязване;
 - Прахоуловител;
 - Подходящо захващащо приспособление при рязане на кръгли изделия, за да предотвратите обръщането им.

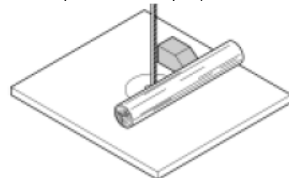

- Подходящ водач за стабилна опора при рязане на тънки изделия, поставени на ръба им.

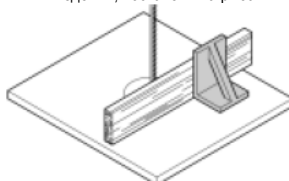

- Преди да започнете работа, проверете дали следните компоненти са в изправно състояние:
 - Банцигова лента;
 - Горен и долен предпазител на лентата;
- Сменяйте незабавно повредените части.
- Заемайте правилно работно положение (зъбите на банциговата лента трябва да сочат към оператора).

- Никога не режете няколко изделия едновременно; не режете и снопи, съдържащи няколко отделни изделия. При неконтролируемо захващане на изделията възниква риск от сериозно нараняване.

Опасност от заплитане!

- Не носете слаби дрехи, бижута или ръкавици, които могат да се заплетат или захванат от въртящите се машинни части.
- Връзвайте дългата коса с мрежа за коса.
- Не режете изделия с прикрепени към тях въжета, шнурове, жици, кабели или проводници.

Регулиране на горния водач на банциговата лента

Височината на горния водач на лентата (68) трябва да бъде регулирана:

- Преди всяка операция по рязане, за да нагодите височината на обработеното изделие (горният водач на лентата трябва да бъде на около 3 мм над изделието);
- След регулиране на банциговата лента или машинната маса (например смяна на лента, натягане на лентата, подравняване на масата).

Опасност!

Преди да регулирате горния водач на лентата и да наклоните машинната маса:

- Изключете машината;
- Изчакайте банциговата лента да достигне пълен покой.
- Регулирайте горния водач на лентата (68) на желаната височина с помощта на регулиращия бутон (69).

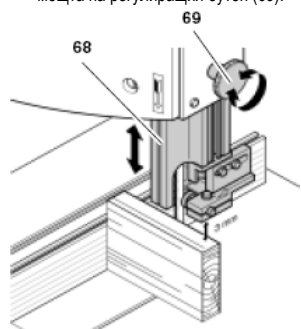

Регулиране скоростта на рязане

1. Отворете долната врата на корпуса.
2. Разхлабете V-образния ремък, като завъртите ръчката по посока на часовниковата стрелка.
3. Поставете V-образния ремък на желаната ремъчна шайба на задвижващото колело (долното колело на лентата) и съответната шайба на двигателя - имайте предвид етикета от вътрешната страна на долната врата на корпуса.



Внимание!

V-ремъкът трябва да минава или през двете предни, или през двете задни шайби. Никога не го оставяйте да се движи по диагонал!

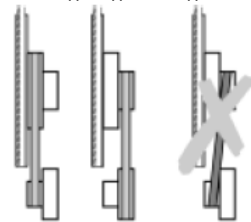

370 м/мин. 800 м/мин.

- V-ремък на предните шайби = ниска скорост, голям въртящ момент.
 - V-ремък на задните шайби = висока скорост, малък въртящ момент.
4. Затегнете отново V-образния ремък, като завъртите ръчката в посока обратна на часовниковата стрелка (по средата между двете шайби V-ремъкът трябва да се отклонява с около 10 мм).
 5. Затворете долната врата на корпуса.

7.1 Рязане

1. Изберете и монтирайте подходящо удължение на масата, съобразно типа на извършваното срязаване:
 - Удължение на масата с тесен прорез само за стандартни напречни разрези;
 - Удължение на масата със скосен прорез, подходящо и за скосяване.
2. Регулирайте скоростта на лентата.
3. Ако е необходимо, регулирайте наклона на масата.



Риск от обратен удар (внезапно захващане на обработваното изделие в банциговата лента и изхвърляне към оператора)! Не задръжвайте обработваните изделия.

4. Изберете направляваща преграда и наклон на масата, подходящи за операцията, която смятате да извършвате.
5. Регулирайте горния водач на лентата с около 3 мм над обработваното изделие.



Забележка:

Винаги правете пробен разрез в парче отпадък, за да проверите настройките; ако е необходимо, ги коригирайте преди да започнете да режете самото изделие.

6. Поставете изделието върху масата.
7. Включете машината.
8. Започнете рязането.
9. Разрежете изделието с един проход.
10. Ако веднага след това няма да правите други разрези, изключете машината.

8. Почистване и поддръжка



Опасност!

Преди техническо обслужване:

1. Изключете машината;
2. Изчакайте банциговата лента да достигне пълен покой.
3. Разединете захранващия кабел:
 - След всяка операция по техническото обслужване проверявайте дали всички предпазни устройства работят.
 - Сменяйте дефектните части, особено на предпазните устройства, само с оригинални резервни части. Неизпитаните и неодобрени от производителя части могат да причинят непредвидими повреди.
 - Операциите по поддръжката и ремонта, неописани в настоящия наръчник, трябва да се извършват само от квалифицирани специалисти.

8.1 Смяна на банциговата лента



Опасност!

Риск от нараняване, дори при покой на банциговата лента. Когато сменяте лентите, носете ръкавици. Използвайте само подходящи ленти (вижте „Технически характеристики“).

1. Разхлабете четирите винта с глава за ключ (70) и демонтирайте удължението на направляващата преграда (71).

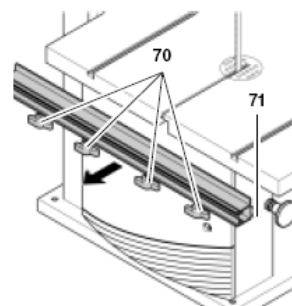

2. Отворете и двете врати на корпуса.
3. Отворете долния предпазител на банциговата лента.
4. Регулирайте горния водач на лентата (72) на най-долното положение.
5. Разхлабете лоста за бързо освобождаване (73), докато се разхлаби и банциговата лента.
6. За да демонтирате банциговата лента, я прекарайте през:
 - Прореза в машинната маса (74);
 - Предпазителя на горния водач на лентата (75);
 - Капака на лентата на корпуса на банцига (76) и
 - Водачите на лентата.

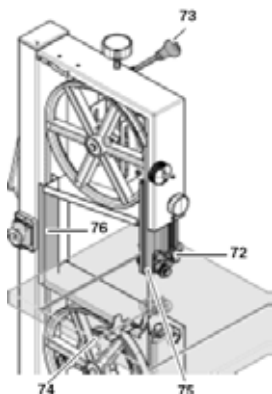

7. Монтирайте нова банцигова лента. Съблюдавайте правилното положение: зъбците трябва да сочат към предната страна (вратата) на банцига.
8. Центрирайте банциговата лента върху гумите на колелата.
9. Затегнете лоста за бързо освобождение, докато лентата спре да се изплъзва извън колелата.
10. Затворете долния предпазител на банциговата лента.

⚠ Опасност!

Затваряйте вратите на корпуса само когато долният предпазител на лентата е в затворено положение.

11. Затворете и двете врати на корпуса.
12. След това:
 - Натегнете банциговата лента (вижте „Първо пускане в действие“).
 - Подравнете банциговата лента (вижте „Почистяване и поддръжка“).
 - Подравнете водачите на лентата (вижте „Почистяване и поддръжка“).
 - Оставете лентата да направи пробен пробег в продължение на най-малко 1 минута.
 - Спрете банцига, разкачете го от електрозахранването и отново проверете настройките.

8.2 Подравняване на лентата

Ако банциговата лента не се движи по средата на гумите, нейната траектория трябва да бъде коригирана чрез регулиране на наклона на горното колело:

1. Разхлабете контрагайката (77).
2. Завъртете регулиращия бутон (78):
 - По посока на часовниковата стрелка, ако лентата се движи повече към предната част на банцига.
 - В посока обратна на часовниковата стрелка, ако лентата се движи повече към задната част на банцига.

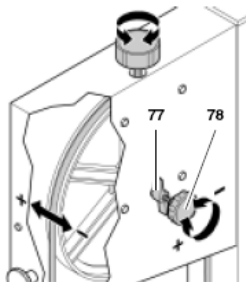

3. Затегнете контрагайката (77).

8.3 Подравняване на горния водач на лентата

Горният водач на лентата включва:

- Аксиален лагер (поддържащ банциговата лента отзад),
- Два направляващи лагера (обезпечаващи странична опора).

След всяка смяна на банциговата лента и/или регулиране на траекторията и лагерите трябва да бъдат регулирани.

ⓘ Забележка:

Периодично проверявайте всички лагери за износване, ако е необходимо, сменете едновременно и двата направляващи лагера.

Регулиране на аксиалния лагер

1. Ако е необходимо, подравнете и затегнете банциговата лента.
2. Разхлабете фиксиращите винтове (79) на горния водач на лентата.
3. Подравнете горния водач.
4. Затегнете фиксиращия винт на горния водач на лентата.
5. Разхлабете блокиращия винт (80) на аксиалния лагер (81).

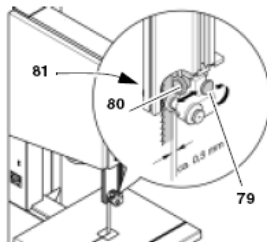

6. Регулирайте положението на аксиалния лагер (разстоянието между аксиалния лагер и банциговата лента = 0,5 мм - ако лентата се завърти с ръка, тя не трябва да се допира до аксиалния лагер).
7. Затегнете блокиращия винт на аксиалния лагер.

Регулиране на направляващите лагери

1. Разхлабете гайката с накатка (83).

2. Регулирайте направляващите лагери (84) с винтовете с накатка (82) срещу банциговата лента.

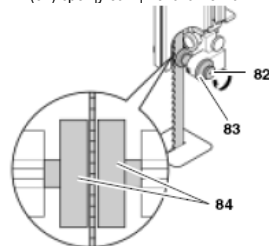

3. Завъртете колелото на лентата с ръка по посока на часовниковата стрелка няколко пъти, за да приведете направляващите лагери в правилно положение - и двата лагера трябва само да докосват банциговата лента.
4. Затегнете гайката с накатка (83), за да фиксирате винта с накатка (82).

8.4 Подравняване на долния водач на лентата

Долният водач на лентата включва:

- Аксиален лагер (поддържащ банциговата лента отзад),
- Два направляващи лагера (обезпечаващи странична опора).

След всяка смяна на банциговата лента и/или регулиране на траекторията и лагерите трябва да бъдат регулирани.

ⓘ Забележка:

Периодично проверявайте всички аксиални и водещи лагери за износване, ако е необходимо, сменете едновременно и двата водещи лагера.

Основно регулиране

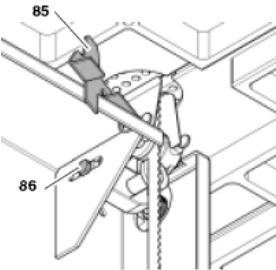
1. Отворете долната врата на корпуса и долния предпазител на лентата (85).
2. Разхлабете фиксиращия винт на долния водач на лентата (86) с помощта на тръбен ключ.
 
3. Регулирайте положението на долния водач на лентата, докато я центрирате между водещите лагери (90).
4. Затегнете винта (86).

Регулиране на аксиалния лагер

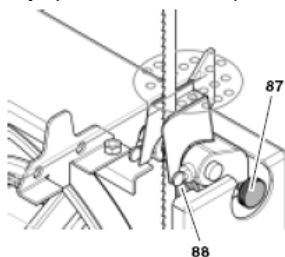

1. Разхлабете блокиращия винт на аксиалния лагер (87).
2. Регулирайте положението на аксиалния лагер (88) (разстоянието между него и банциговата лента = 0.5 мм - ако завъртите лентата с ръка, тя не трябва да се допира до аксиалния лагер).
3. Затегнете блокиращия винт на аксиалния лагер (87).

Регулиране на направляващите лагери

1. Разхлабете винтовете (89).
2. Нагледете направляващите лагери (90) спрямо банциговата лента.

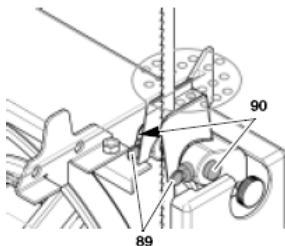

3. Завъртете с ръка колелото на лентата по посока на часовниковата стрелка няколко пъти, за да приведете направляващите лагери в правилно положение - и двата лагера трябва само да се докосват до лентата.
4. Затегнете отново винтовете (89).
5. Затворете долния предпазител на банциговата лента (85).
6. Затворете долната врата на корпуса.

8.5 Смяна на гумите на банцига

Периодично проверявайте гумите на банцига за признаци на износване. Сменяйте ги само по двойки:

1. Демонтирайте банциговата лента (вижте „Почистване и поддръжка“).
2. Повдигнете гумата на банцига с помощта на малка отвертка, след което издърпайте колелото на банциговата лента.

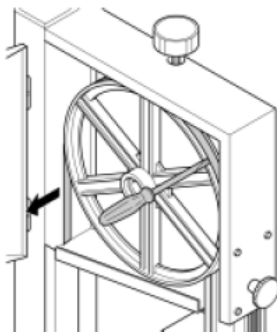

3. Поставете новите гуми на банцига и монтирайте отново лентата.

8.6 Смяна на вложката на масата

Вложката на масата има нужда от смяна при увеличаване или повреждане на нейния прорез.

1. Демонтирайте вложката (91) от машинната маса (избутайте я отдолу нагоре).

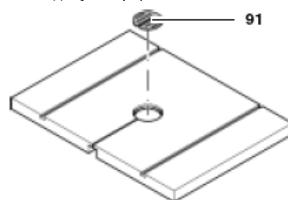

2. Монтирайте нова вложка на масата.

8.7 Регулиране скоростта на движение на предпазителя на банциговата лента

Регулирайте скоростта на движение на предпазителя на лентата, когато неговото спускане стане твърде лесно.

1. Отворете капака на регулиращия бутон на предпазителя на лентата с помощта на отвертка.
2. Затегнете шестоъгълната гайка в бутона.
3. Поставете капака на мястото му върху регулиращия бутон.

8.8 Почистване на банцига

1. Отворете долната врата на корпуса.
2. Демонтирайте кутията за стружки (92) и изпразнете.

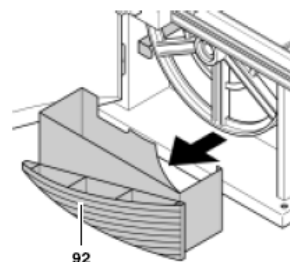

3. Отстранете стружките и трината с помощта на четка или прахосмукачка от:
 - Вътрешността на долния корпус на банцига;
 - Водачите на лентата;
 - Работните елементи.
4. Поставете кутията за стружки на мястото ѝ.

8.9 Съхранение

- ⚠ Опасност !**
Съхранявайте банцига, където
- Той не може да бъде задействан или модифициран от неоторизирани лица и
 - Той не може да нарани никого.

- i Забележка:**
Превключвателят за включване / изключване може да бъде защитен чрез катинар.

- ⚠ Внимание !**
Не съхранявайте банцига на открито, на незащитени, както и на влажни или мокри места.

9. Ремонтни работи

- ⚠ Опасност !**
Ремонтирането на електрическите уреди трябва да се извършва само от квалифицирани електротехници !
Електрическите инструменти, които имат нужда от ремонт, изпращайте на сервисния център във Вашата страна. За информация относно адреса вижте списъка с резервните части.
Моля прикрепете описание на неизправността на електрическия инструмент !

10. Защита на околната среда

Опаковъчните материали на машината са 100% рециклируеми.
Износените електрически принадлежности и инструменти съдържат значителни количества ценни суровини и гуми, които могат да бъдат рециклирани.
Настоящите инструкции са отпечатани върху хартия, произведена в процес на безхлорово избелване.

14. Указания за откриване и отстраняване на неизправности



Опасност!

Преди да започнете извършването на операции по поддръжката или отстраняването на неизправности, винаги:

- Изключвайте машината;
- Разединявайте захранващия кабел от електрозахранването;
- Изчакайте, докато банциговата лента достигне пълен покой.

След всяко отстраняване на неизправности се уверявайте, че всички предпазни устройства са в изправно състояние.

Двигателят не работи

Релето на понижено напрежение е сработило, поради неизправност в захранващото напрежение.

- Включете машината отново.

Няма мрежово напрежение.

- Проверете кабелите, щепсела, щепселното гнездо и мрежовия стъпален предпазител.

Прегряване на двигателя, например от тъпа банцигова лента или струпане на стружки в корпуса:

- Отстранете причината за прегряването, оставете двигателя да се

охлади в продължение на няколко минути, след което отново го стартирайте.

Двигателят и банциговата лента се въртят в погрешна посока

Неправилна фазова последователност (възможно само при моделите 400V):

- Помолете квалифициран електротехник да провери електрическите съединения.

Банциговата лента се измества от линията на рязане или излиза извън колелата

Банциговата лента не се движи през мъртвата точка на колелата:

- Коригирайте траекторията (вижте раздела „Почистване и поддръжка“).

Банциговата лента се чули

Неправилно натягане:

- Коригирайте опъна на банциговата лента (вижте раздела „Първо пускане в действие“).

Товарът е разположен твърде високо:

- Намалете натиска върху банциговата лента (намалете скоростта на подаване).

Неправилна банцигова лента:

- Сменете банциговата лента (вижте раздела „Почистване и поддръжка“).

Тънко изделие = тясна банцигова лента.

Изделие с голяма дебелина = широка банцигова лента.

Изкривена банцигова лента

Товарът е разположен твърде високо:

- Намалете страничния натиск върху банциговата лента.

Вибриране на банцига

Неправилно монтиране:

- Затегнете банцига правилно към подходяща повърхност (вижте раздела „Първо пускане в действие“).

Хлабава банцигова маса:

- Подравнете и затегнете машинната маса.

Хлабаво монтиран двигател:

- Проверете затягащите винтове и ако е необходимо, ги затегнете.

Блокиран порт за засмукване на трина

Няма свързан прахоуловител или недостатъчна способност за засмукване:

- Свържете прахоуловител или увеличете мощността на засмукване (скорост на вятъра ≥ 20 м/сек. при порта за засмукване на трина).



①

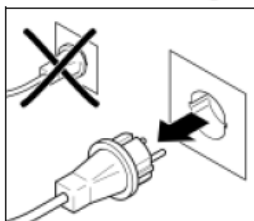

②

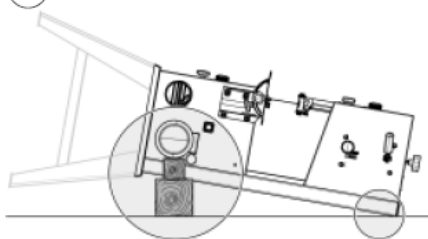

③

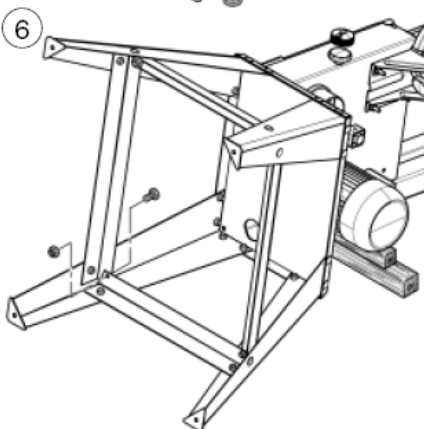
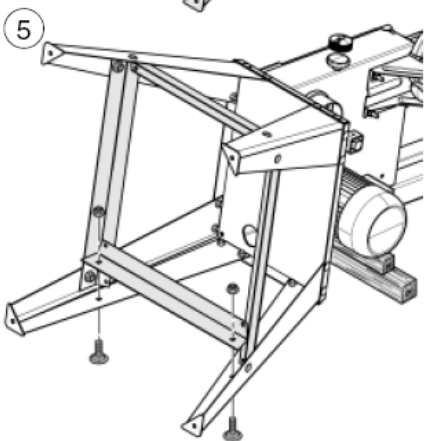
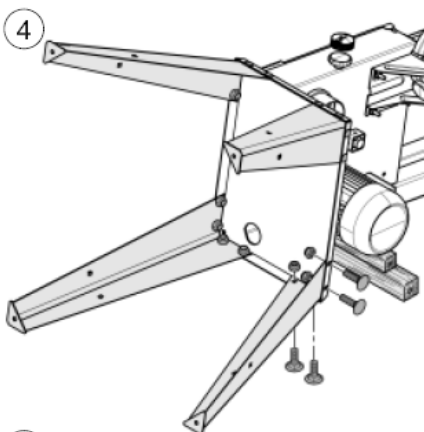
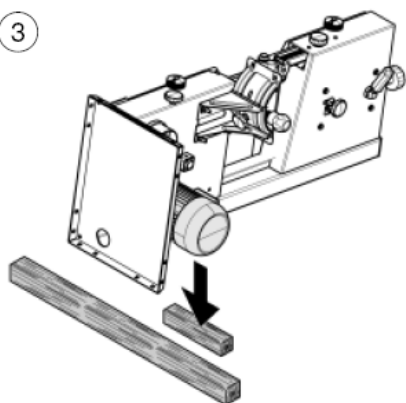

WARRANTY CARD

MODEL.....

SERIAL №

TERM

(for details see the warranty conditions)

№, date of invoice / cash receipt.....

DETAILS OF BUYER

NAME / COMPANY

(be filled in by the employee)

ADDRESS.....

(be filled in by the employee)

SIGNATURE OF BUYER.....

(I am familiar with warranty conditions and the operating device is in good working order and accessory)

DETAILS OF SELLER

NAME / COMPANY

(be filled in by the employee)

ADDRESS

(be filled in by the employee)

DATE / STAMP

SERVICE REPORT

Receiving Protocol	Date of adoption	Description of the defect	Date of transmission	Signature

ГАРАНЦИОННА КАРТА

МОДЕЛ.....

СЕРИЕН №

СРОК

(за подробности виж гаранционните условия)

№, дата на фактура / касов бон.....

ДАНИИ ЗА КУПУВАЧА

ИМЕ/ФИРМА

(попълва се от служителя)

АДРЕС.....

(попълва се от служителя)

ДАНИИ ЗА ПРОДАВАЧА

ИМЕ/ФИРМА

(попълва се от служителя)

АДРЕС

(попълва се от служителя)

ДАТА/ПЕЧАТ

СЕРВИЗЕН ПРОТОКОЛ

Приемн протокол	Дата на приемане	Описание на дефекта	Дата на предаване	Подпис

Централен сервиз: София, бул: "Ломско шосе" 246, тел.: 0700 44 155 (безплатен за цялата страна)

e-mail: info@euromasterbg.com

ГАРАНЦИОННИ УСЛОВИЯ

ЗАДЪЛЖИТЕЛНИ ДОКУМЕНТИ:

- Копие от фактура
- Гаранционна карта
- Разпечатка на регистрацията в интернет за 3-годишна гаранция

ГАРАНЦИОННИ СРОКОВЕ:

Минималната законова гаранция от 24 месеца по смисъла на ЗЗП, важи само за физически лица, за юридически лица гаранцията е 12 месеца, освен ако не е упоменато друго от производителя:

- Електроинструменти Метабо и, регистрирани в интернет на адрес: www.metabo.com/xxl в едномесечен срок след закупуването им 3 години
 - Електроинструменти Метабо без регистрирания в интернет 1 година
 - Акумулаторни батерии Метабо > 4 Ah 3 години
 - Други Акумулаторни батерии и Зарядни устройства 6 месеца
- Всички неизправности по функционирането на машините, причинени от дефекти по сглобяването или по материала, забелязани по време на гаранционния срок, се отстраняват безплатно в централен сервиз на Евромасер Импорт-Експорт ООД - град София.

ОТ ГАРАНЦИЯ СА ИЗКЛЮЧЕНИ:

- Повреди, причинени от естествено износване на четки, гумени плотове, ремъци, патронници, масло, лагери, о-пръстени, грес, кабели, сервизни пакети за профилактика, филтри свещи и други
- Повреди причинени от претоварване, лошо поддържане, замърсяване, пренапрежение
- Счупвания и пукнатини, причинени от удар
- Дефекти, причинени от износени или нестандартни консумативи
- Дефекти, които се дължат на неспазване инструкцията за експлоатация, претоварване и дейности, несъответстващи на техническите характеристики на машината
- Рекламация се приема само ако машината не е отваряна от потребителя или от неоторизиран сервиз.

ПРАВИЛА НА ТЪРГОВСКА ГАРАНЦИЯ ЗА ПОТРЕБИТЕЛСКИ СТОКИ:

Независимо от търговската гаранция продавачът отговаря за липсата на съответствие на потребителската стока с договора за продажба съгласно гаранцията по чл. 112 – 115.

Чл. 112. (1) При несъответствие на потребителската стока с договора за продажба потребителят има право да предяви рекламация, като поиска от продавача да приведе стоката в съответствие с договора за продажба. В този случай потребителят може да избира между извършване на ремонт на стоката или замяната ѝ с нова, освен ако това е невъзможно или избраният от него начин за обезщетение е непропорционален в сравнение с другия.

(2) Смята се, че даден начин за обезщетяване на потребителя е непропорционален, ако неговото използване налага разходи на продавача, които в сравнение с другия начин на обезщетяване са неразумни, като се вземат предвид:

1. стойността на потребителската стока, ако нямаше липса на несъответствие;
2. значимостта на несъответствието;
3. възможността да се предложи на потребителя друг начин на обезщетяване, който не е свързан със значителни неудобства за него.

Чл. 113. (1) Когато потребителската стока не съответства на договора за продажба, продавачът е длъжен да я приведе в съответствие с договора за продажба.

(2) Привеждането на потребителската стока в съответствие с договора за продажба трябва да се извърши в рамките на един месец, считано от предявяването на рекламацията от потребителя.

(3) След изтичането на срока по ал. 2 потребителят има право да развали договора и да му бъде възстановена заплатената сума или да иска намаляване на цената на потребителската стока съгласно чл. 114.

(4) Привеждането на потребителската стока в съответствие с договора за продажба е безплатно за потребителя. Той не дължи разходи за експедиране на потребителската стока или за материали и труд, свързани с ремонта ѝ, и не трябва да понеса значителни неудобства.

(5) Потребителят може да иска и обезщетение за претърпените вследствие на несъответствието вреди.

Чл. 114. (1) При несъответствие на потребителската стока с договора за продажба и когато потребителят не е удовлетворен от решаването на рекламацията по чл. 113, той има право на избор между една от следните възможности:

1. разваляне на договора и възстановяване на заплатената от него сума;
 2. намаляване на цената.
- (2) Потребителят не може да претендира за възстановяване на заплатената сума или за намаляване цената на стоката, когато търговецът се съгласи да бъде извършена замяна на потребителската стока с нова или да се поправи стоката в рамките на един месец от предявяване на рекламацията от потребителя.
- (3) Търговецът е длъжен да удовлетвори искане за разваляне на договора и да възстанови заплатената от потребителя сума, когато след като е удовлетворил три рекламации на потребителя чрез извършване на ремонт на една и съща стока, в рамките на срока на гаранцията по чл. 115, е налице следваща поява на несъответствие на стоката с договора за продажба.
- (4) Потребителят не може да претендира за разваляне на договора, ако несъответствието на потребителската стока с договора е незначително. Чл. 115. (1) Потребителят може да упражни правото си по този раздел в срок до две години, считано от доставянето на потребителската стока.
- (2) Срокът по ал. 1 спира да тече през времето, необходимо за поправката или замяната на потребителската стока или за постигане на споразумение между продавача и потребителя за решаване на спора.
- (3) Упражняването на правото на потребителя по ал. 1 не е обвързано с никакъв друг срок за предявяване на иск, различен от срока по ал. 1.

EUROMASTER IMPORT EXPORT LTD

1231, Sofia, Bulgaria, 246 Lomsko shose Blvd.,

tel.: +359 700 44 155

fax: + 359 2 934 00 90

www.euromasterbg.com; e-mail: info@euromasterbg.com

